

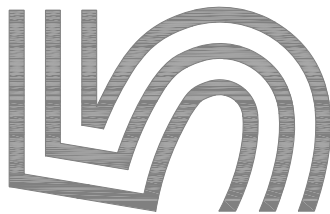

ΑΝΑΣΥΡΟΜΕΝΑ - ΑΝΑΚΛΙΝΟΜΕΝΑ ΚΟΥΦΩΜΑΤΑ

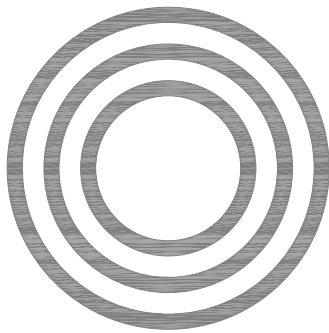

Το σύστημα “**EUROPA 350**” είναι η ολοκληρωμένη λύση για το ανασυρόμενο κούφωμα. Ο μοντέρνος σχεδιασμός, οι σύγχρονοι μηχανισμοί και η λειτουργικότητα, του δίνουν νέες δυνατότητες στην καθημερινή χρήση, δημιουργώντας ταυτόχρονα ένα πρακτικό και υψηλής αισθητικής αποτέλεσμα.

Η λειτουργία του επιτρέπει την κίνηση των φύλλων πάνω και κάτω, με ειδικούς μηχανισμούς αυτόματης σταθεροποίησης σε οποιαδήποτε θέση, εξασφαλίζοντας κάθε φορά το επιθυμητό αποτέλεσμα.

Επιπλέον κάθε φύλλο έχει την δυνατότητα ανάκλισης για ευκολία στον καθαρισμό. (Βλέπε οδηγίες στην σελίδα 20).

Το σύστημα “**EUROPA 350**” εξασφαλίζει απόλυτη στεγανότητα, ηχομόνωση, τέλεια εφαρμογή, καθώς και μοναδική εμφάνιση και λειτουργία. Σίγουρα το πιο κατάλληλο παράθυρο για Νοσοκομεία, Σχολικά κτίρια και ειδικά σε χώρους που απαιτούν συχνή ανανέωση του αέρα.

Είναι η διαφορετική λύση που έρχεται να καλύψει με απαιτήσεις το κενό για ένα απλό, όμορφο και πάνω απ’όλα αξιόπιστο ανασυρόμενο κούφωμα.

**ΠΡΟΦΙΛ ΑΝΑΣΥΡΟΜΕΝΟΥ - ΑΝΑΚΛΙΝΟΜΕΝΟΥ ΠΑΡΑΘΥΡΟΥ**

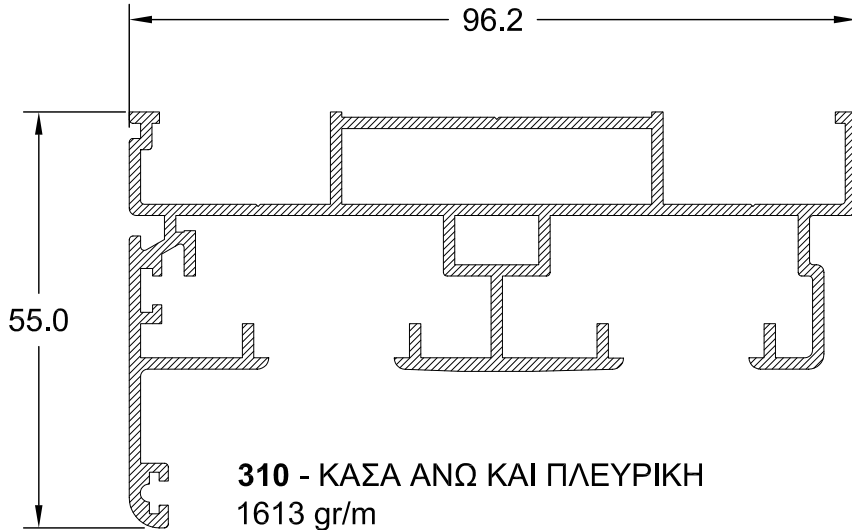

**351 - ΜΠΟΙ ΦΥΛΛΟΥ**  
820 gr/m

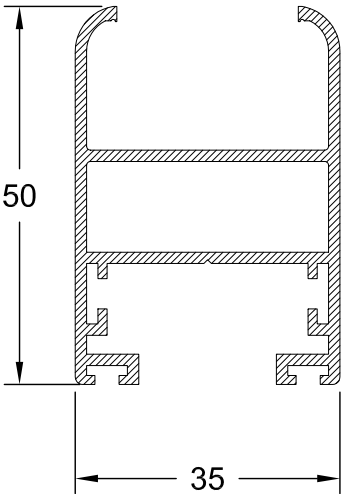

**352 - ΑΝΩ & ΚΑΤΩ ΤΑΜΠΛΑΣ**  
916 gr/m

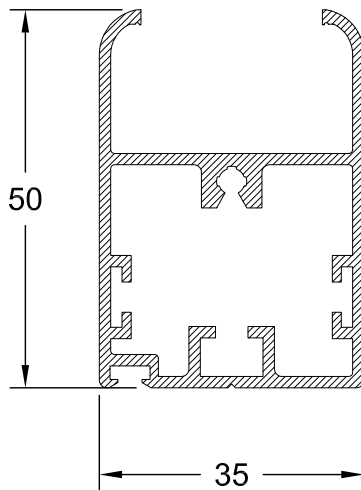

**353 - ΟΡΙΖ. PROFIL ΜΕ ΓΑΝΤΖΟ**  
1.085 gr/m

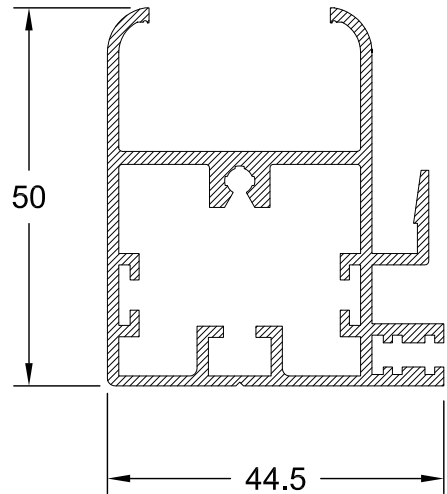

**360 - ΠΡΟΣΘΗΚΗ ΑΝΩΚΑΣΙΟΥ**  
245 gr/m

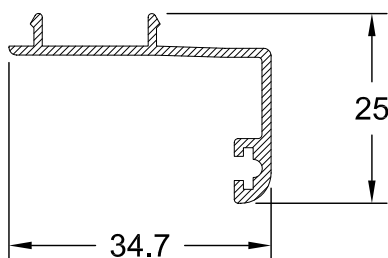

**320 - ΚΑΤΩΚΑΣΙ**  
736 gr/m

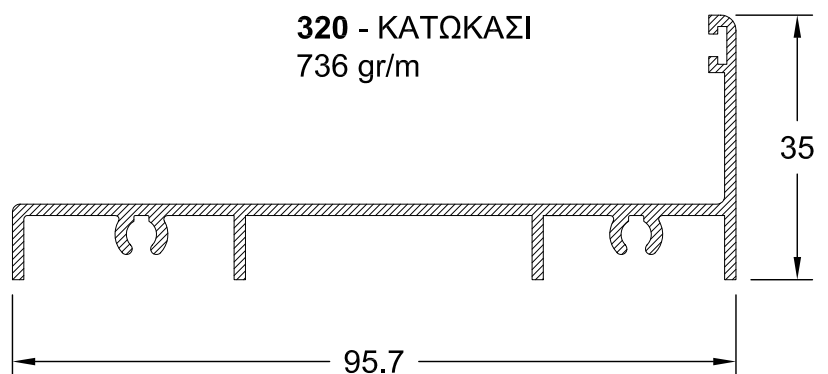

## ΑΝΑΣΥΡΟΜΕΝΟ ΑΝΑΚΛΙΝΟΜΕΝΟ ΠΑΡΑΘΥΡΟ

ΥΠΟΛΟΓΙΣΜΟΣ ΚΟΠΗΣ ΠΡΟΦΙΛ ΚΑΙ ΔΙΑΣΤ. ΥΑΛΟΠΙΝΑΚΩΝ  
(ΤΟ ΜΗΚΟΣ ΤΩΝ ΠΡΟΦΙΛ ΕΙΝΑΙ 6 m)

Π = ΠΛΑΤΟΣ ΠΑΡΑΘΥΡΟΥ
Υ = ΥΨΟΣ ΠΑΡΑΘΥΡΟΥ
ΟΦ = ΟΡΙΖΟΝΤΙΟ ΦΩΣ
ΚΦ = ΚΑΘΕΤΟ ΦΩΣ
ΠΥ = ΠΛΑΤΟΣ ΥΑΛΟΠΙΝΑΚΑ
ΥΥ = ΥΨΟΣ ΥΑΛΟΠΙΝΑΚΑ
ΟΦ = Π - 173 χιλ.
ΚΦ = $\frac{Υ - 210}{2}$ χιλ.
ΠΥ = ΟΦ + 26 χιλ.
ΥΥ = ΚΦ + 26 χιλ.

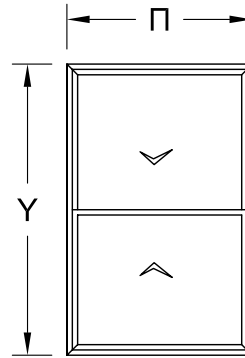

No PROFIL	ΠΕΡΙΓΡΑΦΗ	ΜΗΚΟΣ	ΤΕΜΑΧΙΑ	ΚΟΠΗ
310 A	ΑΝΩΚΑΣΙ	Π	1	45°  45°
310 A	ΜΠΟΙ ΚΑΣΑΣ	Υ	2	45°  90°  45°
320	ΚΑΤΩΚΑΣΙ	Π - 28χιλ.	1	90°  90°
360	ΠΡΟΣΘΗΚΗ ΑΝΩΚΑΣΙΟΥ	Π - 69χιλ.	1	90°  90°
351	ΜΠΟΙ ΦΥΛΛΩΝ	ΚΦ + 100 χιλ.	4	45°  45°
352	ΑΝΩ & ΚΑΤΩ ΤΑΜΠΛΑΣ	ΟΦ + 100 χιλ.	2	45°  45°
353	ΟΡΙΖ. ΠΡΟΦΙΛ (ΓΑΝΤΖΟΣ)	ΟΦ + 100 χιλ.	2	45°  45°

**ΣΥΝΟΛΟ ΤΕΜΑΧΙΩΝ: 13**

### ΒΑΡΟΣ ΦΥΛΛΟΥ

ΚΑΘΕΤΑ 351 =  $0,820 \times 2 = 1,64$  kg ΤΟ ΤΡΕΧΟΝ ΜΕΤΡΟ

ΟΡΙΖΟΝΤΙΑ 352 + 353 =  $0,916 + 1,085 = 2,00$  kg ΤΟ ΤΡΕΧΟΝ ΜΕΤΡΟ

ΠΛΑΤΟΣ ΦΥΛΛΟΥ = Ο.Φ. + 100χιλ. x 2,00kg

ΥΨΟΣ ΦΥΛΛΟΥ = Κ.Φ. + 100χιλ. x 1,64kg

**ΜΗΚΟΣ ΕΛΑΤΗΡΙΟΥ = ΜΕ ΥΨΟΣ ΥΑΛΟΠΙΝΑΚΑ**

### ΒΑΡΟΣ ΥΑΛΟΠΙΝΑΚΩΝ

$3 + 10 + 3 = 15$  kg/m<sup>2</sup>

$3 + 10 + 4 = 17,5$  kg/m<sup>2</sup>

$4 + 12 + 4 = 20$  kg/m<sup>2</sup>

## ΚΑΤΑΣΚΕΥΑΣΤΙΚΕΣ ΤΟΜΕΣ

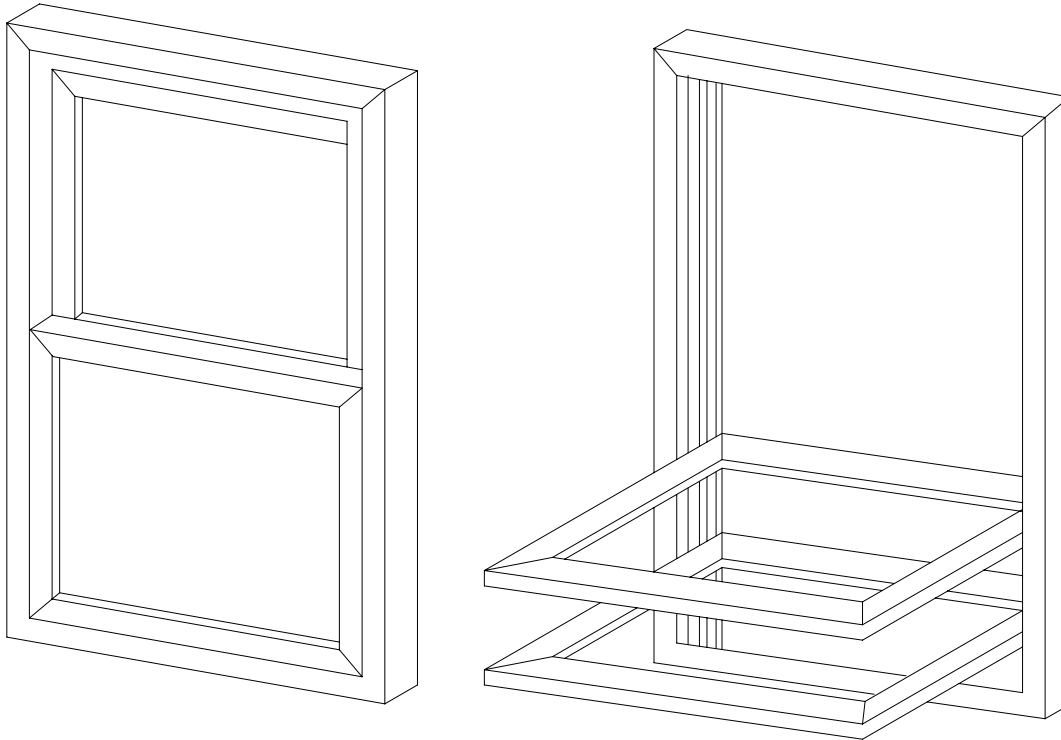

ΣΕ ΘΕΣΗ  
 ΑΝΑΚΛΙΣΗΣ ΓΙΑ  
 ΤΟΝ ΚΑΘΑΡΙΣΜΟ  
 ΤΩΝ ΕΞΩ  
 ΥΑΛΟΠΙΝΑΚΩΝ

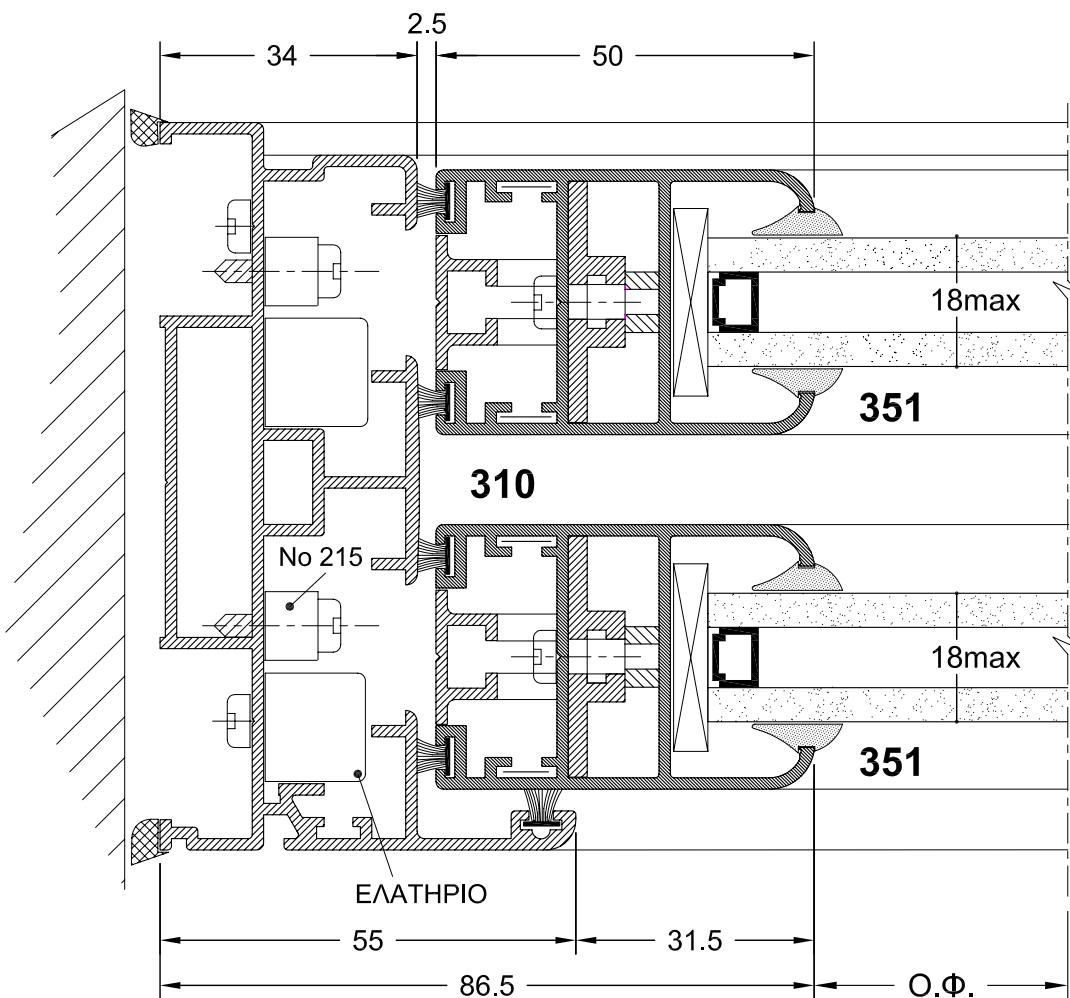

Ο.Φ. = ΟΡΙΖΟΝΤΙΟ ΦΩΣ  
 ΠΛΑΤΟΣ ΦΥΛΛΟΥ = Ο.Φ. + 100 χιλ.

### ΟΡΙΖΟΝΤΙΑ ΤΟΜΗ

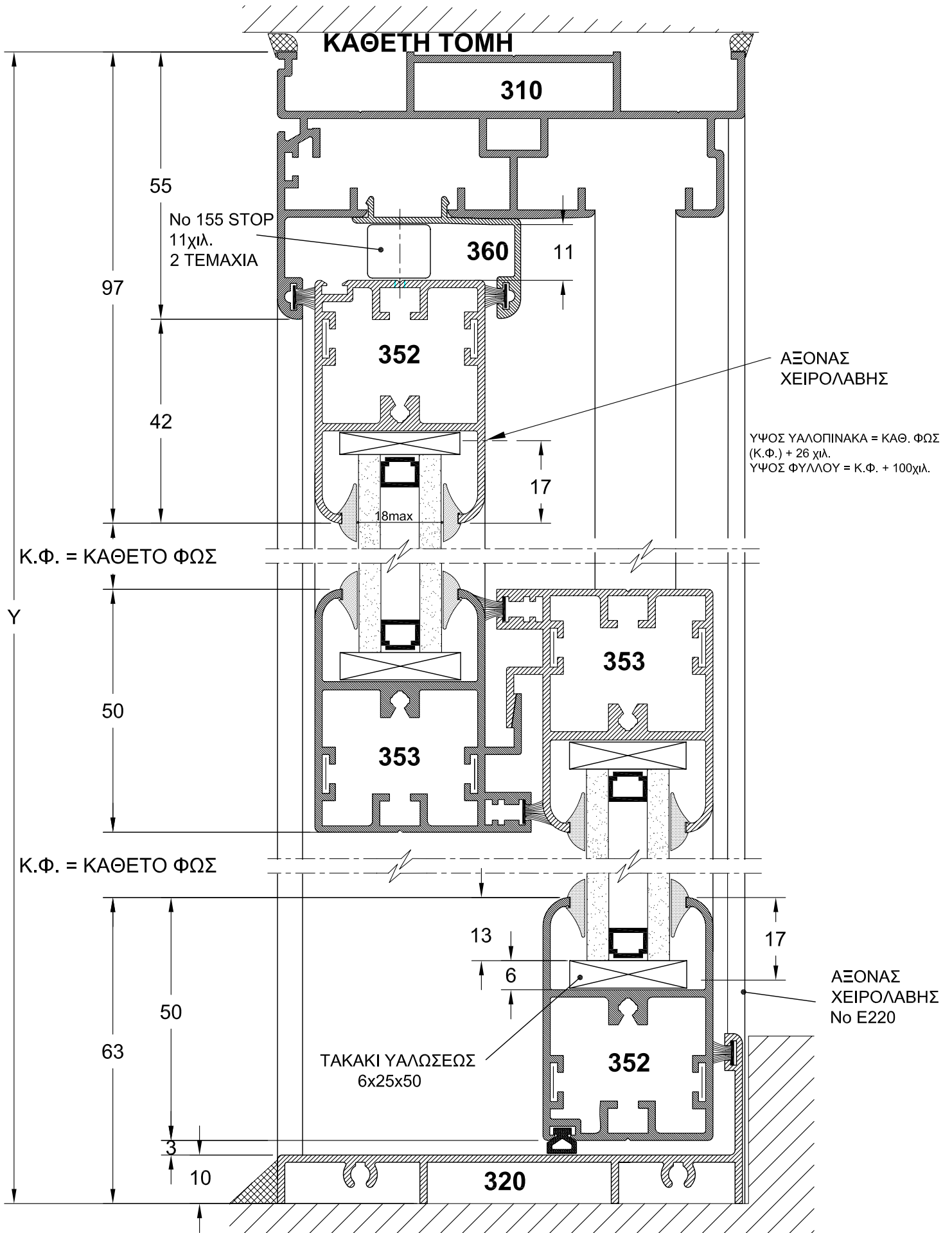

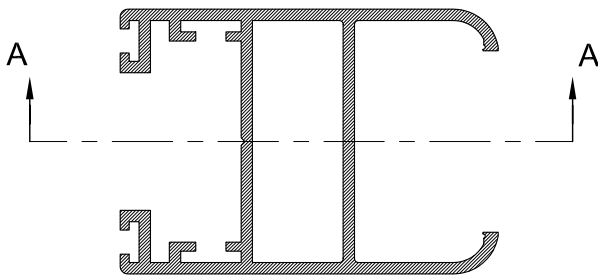
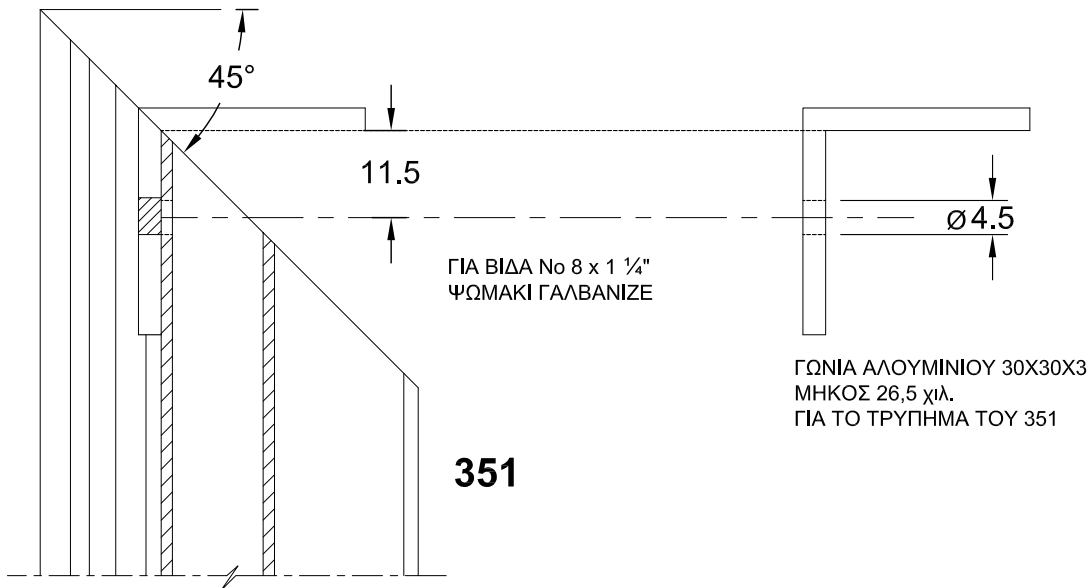

ΓΙΑ ΤΗ ΣΥΝΑΡΜΟΛΟΓΗΣΗ ΜΕ ΤΑ TV 352  
& TV 353 ΝΑ ΧΡΗΣΙΜΟΠΟΙΗΘΟΥΝ  
ΓΩΝΙΕΣ ΕΠΙΠΕΔΕΣ 90° Νο102

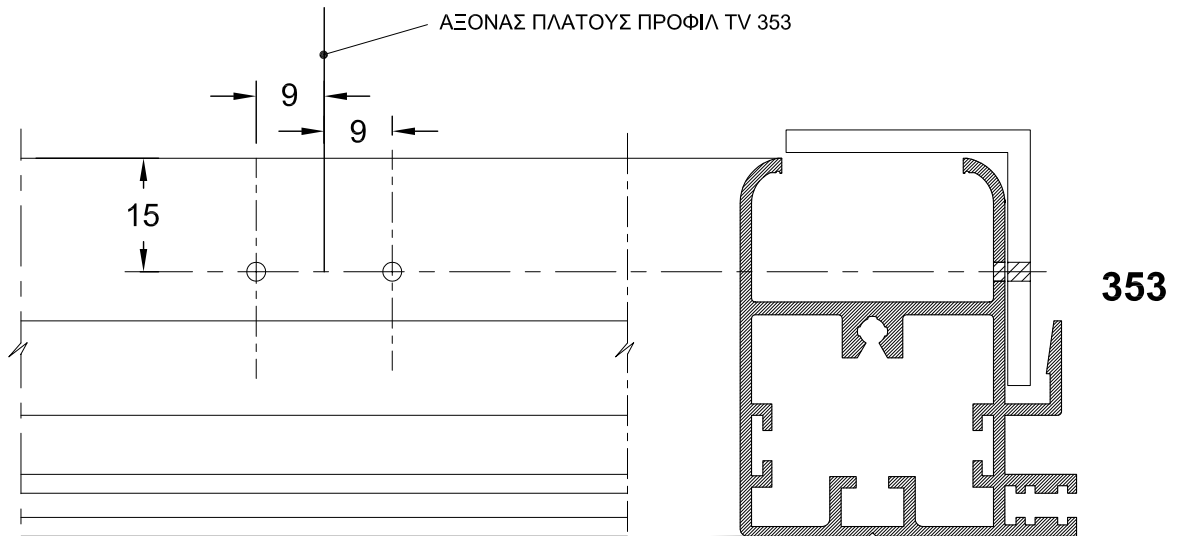

ΤΡΥΠΗΜΑ ΤΟΥ PROFIL TV 353 ΜΕ ΤΡΥΠΑΝΙ 2,5χιλ. ΓΙΑ ΤΗΝ  
ΤΟΠΟΘΕΤΗΣΗ ΤΟΥ ΚΥΠΡΙ Νο 8514 ΜΕ 2 ΒΙΔΕΣ ΜΑΥΡΕΣ  
ΦΡΕΖΑΤΕΣ Νο 6 X 3/8"

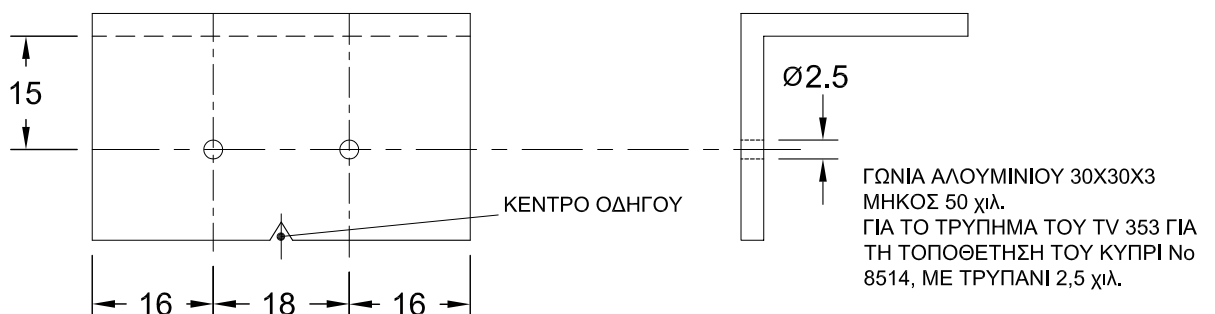

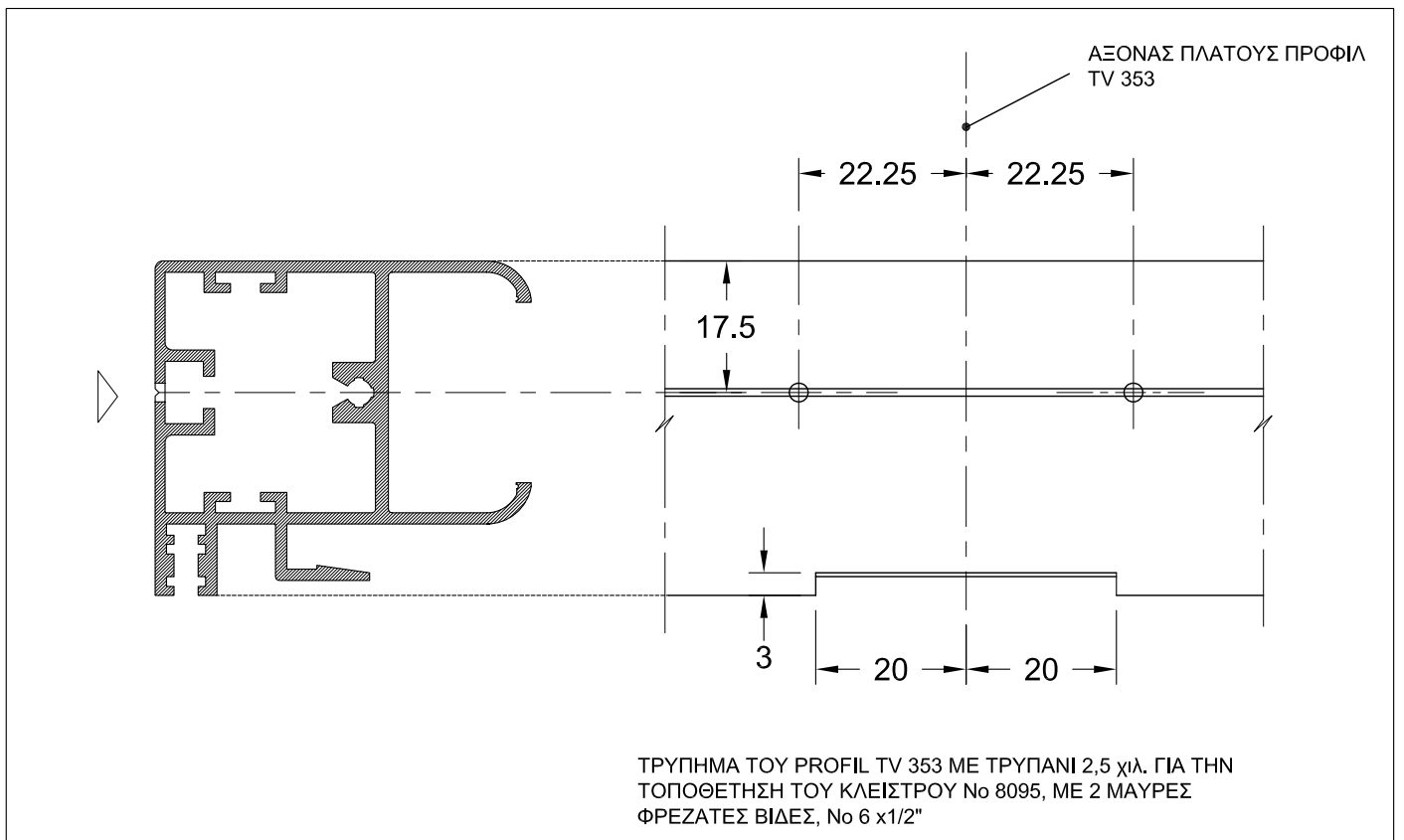
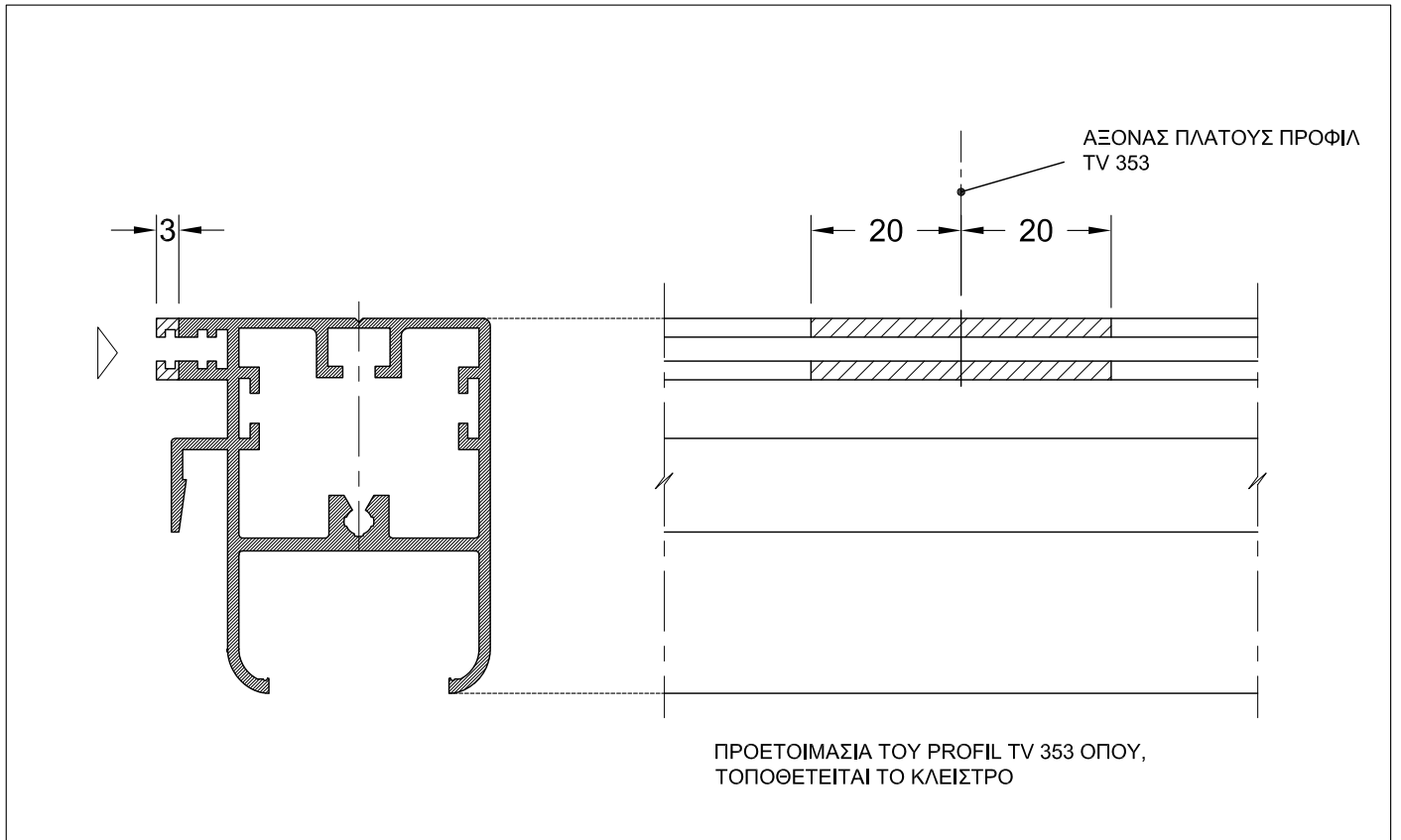

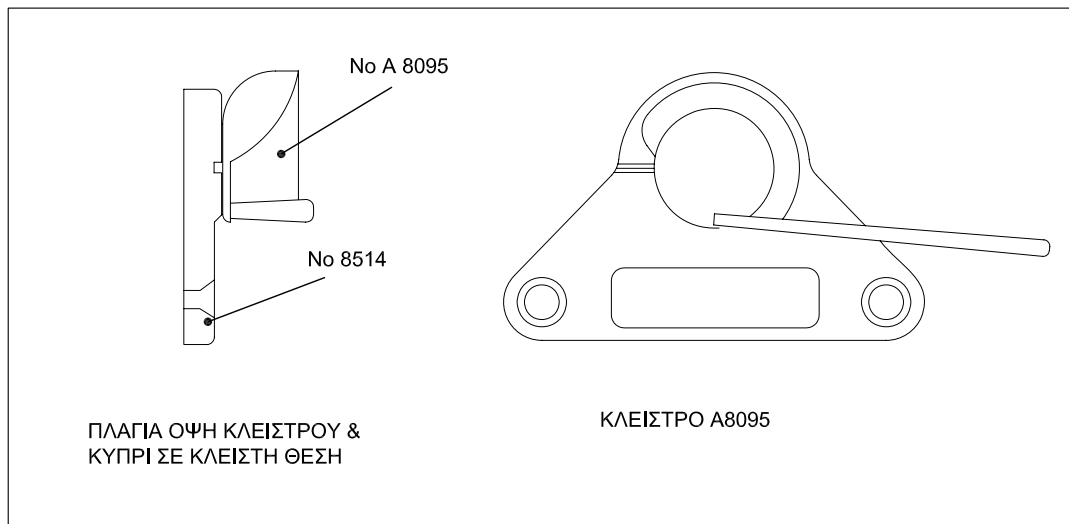
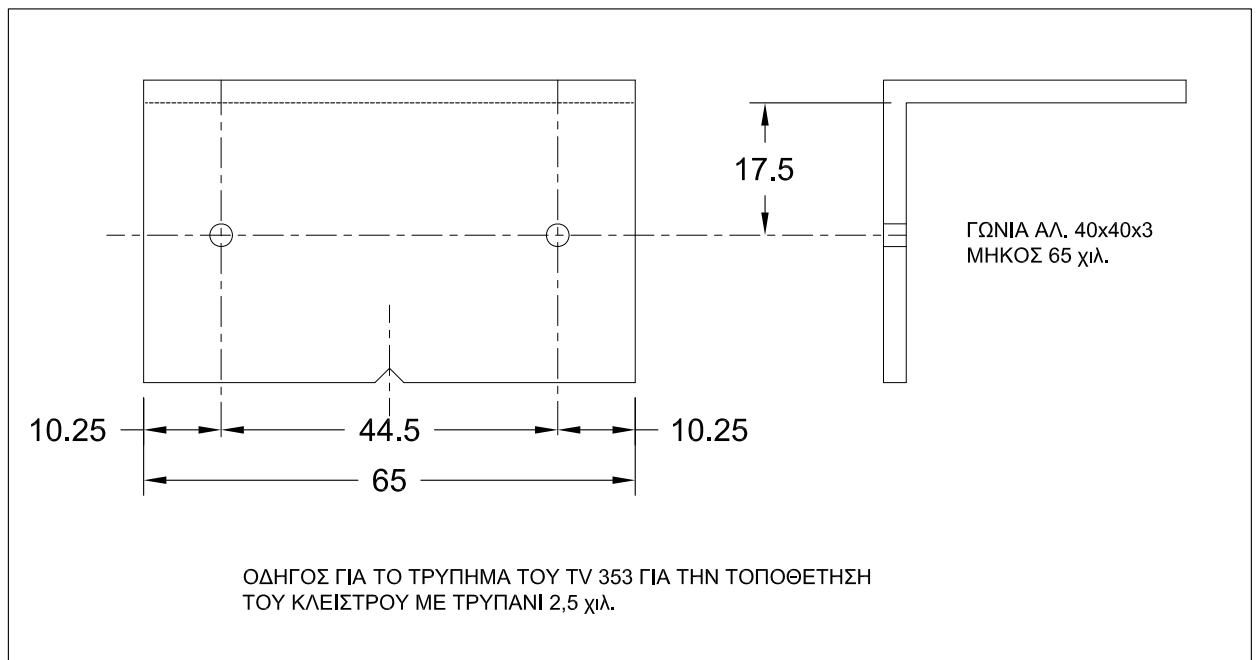
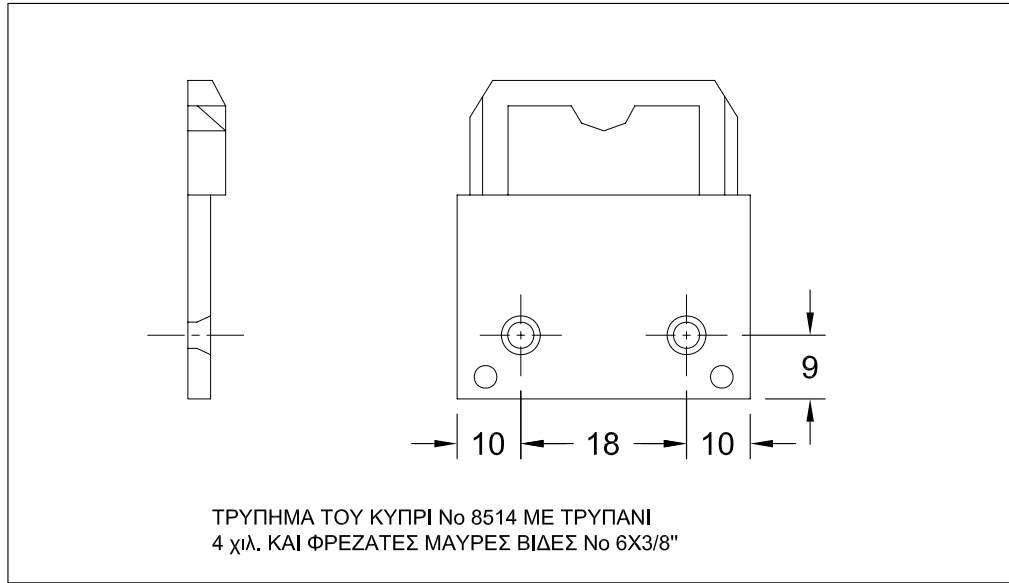



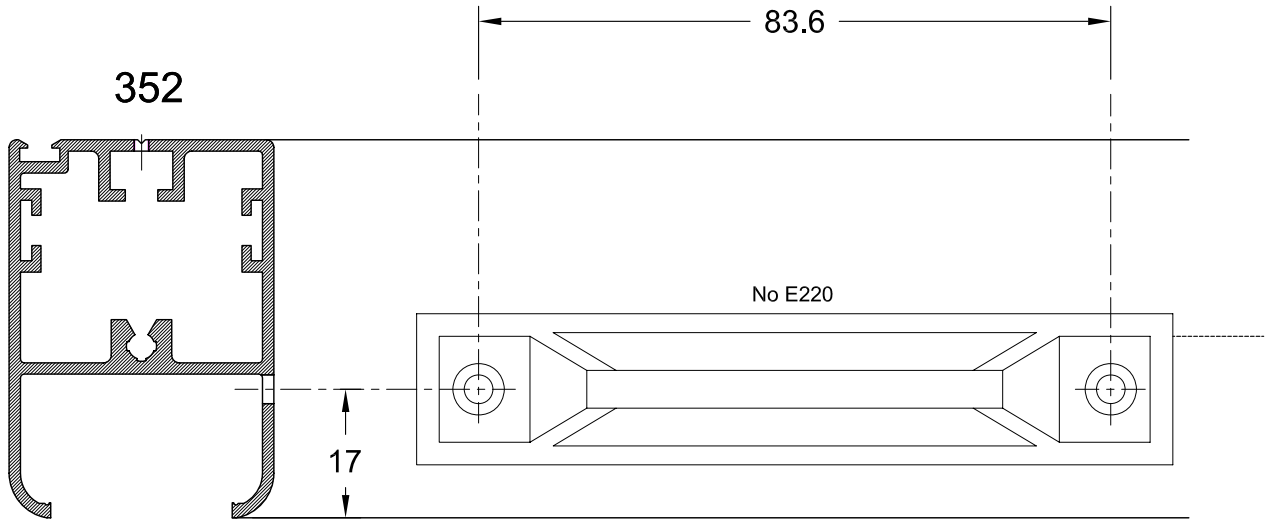

**ΑΝΩ ΤΑΜΠΛΑΣ, ΑΝΩ ΦΥΛΛΟΥ**

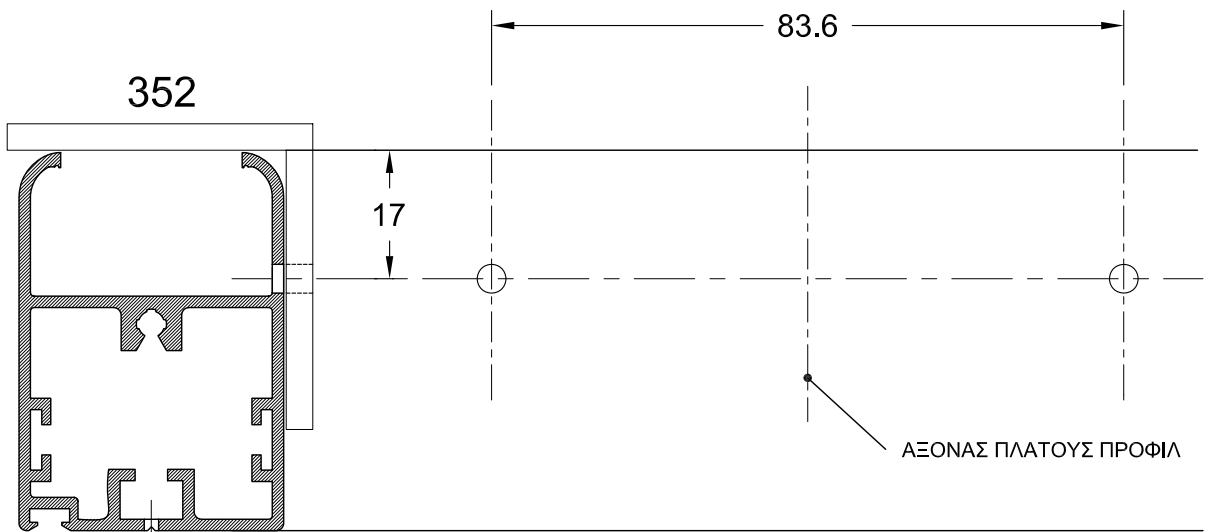

**ΚΑΤΩ ΤΑΜΠΛΑΣ, ΚΑΤΩ ΦΥΛΛΟΥ**

ΤΡΥΠΗΜΑ ΑΝΩ ΤΑΜΠΛΑ, ΑΝΩ ΦΥΛΛΟΥ ΚΑΙ ΚΑΤΩ ΤΑΜΠΛΑ, ΚΑΤΩ ΦΥΛΛΟΥ ΜΕ ΤΡΥΠΑΝΙ 3,8 χιλ. ΓΙΑ ΤΗΝ ΤΟΠΟΘΕΤΗΣΗ ΤΗΣ ΧΕΙΡΟΛΑΒΗΣ No E220 ΜΕ 2 ΜΑΥΡΕΣ ΦΡΕΖΑΤΕΣ ΒΙΔΕΣ No 8 x 1/2"

ΓΩΝΙΑ 40X40X3 ΜΗΚΟΣ 100 χιλ.  
ΟΔΗΓΟΣ ΓΙΑ ΤΟ ΤΡΥΠΗΜΑ ΤΟΥ ΑΝΩ-ΚΑΤΩ ΤΑΜΠΛΑ,  
ΓΙΑ ΤΗΝ ΤΟΠΟΘΕΤΗΣΗ ΤΗΣ ΧΕΙΡΟΛΑΒΗΣ No E220

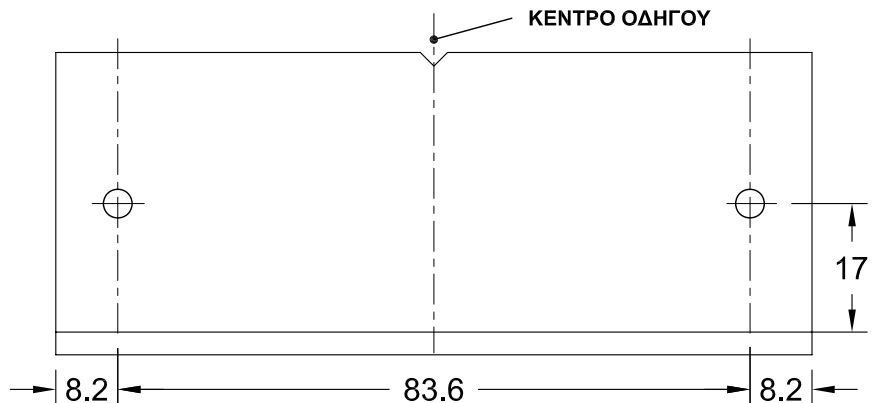

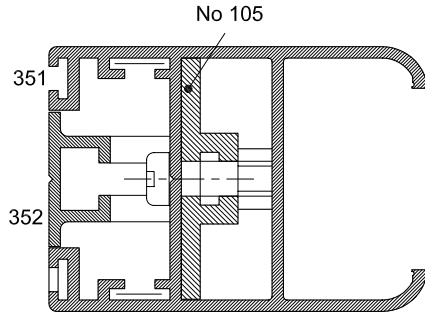

**ΚΑΤΟΨΗ ΣΥΝΑΡΜΟΛΟΓΗΣΗΣ ΦΥΛΛΟΥ**

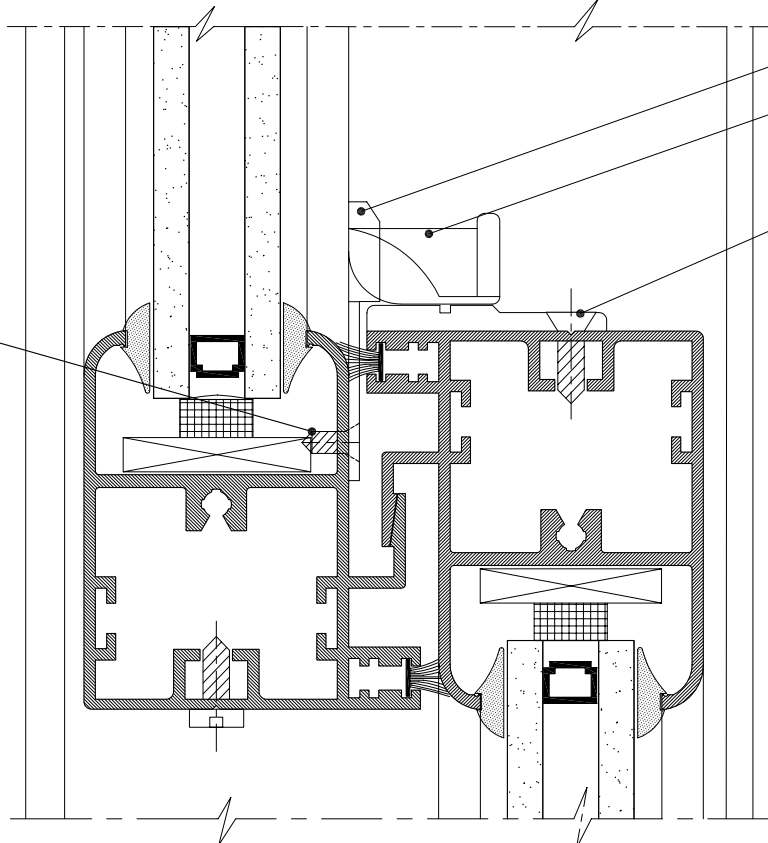
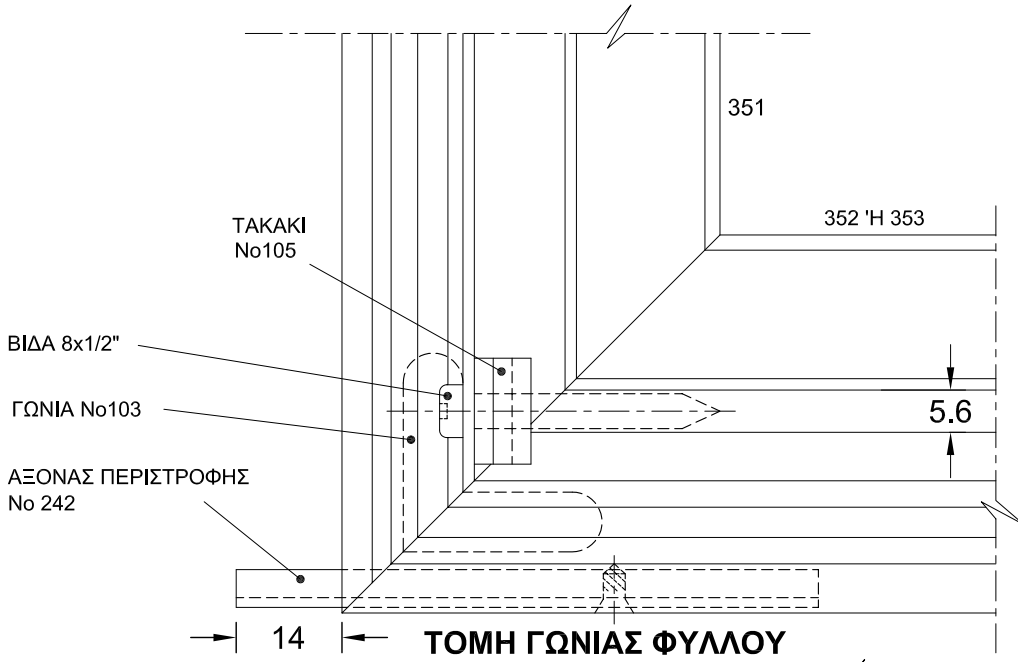

**ΤΟΠΟΘΕΤΗΣΗ ΚΛΕΙΣΤΡΟΥ & ΚΥΠΡΙ**

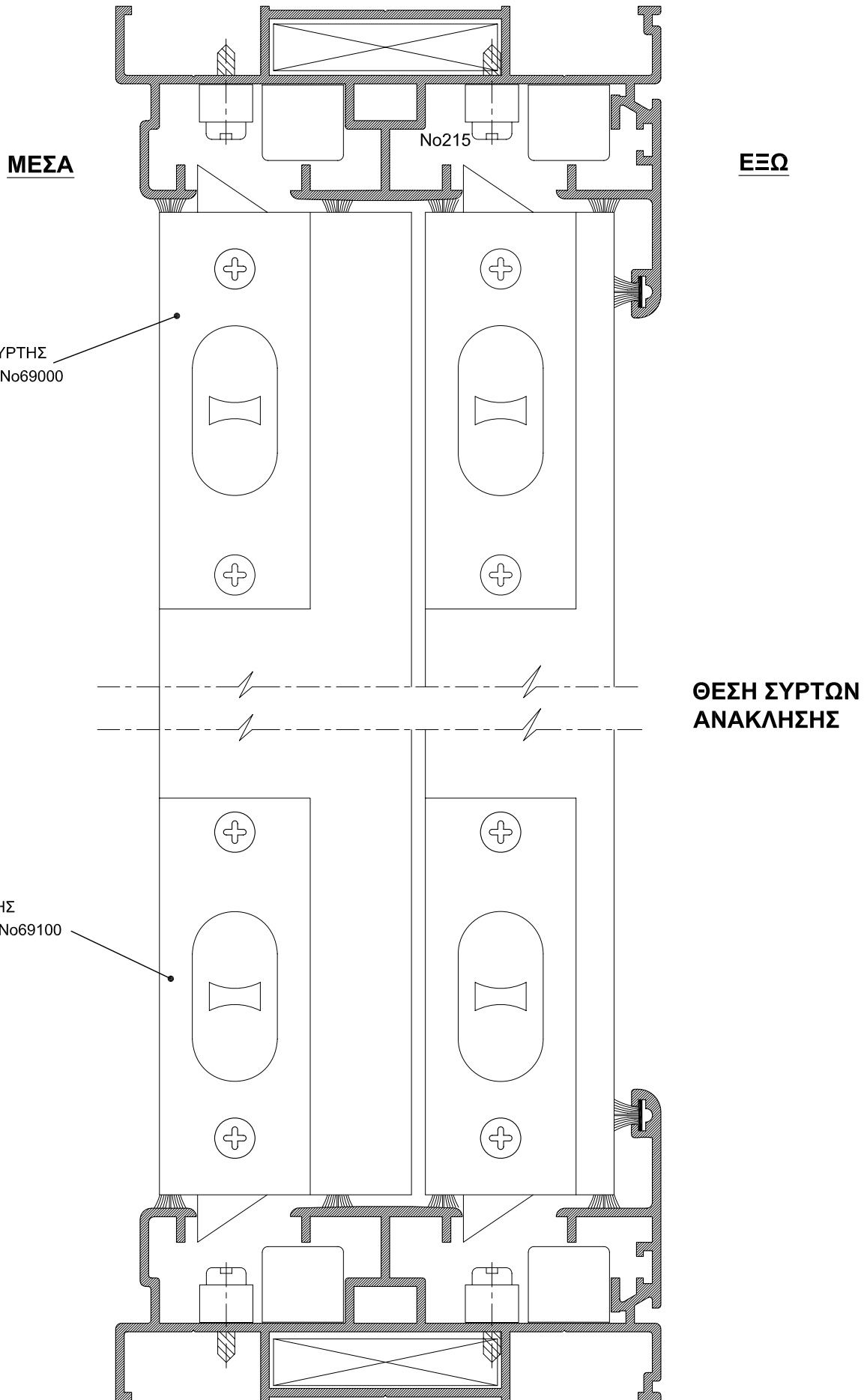

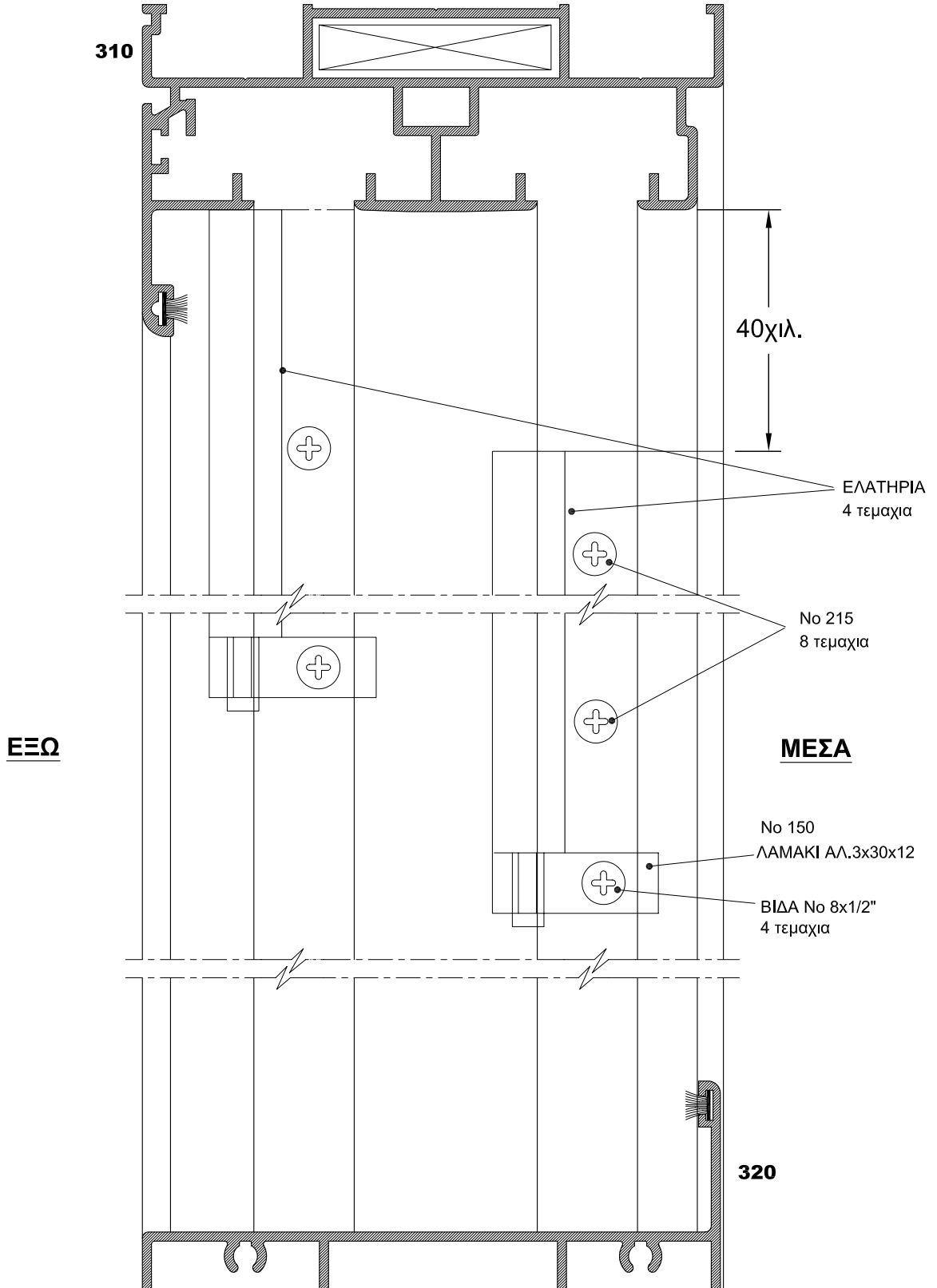

## ΤΟΠΟΘΕΤΗΣΗ ΕΛΑΤΗΡΙΩΝ

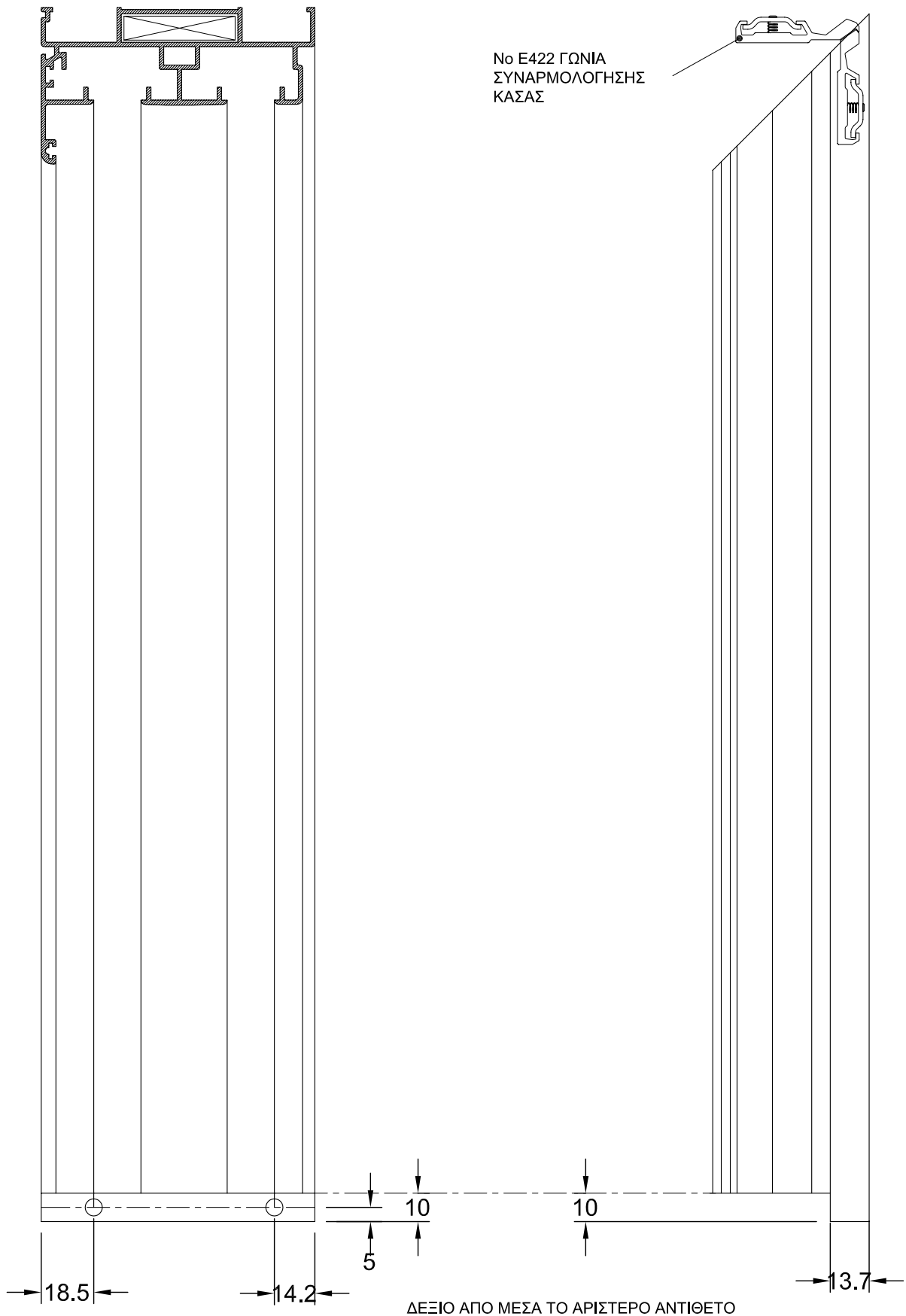

**ΚΟΠΗ & ΚΑΤΑΣΚΕΥΗ ΚΑΘΕΤΩΝ ΚΑΣΑΣ Νο 310**

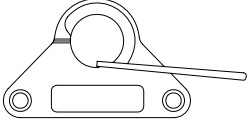
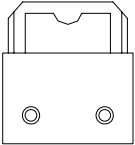
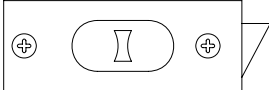
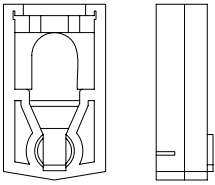

**ΠΙΝΑΚΑΣ 1 ΕΞΑΡΤΗΜΑΤΩΝ ΑΝΑΣΥΡΟΜΕΝΟΥ / ΑΝΑΚΛΙΝΟΜΕΝΟΥ ΠΑΡΑΘΥΡΟΥ**

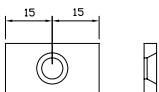
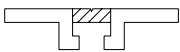
	<p><b>ΚΛΕΙΣΤΡΟ 1 ΤΕΜΑΧΙΟ</b></p>	<p><b>No A8095</b></p>
	<p><b>ΑΝΤΙΚΡΥΣΜΑ ΚΛΕΙΣΤΡΟΥ (ΚΥΠΡΙ) 1 ΤΕΜΑΧΙΟ</b></p>	<p><b>No 8514</b></p>
	<p><b>ΑΡΙΣΤΕΡΟΣ ΣΥΡΤΗΣ ΑΝΑΚΛΙΣΗΣ 2 ΤΕΜΑΧΙΑ ΔΕΞΙΟΣ ΣΥΡΤΗΣ ΑΝΑΚΛΙΣΗΣ 2 ΤΕΜΑΧΙΑ</b></p>	<p><b>No 69000 No 69100</b></p>
	<p><b>ΕΞΑΡΤΗΜΑ ΑΚΙΝΗΤΟΠΟΙΗΣΗΣ ΚΑΙ ΑΝΑΚΛΙΣΗΣ 4 ΤΕΜΑΧΙΑ</b></p>	<p><b>No 728</b></p>
	<p><b>ΑΣΦΑΛΕΙΑ ΑΞΟΝΑ ΠΕΡΙΣΤΡΟΦΗΣ ΓΙΑ ΤΟ No 728 4 ΤΕΜΑΧΙΑ <u>ΠΡΟΣΟΧΗ ΤΟ ΕΞΑΡΤΗΜΑ ΕΙΝΑΙ ΑΠΑΡΑΙΤΗΤΟ</u></b></p>	<p><b>No 148</b></p>
	<p><b>ΕΛΑΤΗΡΙΟ ΑΝΥΨΩΣΗΣ ΦΥΛΛΟΥ 4 ΤΕΜΑΧΙΑ</b></p>	
	<p><b>ΛΑΜΑΚΙ ΑΛΟΥΜΙΝΙΟΥ ΣΤΗΡΙΞΗΣ ΚΑΤΩ ΑΚΡΟΥ ΕΛΑΤΗΡΙΟΥ ΑΠΟ ΛΑΜΑ 3x30x12 ΑΛΟΥΜΙΝΙΟΥ 4 ΤΕΜΑΧΙΑ</b></p>	<p><b>No 150</b></p>
	<p><b>ΕΞΑΡΤΗΜΑ ΣΥΝΑΡΜΟΛΟΓΗΣΗΣ ΦΥΛΛΩΝ ΜΗΚΟΥΣ 14 χιλ. 8 ΤΕΜΑΧΙΑ</b></p>	<p><b>No 105</b></p>

	<b>ΑΝΟΞΕΙΔΩΤΟΣ ΑΞΟΝΑΣ ΠΕΡΙΣΤΡΟΦΗΣ 4 ΤΕΜΑΧΙΑ</b>	<b>No 242</b>
	<b>ΧΕΙΡΟΛΑΒΗ 2 ΤΕΜΑΧΙΑ ΓΙΑ ΠΛΑΤΟΣ ΕΩΣ 70cm 4 ΤΕΜΑΧΙΑ ΓΙΑ ΠΛΑΤΟΣ ΑΝΩ ΤΩΝ 70 cm</b>	<b>No E220</b>
	<b>ΚΥΛΙΝΔΡΟΣ ΠΛΑΙΝΗΣ ΣΤΗΡΙΞΗΣ ΕΛΑΤΗΡΙΟΥ 8 ΤΕΜΑΧΙΑ</b>	<b>No 215</b>
	<b>STOP ΑΝΩ ΦΥΛΛΟΥ 11 χιλ. 2 ΤΕΜΑΧΙΑ</b>	<b>No 155</b>
	<b>ΓΩΝΙΑ ΣΥΝΑΡΜΟΛΟΓΗΣΗΣ ΚΑΣΑΣ ΧΑΝΤΡΩΜΑ ΣΤΗΝ ΠΡΕΣΣΑ ΤΗΣ ΣΕΙΡΑΣ MACEDONIA 100</b>	<b>No 422</b>
	<b>ΓΩΝΙΑ ΕΥΘΥΓΡΑΜΜΙΣΗΣ ΦΥΛΛΟΥ ΓΙΑ ΥΠΟΔΟΧΗ 7,8 x 1,6</b>	<b>No 1951</b>
	<b>ΒΟΥΡΤΣΑΚΙ</b>	<b>No PB 48700CFB</b>
	<b>ΛΑΣΤΙΧΟ ΚΑΤΩ ΤΑΜΠΛΑ (ΦΟΥΣΚΑ)</b>	<b>No OL1</b>

## ΠΑΡΑΔΕΙΓΜΑ ΥΠΟΛΟΓΙΣΜΟΥ ΠΑΡΑΘΥΡΟΥ ΔΙΑΣΤΑΣΕΩΝ 900X1380

$$\text{Ο.Φ.} = 900 - 173 = 727$$

$$\text{Κ.Φ.} = \frac{1380 - 210}{2} = 585$$

$$\text{Π.Υ.} = 727 + 26 = 753$$

$$\text{Υ.Υ.} = 585 + 26 = 611$$

$$\text{Π.Φ.} = 727 + 100 = 827$$

$$\text{Υ.Φ.} = 585 + 100 = 685$$

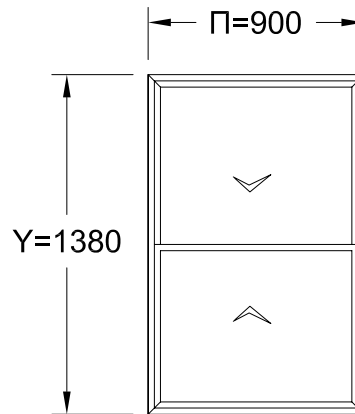

Νο PROFIL	ΠΕΡΙΓΡΑΦΗ	ΜΗΚΟΣ	ΤΕΜΑΧΙΑ
310Α	ΑΝΩΚΑΣΙ	= 900	1
310Α	ΜΠΟΙ ΚΑΣΑΣ	= 1380	2
320	ΚΑΤΩΚΑΣΙ	900 - 28 = 872	1
360	ΠΡΟΣΘΗΚΗ ΑΝΩΚΑΣΙΟΥ	900 - 69 = 831	1
351	ΜΠΟΙ ΦΥΛΛΟΥ	585 + 100 = 685	4
352	ΑΝΩ & ΚΑΤΩ ΤΑΜΠΛΑΣ	727 + 100 = 827	2
353	ΟΡΙΖ. ΠΡΟΦΙΛ (με γάντζο)	727 + 100 = 827	2

### ΒΑΡΟΣ ΠΡΟΦΙΛ ΑΛΟΥΜΙΝΙΟΥ ΤΟΥ ΦΥΛΛΟΥ

$$\text{ΚΑΘΕΤΑ} \quad \text{No351} \times 2 \text{ τεμ.} = 0,820 \text{ kg} \times 2 \text{ τεμ.} = 1,640 \times 0,685 = 1,123 \text{ kg}$$

$$\text{ΟΡΙΖΟΝΤΙΑ} \quad \text{No352} + \text{No353} = 0,916 \text{ kg} + 1,085 \text{ kg} = 2,001 \times 0,827 = 1,654 \text{ kg}$$

$$\text{ΣΥΝΟΛΟ:} \quad 2,777 \text{ kg}$$

### ΒΑΡΟΣ ΥΑΛΟΠΙΝΑΚΑ

$$3 + 12 + 3 = 15 \text{ kg/m}^2$$

$$\text{Επιφάνεια υαλοπίνακα: } 0,753 \times 0,611 = 0,460 \text{m}^2$$

$$\text{Βάρος υαλοπίνακα: } 0,460 \text{m}^2 \times 15 \text{ kg/m}^2 = 6,9 \text{ kg}$$

### ΣΥΝΘΕΤΟ ΒΑΡΟΣ ΦΥΛΛΟΥ

$$\text{Βάρος αλουμινίου} + \text{βάρος υαλοπίνακα} = 2,78 \text{ kg} + 6,9 \text{ kg} = 9,68 \text{ kg}$$

### ΕΠΙΛΟΓΗ ΕΛΑΤΗΡΙΟΥ

Με βάση το ύψος του υαλοπίνακα 61,1εκ. ο τύπος του ελατηρίου είναι ο 24 C μήκους 61 εκ.

Ένα ζεύγος ελατηρίων έχει ανυψωτική ικανότητα 7,73 kg – 10,00 kg, βάρος φύλλου 9,68 kg.



## ΥΠΟΛΟΓΙΣΜΟΣ ΥΨΟΥΣ ΠΑΡΑΘΥΡΟΥ

Γνωρίζοντας το μήκος του ελατηρίου, βλέπε πίνακα 1, μπορούμε να υπολογίσουμε το ύψος του παραθύρου Υ ως ακολούθως :

M.E. = Μήκος Ελατηρίου

$$Υ = ( M.E. \times 2 ) + 15,8$$

Παράδειγμα : Μήκος Ελατηρίου 21C = 53.5 εκ.

$$Υ = ( 53,5 \times 2 ) + 15,8 = 107 + 15,8 = 122,8$$

### ΠΙΝΑΚΑΣ 1 ΣΤΟΚ ΕΛΑΤΗΡΙΩΝ ΣΤΗΝ ΑΠΟΘΗΚΗ ΜΑΣ

ΥΨΟΣ ΠΑΡΑΘΥΡΩΝ	ΜΗΚΟΣ ΕΛΑΤΗΡΙΟΥ	ΥΨΟΣ ΥΑΛΟΠΙΝΑΚΟΣ	ΤΥΠΟΣ ΕΛΑΤΗΡΙΟΥ	ΒΑΡΟΣ ΦΥΛΛΟΥ ΣΕ ΚΙΛΑ
81,8 εκ.	33,0 εκ.	33,0 εκ.	No 13C 10 - 16	4-56 - 7,26 kg
81,8 εκ.	33,0 εκ.	33,0 εκ.	No 13S 22	9,98 kg
101,8 εκ.	43,0 εκ.	43,0 εκ.	No 17C 13-18	5,90 - 8,20 kg
101,8 εκ.	43,0 εκ.	43,0 εκ.	No 17DS 34	15,42 kg
111,8 εκ.	48,0 εκ.	48,0 εκ.	No 19S 26	11,80 kg
122,8 εκ.	53,3 εκ.	53,3 εκ.	No 21C 16-21	7,30 - 9,55 kg
122,8 εκ.	53,3 εκ.	53,3 εκ.	No 21S 30	13,64 kg
132,8 εκ.	58,4 εκ.	58,4 εκ.	No 23C 17-22	7,73 - 10,00 kg
132,8 εκ.	58,4 εκ.	58,4 εκ.	No 23S 30	13,64 kg
137,8 εκ.	61,0 εκ.	61,0 εκ.	No 24C 17-22	7,73 - 10,00 kg
137,8 εκ.	61,0 εκ.	61,0 εκ.	No 24S 30	13,64 kg
142,8 εκ.	63,5 εκ.	63,5 εκ.	No 25C 17-22	7,73 - 10,00 kg
142,8 εκ.	63,5 εκ.	63,5 εκ.	No 25S 33	15,00 kg
142,8 εκ.	63,5 εκ.	63,5 εκ.	No 25S 34	15,50 kg
157,8 εκ.	71,1 εκ.	71,1 εκ.	No 28C 18-23	8,18 - 10,45 kg
157,8 εκ.	71,1 εκ.	71,1 εκ.	No 28S 30	13,64 kg
177,8 εκ.	81,3 εκ.	81,3 εκ.	No 32C 20-25	9,10 - 11,36 kg
177,8 εκ.	81,3 εκ.	81,3 εκ.	No 32DS 34	15,50 kg
188,8 εκ.	86,4 εκ.	86,4 εκ.	No 34DS 45	20,50 kg
238,8 εκ.	111,8 εκ.	111,8 εκ.	No 44C 22-27	10,00 - 12,27 kg

- ΟΤΑΝ ΤΟ ΒΑΡΟΣ ΤΟΥ ΦΥΛΛΟΥ ΥΠΕΡΒΑΙΝΕΙ ΤΗΝ ΑΝΥΨΩΤΙΚΗ ΙΚΑΝΟΤΗΤΑ ΤΟΥ ΕΝΟΣ ΖΕΥΓΟΥΣ ΕΛΑΤΗΡΙΩΝ ΤΟΤΕ ΜΠΟΡΟΥΜΕ ΝΑ ΤΟΠΟΘΕΤΗΣΟΥΜΕ ΔΥΟ ΖΕΥΓΗ

<b>ΠΑΡΑΔΕΙΓΜΑ:</b>	ΔΙΑΣΤΑΣΗ ΠΑΡΑΘΥΡΟΥ	130 x 142,8
	ΥΑΛΟΠΙΝΑΚΑΣ	5 + 8 + 5
	ΒΑΡΟΣ ΦΥΛΛΟΥ	18,5 kg
	ΤΥΠΟΣ ΕΛΑΤΗΡΙΟΥ	25C
	2 ΖΕΥΓΗ x 9.25 kg	18.5 kg.

## ΠΙΝΑΚΑΣ 2 ΕΛΑΤΗΡΙΑ ΑΝΑΣΥΡΟΜΕΝΩΝ ΠΑΡΑΘΥΡΩΝ

ΥΨΟΣ ΥΑΛΟΠΙΝΑΚΟΣ	ΝΟΥΜΕΡΟ & ΜΗΚΟΣ ΕΛΑΤΗΡΙΟΥ	ΒΑΡΟΣ ΦΥΛΛΟΥ ΣΕ ΚΙΛΑ	ΥΨΟΣ ΥΑΛΟΠΙΝΑΚΟΣ	ΝΟΥΜΕΡΟ ΚΑΙ ΜΗΚΟΣ ΕΛΑΤΗΡΙΟΥ	ΒΑΡΟΣ ΦΥΛΛΟΥ ΣΕ ΚΙΛΑ
28,0 ΕΚ.	11A 28,0 ΕΚ.	1,36 - 3,18	51,0 ΕΚ.	20A 51,0 ΕΚ.	2,27 - 4,94
28,0 ΕΚ.	11B 28,0 ΕΚ.	3,18 - 4,54	51,0 ΕΚ.	20B 51,0 ΕΚ.	4,54 - 6,35
28,0 ΕΚ.	11C 28,0 ΕΚ.	4,56 - 7,26	51,0 ΕΚ.	20C 51,0 ΕΚ.	6,35 - 8,2
28,0 ΕΚ.	11S 28,0 ΕΚ.	8,16 MAX	51,0 ΕΚ.	20S 51,0 ΕΚ.	11,8 MAX
			51,0 ΕΚ.	20DS 51,0 ΕΚ.	18,15 MAX
30,5 ΕΚ.	12A 30,5 ΕΚ.	1,36 - 3,18	53,5 ΕΚ.	21A 53,5 ΕΚ.	2,27 - 4,94
30,5 ΕΚ.	12B 30,5 ΕΚ.	3,18 - 4,54	53,5 ΕΚ.	21B 53,5 ΕΚ.	4,54 - 7,26
30,5 ΕΚ.	12C 30,5 ΕΚ.	4,56 - 7,26	53,5 ΕΚ.	21C 53,5 ΕΚ.	7,26 - 9,53
30,5 ΕΚ.	12S 30,5 ΕΚ.	8,16 MAX	53,5 ΕΚ.	21S 53,5 ΕΚ.	13,64 MAX
			53,5 ΕΚ.	21DS 53,5 ΕΚ.	18,15 MAX
33,0 ΕΚ.	13A 33,0 ΕΚ.	1,36 - 3,18	56,0 ΕΚ.	22A 56,0 ΕΚ.	2,27 - 4,94
33,0 ΕΚ.	13B 33,0 ΕΚ.	3,18 - 4,54	56,0 ΕΚ.	22B 56,0 ΕΚ.	4,54 - 7,26
33,0 ΕΚ.	13C 33,0 ΕΚ.	4,56 - 7,26	56,0 ΕΚ.	22C 56,0 ΕΚ.	7,26 - 9,53
33,0 ΕΚ.	13S 33,0 ΕΚ.	9,98 MAX	56,0 ΕΚ.	22S 56,0 ΕΚ.	13,64 MAX
33,0 ΕΚ.	13DS 33,0 ΕΚ.	13,61 MAX	56,0 ΕΚ.	22DS 56,0 ΕΚ.	18,15 MAX
35,5 ΕΚ.	14A 35,5 ΕΚ.	1,36 - 3,18	58,5 ΕΚ.	23A 58,5 ΕΚ.	2,27 - 5,00
35,5 ΕΚ.	14B 35,5 ΕΚ.	3,18 - 4,54	58,5 ΕΚ.	23B 58,5 ΕΚ.	5,00 - 7,73
35,5 ΕΚ.	14C 35,5 ΕΚ.	4,56 - 7,26	58,5 ΕΚ.	23C 58,5 ΕΚ.	7,73 - 10,00
35,5 ΕΚ.	14S 35,5 ΕΚ.	9,98 MAX	58,5 ΕΚ.	23S 58,5 ΕΚ.	13,64 MAX
35,5 ΕΚ.	14DS 35,5 ΕΚ.	15,42 MAX	58,5 ΕΚ.	23DS 58,5 ΕΚ.	18,15 MAX
38,0 ΕΚ.	15A 38,0 ΕΚ.	1,81 - 3,18	61,0 ΕΚ.	24A 61,0 ΕΚ.	2,27 - 5,00
38,0 ΕΚ.	15B 38,0 ΕΚ.	3,18 - 4,54	61,0 ΕΚ.	24B 61,0 ΕΚ.	5,00 - 7,73
38,0 ΕΚ.	15C 38,0 ΕΚ.	4,56 - 7,26	61,0 ΕΚ.	24C 61,0 ΕΚ.	7,73 - 10,00
38,0 ΕΚ.	15S 38,0 ΕΚ.	10,10 MAX	61,0 ΕΚ.	24S 61,0 ΕΚ.	13,64 MAX
38,0 ΕΚ.	15DS 38,0 ΕΚ.	15,42 MAX	61,0 ΕΚ.	24DS 61,0 ΕΚ.	18,15 MAX
40,5 ΕΚ.	16A 40,5 ΕΚ.	1,81 - 3,18	63,5 ΕΚ.	25A 63,5 ΕΚ.	2,27 - 5,00
40,5 ΕΚ.	16B 40,5 ΕΚ.	3,18 - 4,54	63,5 ΕΚ.	25B 63,5 ΕΚ.	5,00 - 7,73
40,5 ΕΚ.	16C 40,5 ΕΚ.	4,56 - 7,26	63,5 ΕΚ.	25C 63,5 ΕΚ.	7,73 - 10,00
40,5 ΕΚ.	16S 40,5 ΕΚ.	10,10 MAX	63,5 ΕΚ.	25S 63,5 ΕΚ.	15,45 MAX
40,5 ΕΚ.	16DS 40,5 ΕΚ.	15,42 MAX	63,5 ΕΚ.	25DS 63,5 ΕΚ.	20,40 MAX
43,0 ΕΚ.	17A 43,0 ΕΚ.	2,27 - 4,00	66,0 ΕΚ.	26A 66,0 ΕΚ.	2,27 - 5,00
43,0 ΕΚ.	17B 43,0 ΕΚ.	4,00 - 5,90	66,0 ΕΚ.	26B 66,0 ΕΚ.	5,00 - 7,73
43,0 ΕΚ.	17C 43,0 ΕΚ.	5,90 - 8,20	66,0 ΕΚ.	26C 66,0 ΕΚ.	7,73 - 10,00
43,0 ΕΚ.	17S 43,0 ΕΚ.	11,80 MAX	66,0 ΕΚ.	26S 66,0 ΕΚ.	15,45 MAX
43,0 ΕΚ.	17DS 43,0 ΕΚ.	15,42 MAX	66,0 ΕΚ.	26DS 66,0 ΕΚ.	20,40 MAX
45,5 ΕΚ.	18A 45,5 ΕΚ.	2,27 - 4,00	68,5 ΕΚ.	27A 68,5 ΕΚ.	2,27 - 5,00
45,5 ΕΚ.	18B 45,5 ΕΚ.	4,00 - 5,90	68,5 ΕΚ.	27B 68,5 ΕΚ.	5,00 - 8,16
45,5 ΕΚ.	18C 45,5 ΕΚ.	5,90 - 8,20	68,5 ΕΚ.	27C 68,5 ΕΚ.	8,64 - 10,43
45,5 ΕΚ.	18S 45,5 ΕΚ.	11,80 MAX	68,5 ΕΚ.	27S 68,5 ΕΚ.	15,45 MAX
45,5 ΕΚ.	18DS 45,5 ΕΚ.	15,42 MAX	68,5 ΕΚ.	27DS 68,5 ΕΚ.	20,40 MAX
48,0 ΕΚ.	19A 48,0 ΕΚ.		71,0 ΕΚ.	28A 71,0 ΕΚ.	2,27 - 5,45
48,0 ΕΚ.	19B 48,0 ΕΚ.		71,0 ΕΚ.	28B 71,0 ΕΚ.	5,45 - 8,16
48,0 ΕΚ.	19C 48,0 ΕΚ.		71,0 ΕΚ.	28C 71,0 ΕΚ.	8,64 - 10,43
48,0 ΕΚ.	19S 48,0 ΕΚ.		71,0 ΕΚ.	28D 71,0 ΕΚ.	10,43 - 12,70
48,0 ΕΚ.	19DS 48,0 ΕΚ.		71,0 ΕΚ.	28S 71,0 ΕΚ.	15,45 MAX
			71,0 ΕΚ.	28DS 71,0 ΕΚ.	20,40 MAX

ΥΨΟΣ ΥΑΛΟΠΙΝΑΚΟΣ	ΝΟΥΜΕΡΟ & ΜΗΚΟΣ ΕΛΑΤΗΡΙΟΥ	ΒΑΡΟΣ ΦΥΛΛΟΥ ΣΕ ΚΙΛΑ	ΥΨΟΣ ΥΑΛΟΠΙΝΑΚΟΣ	ΝΟΥΜΕΡΟ ΚΑΙ ΜΗΚΟΣ ΕΛΑΤΗΡΙΟΥ	ΒΑΡΟΣ ΦΥΛΛΟΥ ΣΕ ΚΙΛΑ	
73,5 εκ.	29A	73,5 εκ.	2,73 - 5,90	94,0 εκ.	37A 94,0 εκ.	4,10 - 7,27
73,5 εκ.	29B	73,5 εκ.	5,90 - 8,62	94,0 εκ.	37B 94,0 εκ.	7,27 - 10,00
73,5 εκ.	29C	73,5 εκ.	8,62 - 10,90	94,0 εκ.	37C 94,0 εκ.	10,00 - 12,27
73,5 εκ.	29D	73,5 εκ.	10,90 - 12,70	94,0 εκ.	37D 94,0 εκ.	12,27 - 14,55
73,5 εκ.	29S	73,5 εκ.	15,45 MAX	94,0 εκ.	37S 94,0 εκ.	15,45 MAX
73,5 εκ.	29DS	73,5 εκ.	20,40 MAX	94,0 εκ.	37DS 94,0 εκ.	20,40 MAX
76,0 εκ.	30A	76,0 εκ.	2,73 - 5,90	96,5 εκ.	38A 96,5 εκ.	4,10 - 7,27
76,0 εκ.	30B	76,0 εκ.	5,90 - 8,62	96,5 εκ.	38B 96,5 εκ.	7,27 - 10,00
76,0 εκ.	30C	76,0 εκ.	8,62 - 10,90	96,5 εκ.	38C 96,5 εκ.	10,00 - 12,27
76,0 εκ.	30D	76,0 εκ.	10,90 - 12,70	96,5 εκ.	38D 96,5 εκ.	12,27 - 14,55
76,0 εκ.	30S	76,0 εκ.	15,45 MAX	96,5 εκ.	38S 96,5 εκ.	15,45 MAX
76,0 εκ.	30DS	76,0 εκ.	20,40 MAX	96,5 εκ.	38DS 96,5 εκ.	20,40 MAX
78,5 εκ.	31A	78,5 εκ.	3,18 - 6,36	99,0 εκ.	39A 99,0 εκ.	4,10 - 7,27
78,5 εκ.	31B	78,5 εκ.	6,36 - 9,10	99,0 εκ.	39B 99,0 εκ.	7,27 - 10,00
78,5 εκ.	31C	78,5 εκ.	9,10 - 11,36	99,0 εκ.	39C 99,0 εκ.	10,00 - 12,27
78,5 εκ.	31D	78,5 εκ.	11,36 - 13,63	99,0 εκ.	39D 99,0 εκ.	12,27 - 14,55
78,5 εκ.	31S	78,5 εκ.	15,45 MAX	99,0 εκ.	39S 99,0 εκ.	15,45 MAX
78,5 εκ.	31DS	78,5 εκ.	20,40 MAX	99,0 εκ.	39DS 99,0 εκ.	20,40 MAX
81,0 εκ.	32A	81,0 εκ.	3,18 - 6,36	101,5 εκ.	40A 101,5 εκ.	4,10 - 7,27
81,0 εκ.	32B	81,0 εκ.	6,36 - 9,10	101,5 εκ.	40B 101,5 εκ.	7,27 - 10,00
81,0 εκ.	32C	81,0 εκ.	9,10 - 11,36	101,5 εκ.	40C 101,5 εκ.	10,00 - 12,27
81,0 εκ.	32D	81,0 εκ.	11,36 - 13,63	101,5 εκ.	40D 101,5 εκ.	12,27 - 14,55
81,0 εκ.	32S	81,0 εκ.	15,45 MAX	101,5 εκ.	40S 101,5 εκ.	15,45 MAX
81,0 εκ.	32DS	81,0 εκ.	20,40 MAX	101,5 εκ.	40DS 101,5 εκ.	20,40 MAX
84,0 εκ.	33A	84,0 εκ.	4,10 - 7,27	104,0 εκ.	41A 104,0 εκ.	4,10 - 7,27
84,0 εκ.	33B	84,0 εκ.	7,27 - 10,00	104,0 εκ.	41B 104,0 εκ.	7,27 - 10,00
84,0 εκ.	33C	84,0 εκ.	10,00 - 12,27	104,0 εκ.	41C 104,0 εκ.	10,00 - 12,27
84,0 εκ.	33D	84,0 εκ.	12,27 - 14,55	104,0 εκ.	41D 104,0 εκ.	12,27 - 14,55
84,0 εκ.	33S	84,0 εκ.	15,45 MAX	104,0 εκ.	41S 104,0 εκ.	15,45 MAX
84,0 εκ.	33DS	84,0 εκ.	20,40 MAX	104,0 εκ.	41DS 104,0 εκ.	20,40 MAX
86,5 εκ.	34A	86,5 εκ.	4,10 - 7,27	106,5 εκ.	42A 106,5 εκ.	4,10 - 7,27
86,5 εκ.	34B	86,5 εκ.	7,27 - 10,00	106,5 εκ.	42B 106,5 εκ.	7,27 - 10,00
86,5 εκ.	34C	86,5 εκ.	10,00 - 12,27	106,5 εκ.	42C 106,5 εκ.	10,00 - 12,27
86,5 εκ.	34D	86,5 εκ.	12,27 - 14,55	106,5 εκ.	42D 106,5 εκ.	12,27 - 14,55
86,5 εκ.	34S	86,5 εκ.	15,45 MAX	106,5 εκ.	42S 106,5 εκ.	15,45 MAX
86,5 εκ.	34DS	86,5 εκ.	20,40 MAX	106,5 εκ.	42DS 106,5 εκ.	20,40 MAX
89,0 εκ.	35A	89,0 εκ.	4,10 - 7,27	109,0 εκ.	43A 109,0 εκ.	4,10 - 7,27
89,0 εκ.	35B	89,0 εκ.	7,27 - 10,00	109,0 εκ.	43B 109,0 εκ.	7,27 - 10,00
89,0 εκ.	35C	89,0 εκ.	10,00 - 12,27	109,0 εκ.	43C 109,0 εκ.	10,00 - 12,27
89,0 εκ.	35D	89,0 εκ.	12,27 - 14,55	109,0 εκ.	43D 109,0 εκ.	12,27 - 14,55
89,0 εκ.	35S	89,0 εκ.	15,45 MAX	109,0 εκ.	43S 109,0 εκ.	15,45 MAX
89,0 εκ.	35DS	89,0 εκ.	20,40 MAX	109,0 εκ.	43DS 109,0 εκ.	20,40 MAX
91,5 εκ.	36A	91,5 εκ.	4,10 - 7,27	111,5 εκ.	44A 111,5 εκ.	4,10 - 7,27
91,5 εκ.	36B	91,5 εκ.	7,27 - 10,00	111,5 εκ.	44B 111,5 εκ.	7,27 - 10,00
91,5 εκ.	36C	91,5 εκ.	10,00 - 12,27	111,5 εκ.	44C 111,5 εκ.	10,00 - 12,27
91,5 εκ.		91,5 εκ.	12,27 - 14,55	111,5 εκ.	44D 111,5 εκ.	12,27 - 14,55
91,5 εκ.	36S	91,5 εκ.	15,45 MAX	111,5 εκ.	44S 111,5 εκ.	15,45 MAX
91,5 εκ.	36DS	91,5 εκ.	20,40 MAX	111,5 εκ.	44DS 111,5 εκ.	20,40 MAX

## **ΚΑΘΑΡΙΣΜΟΣ ΤΩΝ ΕΞΩΤΕΡΙΚΩΝ ΥΑΛΟΠΙΝΑΚΩΝ**

Ανεβάζουμε το κάτω φύλλο 5 εκατοστά περίπου από το επάνω μέρος του κατωκασίου. Κάνουμε την ανάκληση ελευθερώνοντας το φύλλο με την βοήθεια των συρτών ασφαλείας. Φέρνουμε το φύλλο σε οριζόντια θέση στηρίζοντάς το με το ένα χέρι μας ή ακουμπώντας το στο επάνω μέρος της πλάτης μιας καρέκλας. Καθαρίζουμε τον εξωτερικό υαλοπίνακα και αφήνουμε το φύλλο σε αυτή την θέση.

Κατεβάζουμε το επάνω φύλλο σε μία απόσταση περίπου 6 εκατοστά από το κάτω φύλλο. Κάνουμε ανάκληση ακουμπάμε το φύλλο στο κάτω φύλλο και καθαρίζουμε τον εξωτερικό υαλοπίνακα. Φέρνουμε το επάνω φύλλο σε κάθετη θέση έως ότου οι σύρτες ασφαλίσουν στην κάσα και τον ανεβάζουμε. Κάνουμε το ίδιο και στο κάτω φύλλο.

### **ΠΡΟΣΟΧΗ**

Κατά την κατεργασία των Profil στα σημεία τομής, για να αποφευχθεί μελλοντικό πρόβλημα διάβρωσης πρέπει να γίνεται επικάλυψη με κόλλα (αρμόκολλα) ή σιλικόνη (σιλικονάρισμα του φάλτσου).

Για την σωστή λειτουργία των κουφωμάτων να χρησιμοποιούνται εξαρτήματα που να πληρούν τις προδιαγραφές της " PROFIL ΑΛΟΥΜΙΝΙΟ Α.Β.Ε."