

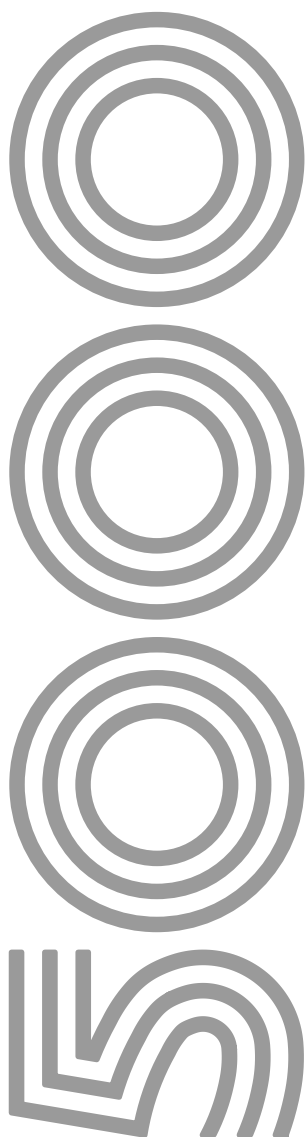

**ΑΝΟΙΓΟΜΕΝΑ ΣΥΣΤΗΜΑΤΑ**  
**OPENING SYSTEMS**



Η σειρά **“EUROPA 5000”** είναι ένα σύστημα ιδανικό για ανοιγόμενα κουφώματα, το οποίο σχεδιάστηκε με σκοπό να προσφέρει ολοκληρωμένες λύσεις στα κτίρια, καλύπτοντας τις απαιτήσεις μηχανικών και αρχιτεκτόνων. Ο μοντέρνος αλλά με διαχρονικό χαρακτήρα σχεδιασμός, προσδίδει έντονη προσωπικότητα και ταυτότητα στην σειρά.

**“EUROPA 5000”** series is an ideal opening frames system, which is designed with the purpose of supplying complemented solutions in buildings, covering all demands of mechanics and architects.

The design with the contemporary, but long - lasting character, transfers to this series an intense profile and identity.

## ΤΕΧΝΙΚΗ ΠΕΡΙΓΡΑΦΗ

Η σειρά “**EUROPA 5000**” είναι ένα σύστημα αλουμινίου, κατάλληλο για κάθε τύπο ανοιγόμενου κουφώματος. Τα εξωτερικά του χαρακτηριστικά και ιδιαίτερα η συνεχής καμπύλη γραμμή μεταξύ κάσας - φύλλου και φύλλου - μπινί, προσδίδουν στο σύστημα δυναμικό χαρακτήρα με έντονη ταυτότητα. Ως βάση για την σχεδίαση της σειράς, χρησιμοποιείται η “**CAMERA EUROPEA**”, η οποία προσφέρει απεριόριστες επιλογές και χρήσεις μηχανισμών και εξαρτημάτων.

Η σειρά “**EUROPA 5000**” διαθέτει δύο μεγέθη φύλλων (μικρό και μεγάλο), τέσσερα μεγέθη κασών, δύο μπινί (ένα για τζαμιλίκια και ένα για πατζούρια), τρεις κολώνες βιτρινών κ.α.

Δέχεται μονούς υαλοπίνακες από 4mm ή διπλούς έως 35mm, καθώς και κλειδαριές μονού ή τριπλού κλειδώματος. Προσφέρει αποτελεσματική στεγάνωση, με τρεις σειρές ειδικά λάστιχα. Για τις συναρμογές των προφίλ, χρησιμοποιούνται 3 σετ κοπτικών: ένα για τα χωρίσματα των κασών, ένα για τα χωρίσματα των φύλλων και ένα για τα πατζούρια-καΐτια.

Η μεγάλη γκάμα προφίλ και μηχανισμών, δίνει τη δυνατότητα να παραχθούν κουφώματα τέλειαι αισθητικής και λειτουργικότητας.

Η κατεργασία των προφίλ γίνεται στο ειδικά διαμορφωμένο **πρεσάκι 5000 της PIEJA**.

Επίσης, μεγάλη γκάμα εξαρτημάτων όλων των μεγάλων **Ευρωπαϊκών Εταιριών** καλύπτει κάθε τύπο κατασκευής του συστήματος.

## ΠΡΟΣΟΧΗ

Κατά την κατεργασία των προφίλ στα σημεία τομής, για να αποφευχθεί μελλοντικό πρόβλημα διάβρωσης, πρέπει να γίνεται επικάλυψη με κόλλα (αρμόκολλα).

## TECHNICAL DESCRIPTION

“**EUROPA 5000**” series is an aluminium system which is appropriate for every type of opening frames. The system is characterized by its forceful design, due to its external characteristics and especially its continuous arc line between frame - sash and sash - rebate profile.

“**CAMERA EUROPEA**” was used as the base of the production of the series, providing innumerable choices and uses of mechanisms and accessories. The “**EUROPA 5000**” series has two sizes of sashes (a small and a large one), four sizes of frames, two rebate profiles (one for the sashes and one for the shutters), three columns etc.

It takes single glass from 4mm and double glass up to 35mm thickness, it also locks of one or three locking positions can be applied. It provides absolute water-tightness due to three sets of special rubber stripes.

Three sets of edge tools - one for the frame cross-beam, one for the sash crossbeam and one for the shutter rails - narrow vertical and horizontal parts - assemble the profiles.

The wide range of profiles and mechanisms gives the possibility to produce functional frames of doors and windows, providing them also with high aesthetics.

All process of the profiles is made at the **PIEJA punching machine of 5000**.

Furthermore, wide range of accessories from all the major **European Companies** covers every construction type of the system.

## ATTENTION

In order to avoid corrosion, use hinge stucco on every miter cut.

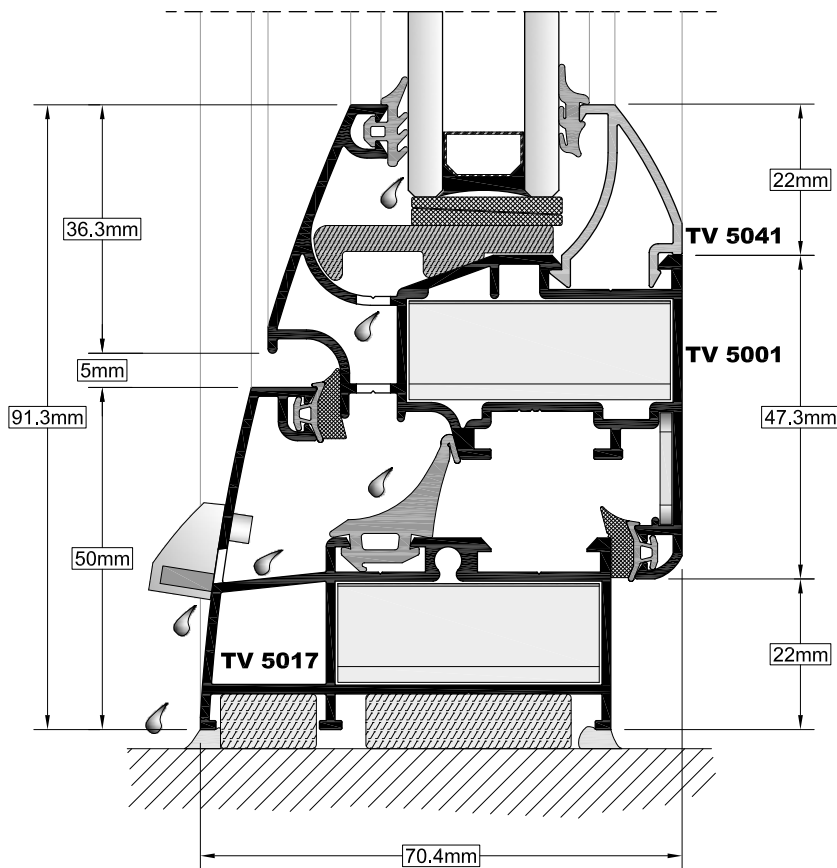

## ΤΕΧΝΙΚΑ ΧΑΡΑΚΤΗΡΙΣΤΙΚΑ ΤΟΥ ΣΥΣΤΗΜΑΤΟΣ

**ΣΕΙΡΑ:** EUROPA 5000

**ΥΛΙΚΟ:** Al Mg Si-0.5 F22

**ΑΝΟΧΕΣ ΔΙΑΣΤΑΣΕΩΝ ΣΥΜΦΩΝΑ ΜΕ:** EN 12020-2.

**ΑΠΟΤΕΛΕΣΜΑΤΑ ΜΕΤΡΗΣΕΩΝ ΑΠΟ ΕΚΑΝΑΛ:**

**Δίφυλλη μπαλκονόπορτα:**

Διαστάσεις: **1400x2200mm.**

Αεροδιαπερατότητα: **ΚΑΤΗΓΟΡΙΑ 4η.**

Υδατοστεγανότητα: **ΚΑΤΗΓΟΡΙΑ E 900.**

Αντοχή σε ανεμοπίεση: **ΚΑΤΗΓΟΡΙΑ C3/B4.**

**Ανοιγόμενη πόρτα:**

Διαστάσεις: **990x2200mm.**

Αεροδιαπερατότητα: **ΚΑΤΗΓΟΡΙΑ 4η.**

Υδατοστεγανότητα: **ΚΑΤΗΓΟΡΙΑ 7B/2A.**

Αντοχή σε ανεμοπίεση: **ΚΑΤΗΓΟΡΙΑ C3.**

**ΠΑΧΟΣ ΚΡΥΣΤΑΛΛΟΥ:** Δέχεται μονούς υαλοπίνακες από 4mm ή διπλούς έως 35mm.

**ΒΑΣΙΚΕΣ ΔΙΑΣΤΑΣΕΙΣ ΤΟΥ ΣΥΣΤΗΜΑΤΟΣ**

**Κάσα:** Πλάτος 60mm, ύψος 50mm

**Φύλλο τζαμιού:** Πλάτος 60.5mm, ύψος 69.2mm.

**Φύλλο πόρτας:** Πλάτος 60.5mm, ύψος 98.3mm.

**Μπινί:** Πλάτος 58.1mm, ύψος 61mm

**Σκοτία κάσας-φύλλου:** 5mm

**Σκοτία μπινί-φύλλου:** 5mm

**ΧΡΗΣΗ:** Το σύστημα επιτρέπει την κατασκευή θυρών και παραθύρων με ένα ή περισσότερα φύλλα. Διαθέτει ολοκληρωμένη σειρά εξαρτημάτων, που καλύπτουν άριστα κατασκευές όπως ανοιγόμενα, ανακλινόμενα, μπαλκονόπορτες, εισόδους, φεγγίτες, περιστρεφόμενα, σταθερά κ.α.

## TECHNICAL CHARACTERISTICS OF THE SYSTEM

**SERIES:** EUROPA 5000

**ALLOY:** Al Mg Si-0.5 F22

**TOLERANCE ACCORDING TO:** EN 12020-2

**EKANAL MEASUREMENT RESULTS:**

**Double opening window:**

Dimensions: **1400x2200mm.**

Air permeability: **Class 4th**

Water tightness: **Class E 900**

Wind resistance: **Class C3/B4.**

**Opening door:**

Dimensions: **990x2200mm.**

Air permeability: **Class 4th**

Water tightness: **Class 7B/2A.**

Wind resistance: **Class C3.**

**GLASS THICKNESS:** We can use single glasses from 4mm or double up to 35mm.

**BASIC DIMENSIONS OF THE SYSTEM:**

**Frame:** 60mm in width and 50mm in height.

**Sash:** 60.5mm in width and 69.2mm in height.

**Door sash:** 60.5mm in width and 98.3, in height.

**Mullion profile:** 58.1mm in width and 61mm in height.

**Space between sash-frame:** 5mm.

**Central space between sashes:** 5mm.

**USAGE:** The system allows the construction of doors and window of one or more sashes. It is equipped with a complete range of accessories which allow the construction of opening, sloping, large windows, entrances, rotating constants etc.

**ΣΥΝΟΠΤΙΚΑ ΑΠΟΤΕΛΕΣΜΑΤΑ**  
**ΠΙΣΤΟΠΟΙΗΤΙΚΟΥ ΔΟΚΙΜΩΝ 1107 / 26.01.2011**

<b>ΑΡΙΘΜΟΣ</b>	<b>1107</b>	<b>ΗΜΕΡΟΜΗΝΙΑ</b>	<b>26 / 01 / 2011</b>
<b>Στοιχεία Πελάτη:</b>	<b>EUROPA PROFIL ΑΛΟΥΜΙΝΙΟ Α.Β.Ε.</b> <b>ΒΙΟΜΗΧΑΝΙΑ ΔΙΕΛΑΣΗΣ ΑΛΟΥΜΙΝΙΟΥ</b> 56 <sup>ο</sup> χλμ Ε.Ο. Αθηνών - Λαμίας ΟΙΝΟΦΥΤΑ ΒΟΙΩΤΙΑΣ Τ.Κ. 320 11		
<b>Περιγραφή Προϊόντος:</b>	<b>Δίφυλλη Μπαλκονόπορτα</b> <b>Ανοιγόμενη</b>		
<b>Υλικό:</b>	<b>ΑΛΟΥΜΙΝΙΟ</b>		
<b>Τυπολογία Προϊόντος:</b>	<b>ΣΕΙΡΑ EUROPA 5000</b>		

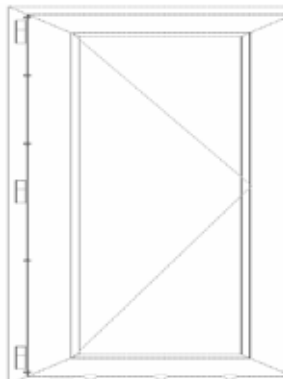

1400 x 2200mm

<b>Αεροδιαπερατότητα</b> ΕΛΟΤ EN 1026:2000 / ΕΛΟΤ EN 12207:2000	<b>Κατηγορία 4</b>
<b>Υδατοστεγανότητα</b> ΕΛΟΤ EN 1027:2000 / ΕΛΟΤ EN 12208:2000	<b>Κατηγορία E 900</b>
<b>Αντοχή σε Ανεμοπίεση</b> ΕΛΟΤ EN 12211:2000 / ΕΛΟΤ EN 12210:2000	<b>Κατηγορία C3 / B4</b>

ΤΑ ΑΠΟΤΕΛΕΣΜΑΤΑ ΑΦΟΡΟΥΝ ΑΠΟΚΛΕΙΣΤΙΚΑ ΣΤΟ ΑΝΩΤΕΡΩ ΔΟΚΙΜΑΣΘΕΝ ΠΡΟΪΟΝ.



**ΣΙΝΩΠΗ ΠΑΠΑΔΟΠΟΥΛΟΥ**  
**ΤΕΧΝΙΚΟΣ ΥΠΕΥΘΥΝΟΣ**



**ΙΩΑΝΝΗΣ ΓΚΕΡΤΣΟΣ**  
**ΓΕΝΙΚΟΣ ΔΙΕΥΘΥΝΤΗΣ**



**ΣΥΝΟΠΤΙΚΑ ΑΠΟΤΕΛΕΣΜΑΤΑ**  
**ΠΙΣΤΟΠΟΙΗΤΙΚΟΥ ΔΟΚΙΜΩΝ 1069 / 28.05.2010**

<b>ΑΡΙΘΜΟΣ</b>	<b>1069</b>	<b>ΗΜΕΡΟΜΗΝΙΑ</b>	<b>28 / 05 / 2010</b>
<b>Στοιχεία Πελάτη:</b>	<b>EUROPA PROFIL ΑΛΟΥΜΙΝΙΟ Α.Β.Ε.</b> <b>ΒΙΟΜΗΧΑΝΙΑ ΔΙΕΛΑΣΗΣ ΑΛΟΥΜΙΝΙΟΥ</b> 56 <sup>ο</sup> χλμ Ε.Ο. Αθηνών - Λαμίας ΟΙΝΟΦΥΤΑ ΒΟΙΩΤΙΑΣ Τ.Κ. 320 11		
<b>Περιγραφή Προϊόντος:</b>	<b>Πόρτα</b> <b>Ανοιγόμενη</b>		
<b>Υλικό:</b>	<b>ΑΛΟΥΜΙΝΙΟ</b>		
<b>Τυπολογία Προϊόντος:</b>	<b>ΣΕΙΡΑ EUROPA 5000</b>		

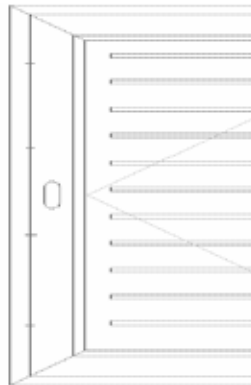



990 x 2200 mm





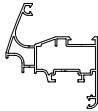
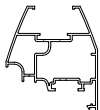
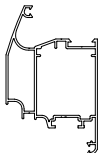
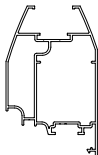
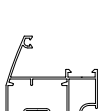
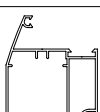
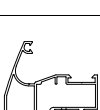

<b>Αεροδιαπερατότητα</b> ΕΛΟΤ EN 1026:2000 / ΕΛΟΤ EN 12207:2000	<b>Κατηγορία 4</b>
<b>Υδατοστεγανότητα</b> ΕΛΟΤ EN 1027:2000 / ΕΛΟΤ EN 12208:2000	<b>Κατηγορία 7B / 2A</b>
<b>Αντοχή σε Ανεμοπίεση</b> ΕΛΟΤ EN 12211:2000 / ΕΛΟΤ EN 12210:2000	<b>Κατηγορία C3</b>

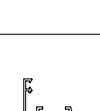

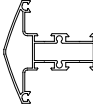
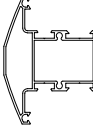

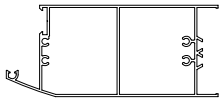
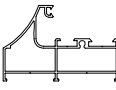
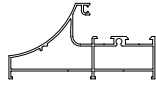
**ΤΑ ΑΠΟΤΕΛΕΣΜΑΤΑ ΑΦΟΡΟΥΝ ΑΠΟΚΛΕΙΣΤΙΚΑ ΣΤΟ ΑΝΩΤΕΡΩ ΔΟΚΙΜΑΣΘΕΝ ΠΡΟΪΟΝ.**

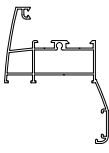



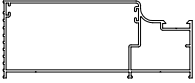
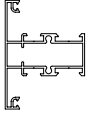
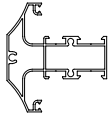
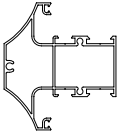

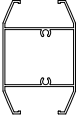
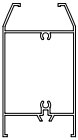
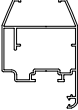
**ΣΙΝΩΠΗ ΠΑΠΑΔΟΠΟΥΛΟΥ**  
**ΤΕΧΝΙΚΟΣ ΥΠΕΥΘΥΝΟΣ**



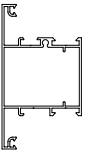

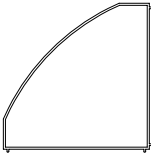
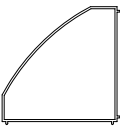



**ΙΩΑΝΝΗΣ ΓΚΕΡΤΣΟΣ**  
**ΓΕΝΙΚΟΣ ΔΙΕΥΘΥΝΤΗΣ**







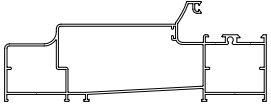

<b>ΚΩΔΙΚΟΣ</b> CODE	<b>ΣΧΗΜΑ</b> SKETCH	<b>ΜΗΚΟΣ</b> LENGTH	<b>ΘΕΩΡΗΤΙΚΟ</b> <b>ΒΑΡΟΣ</b> <b>(gr/m)</b> THEORETICAL WEIGHT	<b>I<sub>x</sub></b> cm <sup>4</sup>	<b>I<sub>y</sub></b> cm <sup>4</sup>	<b>ΠΕΡΙΓΡΑΦΗ</b> DESCRIPTION
<b>TV 5001</b>		6	1.042	8.99	15.66	<b>ΦΥΛΛΟ ΤΖΑΜΙΟΥ</b> GLASS SASH
<b>TV 5002</b>		6	1.153	13.89	16.42	<b>ΦΥΛΛΟ ΤΖΑΜΙΟΥ ΚΛΕΙΣΤΟ</b> GLASS SASH
<b>TV 5003</b>		6	1.449	33.48	24.49	<b>ΦΥΛΛΟ ΠΟΡΤΑΣ</b> SASH FOR DOORS
<b>TV 5004</b>		6	1.565	45.24	25.43	<b>ΦΥΛΛΟ ΠΟΡΤΑΣ ΚΛΕΙΣΤΟ</b> SASH FOR DOORS
<b>TV 5005</b>		6	1.227	15.17	17.88	<b>ΦΥΛΛΟ ΤΖΑΜΙΟΥ ΠΟΥ ΑΝΟΙΓΕΙ ΕΞΩ</b> GLASS SASH, OPENING OUT
<b>TV 5006</b>		6	1.440	33.87	23.49	<b>ΦΥΛΛΟ ΠΟΡΤΑΣ ΠΟΥ ΑΝΟΙΓΕΙ ΕΞΩ</b> SASH FOR DOORS, OPENING OUT
<b>TV 5007</b>		6	1.260	15.42	18.26	<b>ΦΥΛΛΟ ΓΙΑ ΠΕΡΙΣΤΡΕΦΟΜΕΝΑ</b> SASH FOR ROTATING WINDOWS
<b>TV 5008</b>		6	1.072	8.24	14.75	<b>ΜΠΙΝΙ ΔΙΦΥΛΛΟΥ</b> ADJOINING PROFILE FOR DOUBLE SASHES
<b>TV 5009</b>		6	889	8.22	8.00	<b>ΜΠΙΝΙ ΓΙΑ ΠΕΡΙΣΤΡΕΦΟΜΕΝΑ</b> ADJOINING PROFILE FOR ROTATING WINDOWS

<b>ΚΩΔΙΚΟΣ</b> CODE	<b>ΣΧΗΜΑ</b> SKETCH	<b>ΜΗΚΟΣ</b> LENGTH	<b>ΘΕΩΡΗΤΙΚΟ</b> <b>ΒΑΡΟΣ</b> <b>(gr/m)</b> THEORETICAL WEIGHT	<b>I<sub>x</sub></b> cm <sup>4</sup>	<b>I<sub>y</sub></b> cm <sup>4</sup>	<b>ΠΕΡΙΓΡΑΦΗ</b> DESCRIPTION
<b>TV 5010</b>		6	1.111	9.71	13.50	<b>ΧΩΡΙΣΜΑ ΦΥΛΛΟΥ</b> TRANSOM FOR SASH
<b>TV 5011</b>		6	1.340	21.41	18.22	<b>ΧΩΡΙΣΜΑ ΠΟΡΤΑΣ</b> TRANSOM FOR DOOR
<b>TV 5012</b>		6	890	-	-	<b>ΚΑΪΤΙ ΚΛΕΙΣΤΟ</b> CLOSED TRANSOM / MULLION PROFILE
<b>TV 5013</b>		6	2.089	40.39	134.06	<b>ΤΑΜΠΛΑΣ ΠΟΡΤΑΣ</b> BOTTOM RAIL FOR DOORS
<b>TV 5014</b>		6	1.081	6.93	20.93	<b>ΚΑΣΑ</b> FRAME
<b>TV 5015</b>		6	1.214	7.42	34.18	<b>ΚΑΣΑ</b> FRAME
<b>TV 5017</b>		6	941	5.43	13.70	<b>ΚΑΣΑ</b> FRAME
<b>TV 5018</b>		6	1.126	7.46	28.67	<b>ΚΑΣΑ ΜΕ ΑΡΜΟΚΑΛΥΠΤΡΟ</b> FRAME WITH WALL-JOINING
<b>TV 5019</b>		6	598	1.97	7.75	<b>ΚΑΣΑ</b> FRAME

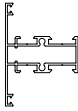
<b>ΚΩΔΙΚΟΣ</b> CODE	<b>ΣΧΗΜΑ</b> SKETCH	<b>ΜΗΚΟΣ</b> LENGTH	<b>ΘΕΩΡΗΤΙΚΟ</b> <b>ΒΑΡΟΣ</b> <b>(gr/m)</b> THEORETICAL WEIGHT	<b>I<sub>x</sub></b> cm <sup>4</sup>	<b>I<sub>y</sub></b> cm <sup>4</sup>	<b>ΠΕΡΙΓΡΑΦΗ</b> DESCRIPTION
<b>TV 5023</b>		6	1.606	20.39	105.88	<b>ΚΑΣΑ ΔΙΑΙΡΟΥΜΕΝΗ</b> SEGMENTED FRAME
<b>TV 5024</b>		6	1.074	11.72	12.81	<b>ΧΩΡΙΣΜΑ ΚΑΣΑΣ</b> TRANSOM FOR FRAMES
<b>TV 5025</b>		6	1.337	14.27	20.42	<b>ΧΩΡΙΣΜΑ ΚΑΣΑΣ</b> TRANSOM FOR FRAMES
<b>TV 5026</b>		6	1.564	25.53	29.16	<b>ΧΩΡΙΣΜΑ ΚΑΣΑΣ</b> TRANSOM FOR FRAMES
<b>TV 5027</b>		6	1.848	25.61	119.70	<b>ΜΕΓΑΛΟΣ ΤΑΜΠΛΑΣ ΠΑΤΖΟΥΡΙΟΥ</b> LARGE BOTTOM RAIL FOR SHUTTER
<b>TV 5028</b>		6	1.007	12.42	17.88	<b>ΧΩΡΙΣΜΑ ΠΑΤΖΟΥΡΙΟΥ</b> TRANSOM / MULLION FOR SHUTTER
<b>TV 5029</b>		6	1.142	14.78	30.73	<b>ΜΙΚΡΟΣ ΤΑΜΠΛΑΣ ΠΑΤΖΟΥΡΙΟΥ</b> SMALL BOTTOM RAIL FOR SHUTTER
<b>TV 5030</b>		6	1.017	9.83	16.46	<b>ΦΥΛΛΟ ΠΑΤΖΟΥΡΙΟΥ</b> SHUTTER
<b>TV 5031</b>		6	749	3.48	6.72	<b>ΜΠΙΝΙ ΠΑΤΖΟΥΡΙΟΥ</b> ADJOINING PROFILE FOR SHUTTER

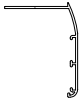

ΚΩΔΙΚΟΣ CODE	ΣΧΗΜΑ SKETCH	ΜΗΚΟΣ LENGTH	ΘΕΩΡΗΤΙΚΟ ΒΑΡΟΣ (gr/m) THEORETICAL WEIGHT	Ix cm <sup>4</sup>	Iy cm <sup>4</sup>	ΠΕΡΙΓΡΑΦΗ DESCRIPTION
TV 5032		6	599	2.72	5.64	<b>ΚΑΣΑ ΠΑΤΖΟΥΡΙΟΥ</b> FRAME FOR SHUTTER
TV 5033		6	1.256	31.13	18.17	<b>ΦΥΛΛΟ ΠΟΡΤΑΣ ΑΛΕΡ - ΡΕΤΟΥΡ</b> SASH FOR ALLER RETOUR DOOR
TV 5034		6	892	9.26	10.68	<b>ΜΠΙΝΙ ΑΛΛΑΓΗΣ ΦΟΡΑΣ</b> REBATE PROFILE FOR CHANGING DIRECTION
TV 5035		6	623	2.60	6.31	<b>ΜΠΙΝΙ ΑΛΕΡ - ΡΕΤΟΥΡ</b> REBATE PROFILE FOR ALLER-RETOUR
TV 5036		6	1.310	42.07	77.15	<b>ΚΟΛΩΝΑ 90° ΓΙΑ ΚΑΣΕΣ 96,6mm</b> TRANSOM / MULLION PROFILE 90° FOR FRAMES 96.6mm
TV 5037		6	1.033	20.31	37.51	<b>ΚΟΛΩΝΑ 90° ΓΙΑ ΚΑΣΕΣ 76mm</b> TRANSOM / MULLION PROFILE 90° FOR FRAMES 76mm
TV 5038		6	765	9.97	17.20	<b>ΚΟΛΩΝΑ 90° ΓΙΑ ΚΑΣΕΣ 60mm</b> TRANSOM / MULLION PROFILE 90° FOR FRAMES 60mm
TV 5039		6	222	-	-	<b>ΠΗΧΑΚΙ ΟΒΑΛ</b> OVAL CLIP
TV 5040		6	120	-	-	<b>ΑΝΤΑΠΤΟΡΑΣ ΓΙΑ ΤΑ ΠΗΧΑΚΙΑ</b> <b>TV 5065 &amp; TV 5039</b> ADAPTER FOR TV 5065 & TV 5039

ΚΩΔΙΚΟΣ CODE	ΣΧΗΜΑ SKETCH	ΜΗΚΟΣ LENGTH	ΘΕΩΡΗΤΙΚΟ ΒΑΡΟΣ (gr/m) THEORETICAL WEIGHT	I <sub>x</sub> cm <sup>4</sup>	I <sub>y</sub> cm <sup>4</sup>	ΠΕΡΙΓΡΑΦΗ DESCRIPTION
TV 5041		6	231	-	-	<b>ΠΗΧΑΚΙ ΟΒΑΛ</b> OVAL CLIP
TV 5042		6	320	-	-	<b>ΠΗΧΑΚΙ ΙΣΙΟ</b> STRAIGHT CLIP
TV 5043		6	302	-	-	<b>ΠΗΧΑΚΙ ΙΣΙΟ</b> STRAIGHT CLIP
TV 5044		6	173	-	-	<b>ΠΗΧΑΚΙ ΙΣΙΟ</b> STRAIGHT CLIP
TV 5045		6	348	-	-	<b>ΚΑΤΩΚΑΣΙ ΑΕΡΟΣΤΕΓΑΝΩΣΗΣ</b> AIR-WATERTIGHTNESS THRESHOLD
TV 5046		6	298	-	-	<b>ΠΡΟΦΙΛ ΣΤΕΓΑΝΩΣΗΣ ΘΥΡΩΝ</b> WATERTIGHTNESS PROFILE FOR DOORS
TV 5047		6	638	-	-	<b>ΕΣΩΤΕΡΙΚΟΣ ΝΕΡΟΧΥΤΗΣ</b> INNER WATER DRAINAGE
TV 5048		6	329	-	-	<b>ΑΡΜΟΚΑΛΥΠΤΡΟ</b> WALL - JOINING PROFILE
TV 5049		6	439	-	-	<b>ΠΡΟΣΘΗΚΗ ΠΟΛΛΑΠΛΩΝ ΓΩΝΙΩΝ ΤΟΥ TV-5017 ΜΕ ΚΟΛΩΝΑ Ø70</b> MULTIPLE CORNER ADDITION FOR PROFILE TV-5017 (MULLION Ø70)



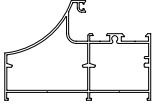
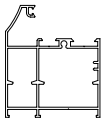
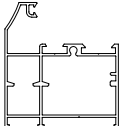
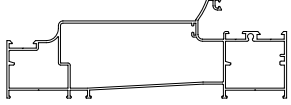

ΚΩΔΙΚΟΣ CODE	ΣΧΗΜΑ SKETCH	ΜΗΚΟΣ LENGTH	ΘΕΩΡΗΤΙΚΟ ΒΑΡΟΣ (gr/m) THEORETICAL WEIGHT	I <sub>x</sub> cm <sup>4</sup>	I <sub>y</sub> cm <sup>4</sup>	ΠΕΡΙΓΡΑΦΗ DESCRIPTION
TV 5050		6	150	-	-	<b>ΝΤΙΖΑ ΚΙΝΗΣΕΩΣ</b> ROD
TV 5051		6	2.330	30.78	261.20	<b>ΚΑΣΑ ΕΝΣΩΜΑΤΩΜΕΝΗ (ΤΖΑΜΙ-ΣΗΤΑ-ΠΑΤΖΟΥΡΙ)</b> WIDE FRAME (GLASS-INSECT SCREEN-SHUTTER)
TV 5052		6	1.928	25.29	122.15	<b>ΙΣΙΟΣ ΤΑΜΠΛΑΣ ΠΟΡΤΑΣ</b> STRAIGHT BOTTOM RAIL FOR DOOR
TV 5053		6	955	6.96	9.70	<b>ΙΣΙΟ ΧΩΡΙΣΜΑ ΦΥΛΛΟΥ</b> STRAIGHT TRANSOM FOR SASH
TV 5054		6	790	-	-	<b>ΚΑΪΤΙ</b> TRANSOM / MULLION PROFILE
TV 5055		6	257	-	-	<b>ΠΗΧΑΚΙ ΙΣΙΟ</b> STRAIGHT CLIP
TV 5056		6	307	-	-	<b>ΠΗΧΑΚΙ ΟΒΑΛ</b> OVAL CLIP
TV 5058		6	466	-	-	<b>ΑΡΜΟΚΑΛΥΠΤΡΟ</b> WALL - JOINING PROFILE
TV 5059		6	356	-	-	<b>ΑΡΜΟΚΑΛΥΠΤΡΟ</b> WALL - JOINING PROFILE

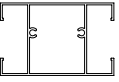
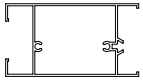
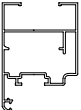

ΚΩΔΙΚΟΣ CODE	ΣΧΗΜΑ SKETCH	ΜΗΚΟΣ LENGTH	ΘΕΩΡΗΤΙΚΟ ΒΑΡΟΣ (gr/m) THEORETICAL WEIGHT	Ix cm <sup>4</sup>	Iy cm <sup>4</sup>	ΠΕΡΙΓΡΑΦΗ DESCRIPTION
TV 5060		6	493	-	-	<b>ΑΡΜΟΚΑΛΥΠΤΡΟ</b> WALL - JOINING PROFILE
TV 5061		6	1.414	7.44	57.68	<b>ΚΑΣΑ ΓΙΑ ΣΗΤΑ ΡΟΛΟ</b> FRAME FOR INSECT SCREEN ROLL-UP SYSTEM
TV 5062		6	1.275	25.54	16.82	<b>ΙΣΙΟ ΧΩΡΙΣΜΑ ΚΑΣΩΝ</b> STRAIGHT TRANSOM / MULLION PROFILE FOR FRAMES
TV 5063		6	1.736	8.32	120.42	<b>ΚΑΣΑ ΓΙΑ ΤΗΝ ΚΑΤΑΣΚΕΥΗ ΕΠΑΛΛΗΛΟΥ ΣΕ ΣΥΝΕΡΓΑΣΙΑ ΜΕ EUROPA 2500</b> FRAME FOR COMBINATION WITH EUROPA 2500
TV 5065		6	316	-	-	<b>ΠΗΧΑΚΙ ΟΒΑΛ</b> OVAL CLIP
TV 5066		6	421	4.19	0.23	<b>ΟΒΑΛΙΝΑ ΑΣΦΑΛΕΙΑΣ</b> SECURITY FIXED LOUVER  10.5 Kgr/m <sup>2</sup> 25 τεμ./m
TV 5067		6	220	0.20	0.56	<b>ΤΕΛΕΙΩΜΑ ΟΒΑΛΙΝΑΣ ΑΣΦΑΛΕΙΑΣ</b> END SECURITY FIXED LOUVER
TV 5069		6	285	-	-	<b>ΠΗΧΑΚΙ ΙΣΙΟ</b> STRAIGHT CLIP
TV 5094		6	379	-	-	<b>ΝΕΡΟΣΤΑΛΛΑΚΤΗΣ</b> WATER DRIP PROFILE

<b>ΚΩΔΙΚΟΣ</b> CODE	<b>ΣΧΗΜΑ</b> SKETCH	<b>ΜΗΚΟΣ</b> LENGTH	<b>ΘΕΩΡΗΤΙΚΟ</b> <b>ΒΑΡΟΣ</b> <b>(gr/m)</b> THEORETICAL WEIGHT	<b>I<sub>x</sub></b> cm <sup>4</sup>	<b>I<sub>y</sub></b> cm <sup>4</sup>	<b>ΠΕΡΙΓΡΑΦΗ</b> DESCRIPTION
<b>TV 5095</b>		6	378	-	-	<b>ΚΑΤΩΚΑΣΙ ΑΕΡΟΣΤΕΓΑΝΩΣΗΣ</b> AIR - TIGHTNESS THRESHOLD
<b>TV 5116</b>		6	1.539	18.81	50.06	<b>ΚΑΣΑ</b> FRAME
<b>TV 5120</b>		6	1.393	22.10	24.35	<b>ΚΑΣΑ</b> FRAME
<b>TV 5121</b>		6	1.205	14.39	19.25	<b>ΚΑΣΑ ΓΙΑ ΤΟ TV 5023</b> FRAME FOR TV 5023
<b>TV 5122</b>		6	2.495	31.45	333.18	<b>ΚΑΣΑ ΕΝΣΩΜΑΤΩΜΕΝΗ</b> <b>(ΤΖΑΜΙ-ΣΗΤΑ-ΠΑΤΖΟΥΡΙ)</b> WIDE FRAME (GLASS-INSECT SCREEN-SHUTTER)
<b>TV 5127</b>		6	1.889	26.77	126.92	<b>ΙΣΙΟΣ ΤΑΜΠΛΑΣ ΠΑΤΖΟΥΡΙΟΥ</b> STRAIGHT BOTTOM RAIL FOR SHUTTER
<b>TV 5128</b>		6	1.077	14.47	21.69	<b>ΙΣΙΟ ΧΩΡΙΣΜΑ ΠΑΤΖΟΥΡΙΟΥ</b> STRAIGHT TRANSOM / MULLION PROFILE
<b>TV 5129</b>		6	1.184	15.95	33.75	<b>ΜΙΚΡΟΣ ΤΑΜΠΛΑΣ ΠΑΤΖΟΥΡΙΟΥ</b> <b>ΙΣΙΟΣ</b> STRAIGHT SMALL BOTTOM RAIL FOR SHUTTER
<b>TV 5130</b>		6	1.057	15.03	14.35	<b>ΙΣΙΟ ΦΥΛΛΟ ΠΑΤΖΟΥΡΙΟΥ</b> STRAIGHT SHUTTER

ΚΩΔΙΚΟΣ CODE	ΣΧΗΜΑ SKETCH	ΜΗΚΟΣ LENGTH	ΘΕΩΡΗΤΙΚΟ ΒΑΡΟΣ (gr/m) THEORETICAL WEIGHT	Ix cm <sup>4</sup>	Iy cm <sup>4</sup>	ΠΕΡΙΓΡΑΦΗ DESCRIPTION
TV5 110		6	168	-	-	<b>ΝΕΡΟΣΤΑΛΛΑΚΤΗΣ</b> WATER DRIP PROFILE
TV5 170		6	812	2.60	25.20	<b>ΤΑΜΠΛΑΣ ΡΑΜΠΟΤΕ</b> PROFILE FOR FLAT PANEL
TV5 171		6	315	-	-	<b>ΔΙΑΚΟΣΜΗΤΙΚΟ ΠΛΑΙΣΙΟ</b> DECORATIVE FRAME
TV5 172		6	866	-	-	<b>ΔΙΑΚΟΣΜΗΤΙΚΟ ΠΛΑΙΣΙΟ</b> DECORATIVE FRAME
TV 2080		6	245	0.21	0.54	<b>ΠΗΧΑΚΙ ΟΒΑΛΙΝΑΣ</b> CLIP FOR FIXED LOUVER
P3		5	368	0.23	3.22	<b>ΟΒΑΛΙΝΑ</b> FIXED LOUVER <b>9.6 Kgr/m<sup>2</sup></b> <b>25 τεμ./m</b>
PER 231		6	318	0.50	0.74	<b>ΠΡΟΣΘΗΚΗ ΤΕΛΕΙΩΜΑΤΟΣ ΚΙΝΗΤΗΣ ΠΕΡΣΙΔΑΣ</b> MOVABLE LOUVER ADAPTOR
PER 232		6	383	2.99	0.32	<b>ΡΥΘΜΙΣΤΗΣ ΚΙΝΗΤΗΣ ΠΕΡΣΙΔΑ</b> REGULATOR OF MOVABLE LOUVER
PER 233		6	526	7.92	0.47	<b>ΚΙΝΗΤΗ ΠΕΡΣΙΔΑ</b> MOVABLE LOUVER <b>9.5 Kgr/m<sup>2</sup></b> <b>18 τεμ./m</b>

ΚΩΔΙΚΟΣ CODE	ΣΧΗΜΑ SKETCH	ΜΗΚΟΣ LENGTH	ΘΕΩΡΗΤΙΚΟ ΒΑΡΟΣ (gr/m) THEORETICAL WEIGHT	Ix cm <sup>4</sup>	Iy cm <sup>4</sup>	ΠΕΡΙΓΡΑΦΗ DESCRIPTION
PER 240		6	454	-	-	<b>ΦΥΛΛΑΡΑΚΙ ΠΑΤΖΟΥΡΙΟΥ "ΤΟΥΛΙΠΑ"</b> FIXED LOUVER PROFILE 8.3 Kgr/m <sup>2</sup> 18 τεμ./m
PER 250		6	532	-	-	<b>ΦΥΛΛΑΡΑΚΙ ΠΑΤΖΟΥΡΙΟΥ "ΚΡΙΝΑΚΙ"</b> FIXED LOUVER PROFILE 7.6 Kgr/m <sup>2</sup> 14 τεμ./m
PER 260		6	604	-	-	<b>ΦΥΛΛΑΡΑΚΙ ΠΑΤΖΟΥΡΙΟΥ "ΚΡΙΝΑΚΙ"</b> FIXED LOUVER PROFILE 6.8 Kgr/m <sup>2</sup> 11 τεμ./m
PER 270		6	424	-	-	<b>ΦΥΛΛΑΡΑΚΙ ΠΑΤΖΟΥΡΙΟΥ "ΤΟΥΛΙΠΑ"</b> FIXED LOUVER PROFILE 7.1 Kgr/m <sup>2</sup> 16 τεμ./m
PER 280		6	358	-	-	<b>ΦΥΛΛΑΡΑΚΙ ΠΑΤΖΟΥΡΙΟΥ</b> FIXED LOUVER PROFILE 4.9 Kgr/m <sup>2</sup> 13 τεμ./m

**TV 5017** ΚΑΣΑ  
FRAME  
941 gr/m

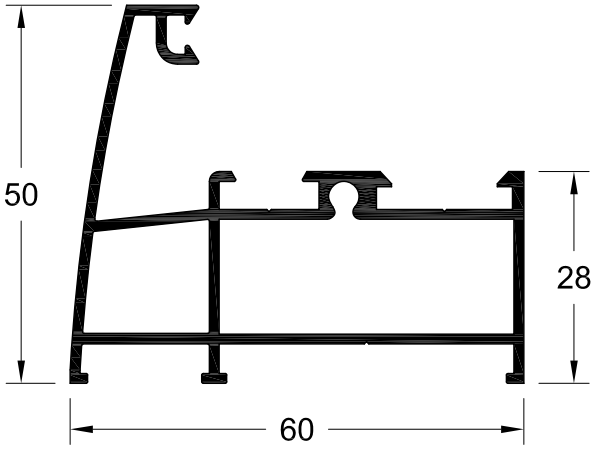

**TV 5018** ΚΑΣΑ ΜΕ ΑΡΜΟΚΑΛΥΠΤΡΟ  
FRAME WITH WALL-JOINING  
1.126 gr/m

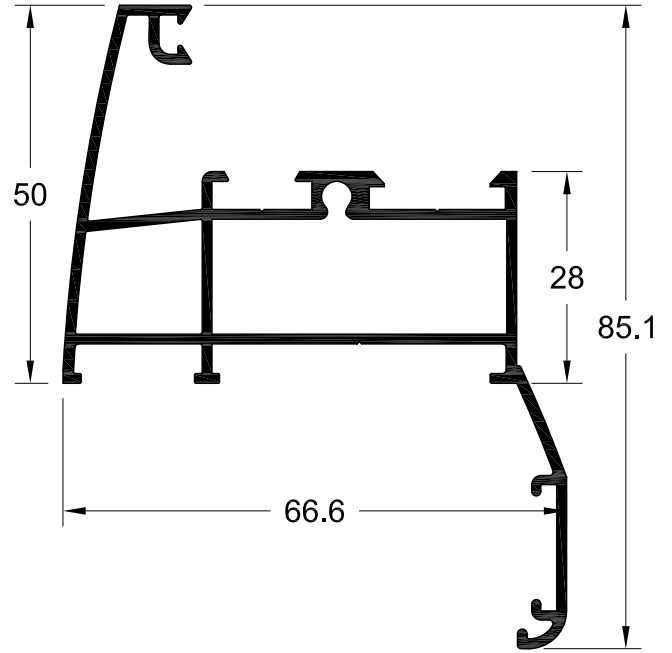

**TV 5120** ΚΑΣΑ  
FRAME  
1393 gr/m

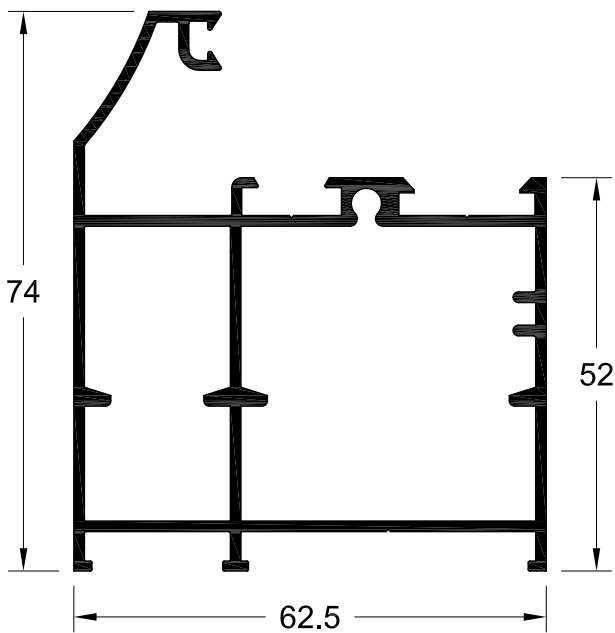

**TV 5121** ΚΑΣΑ ΓΙΑ ΤΟ TV 5023  
FRAME FOR TV 5023  
1.205 gr/m

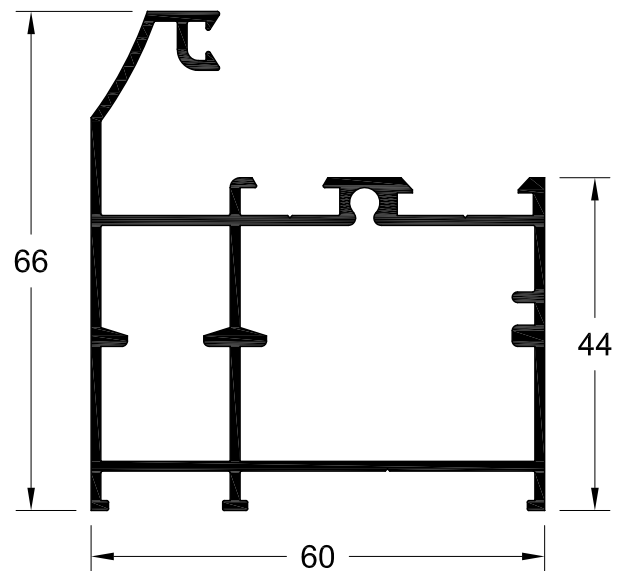

**TV 5014** ΚΑΣΑ  
1.081 gr/m FRAME

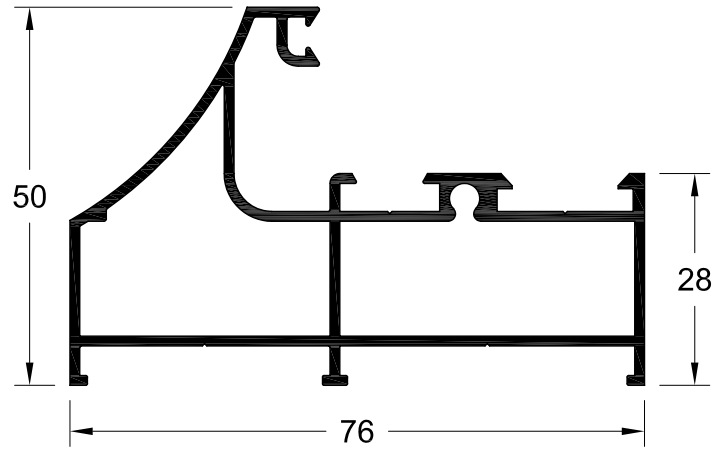

**TV 5015** ΚΑΣΑ  
1.214 gr/m FRAME

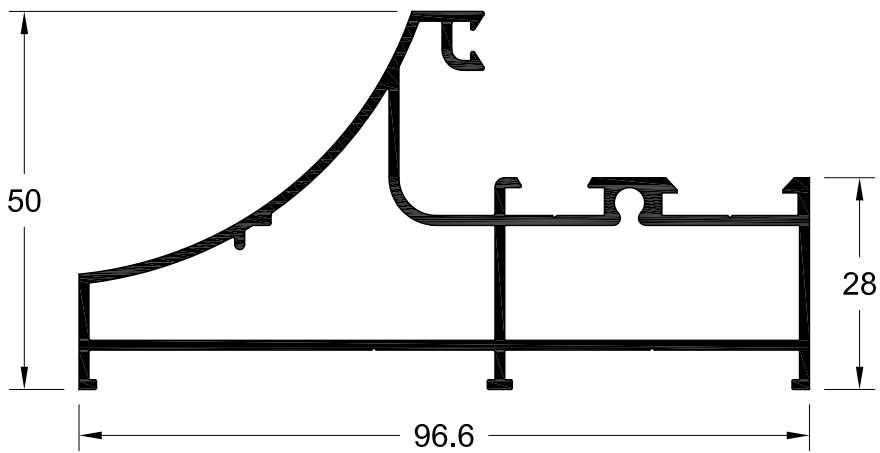

**TV 5116** ΚΑΣΑ  
1.539 gr/m FRAME

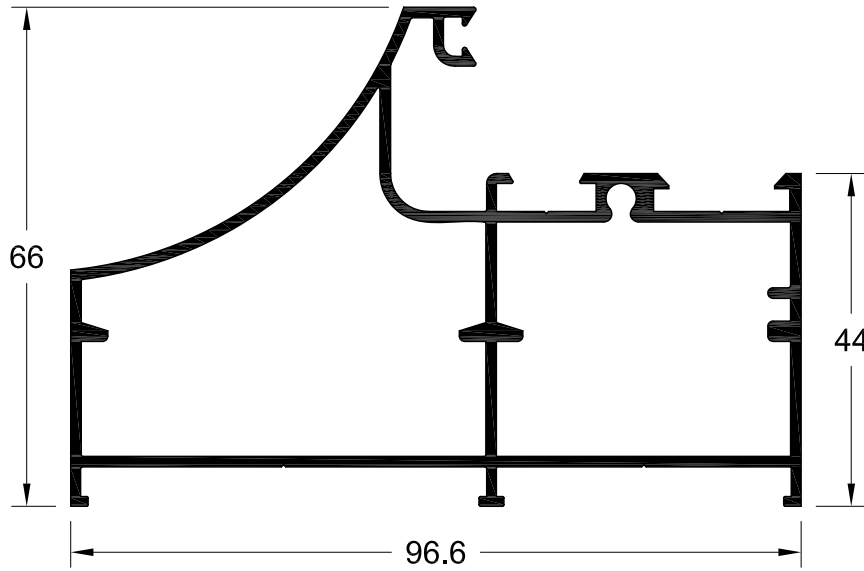

**TV 5061** ΚΑΣΑ ΓΙΑ ΣΗΤΑ ΡΟΛΟ  
1.414 gr/m FRAME FOR INSECT SCREEN  
ROLL-UP SYSTEM

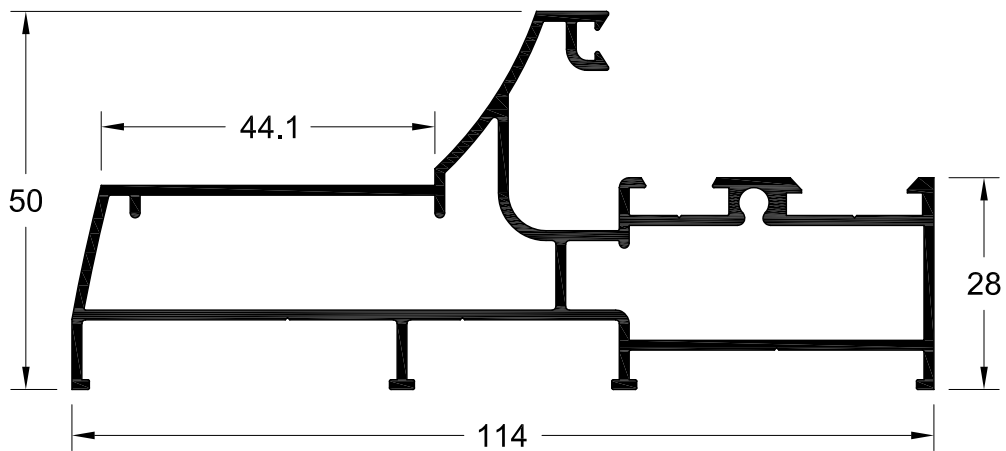



**TV 5063**  
1.736 gr/m

**ΚΑΣΑ ΓΙΑ ΤΗΝ ΚΑΤΑΣΚΕΥΗ  
ΕΠΑΛΛΗΛΟΥ ΜΕ EUROPA 2500**  
FRAME FOR COMBINATION WITH  
EUROPA 2500

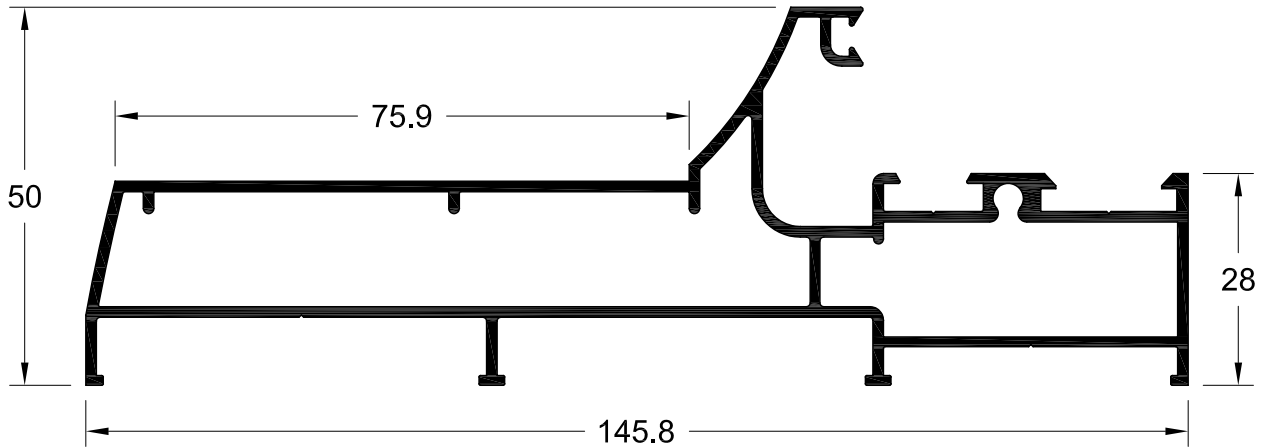

**TV 5023**  
1.606 gr/m

**ΚΑΣΑ ΔΙΑΙΡΟΥΜΕΝΗ**  
SEGMENTED FRAME

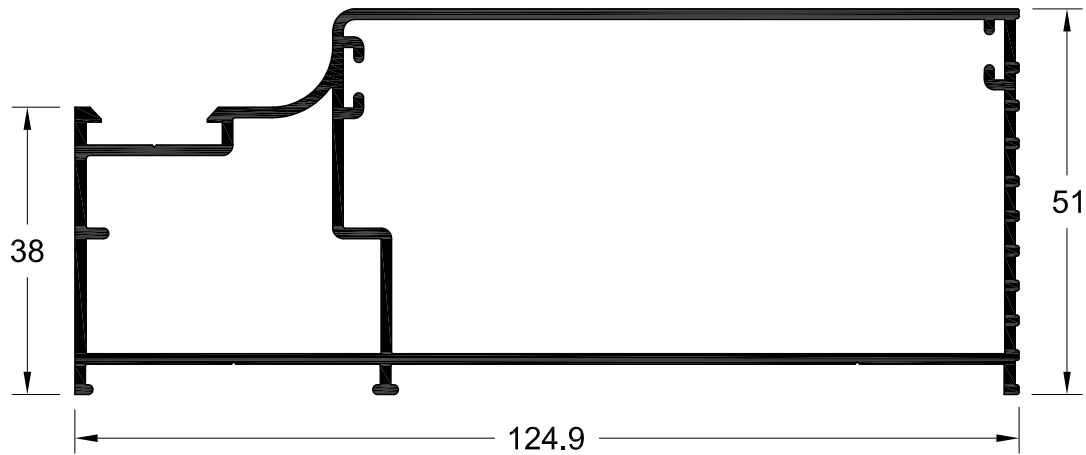

**TV 5032**  
599 gr/m

**ΚΑΣΑ ΠΑΤΖΟΥΡΙΟΥ**  
FRAME FOR SHUTTER

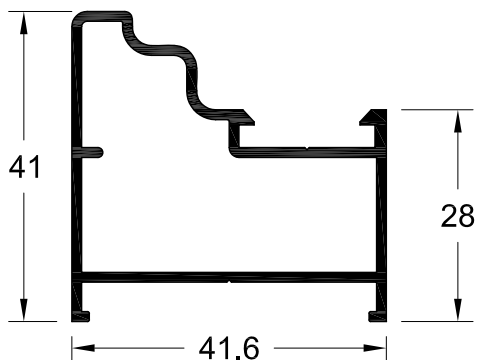

**TV 5019**  
598 gr/m

**ΚΑΣΑ**  
FRAME

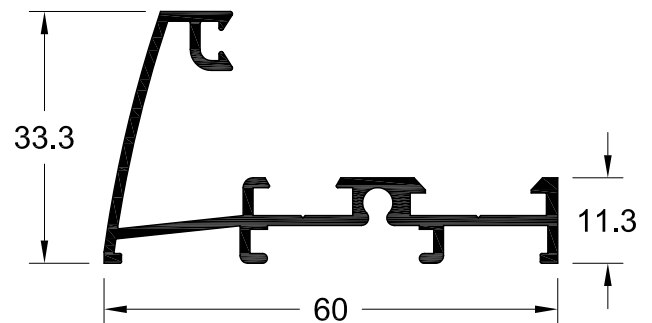

**TV 5051**  
2.330 gr/m

**ΚΑΣΑ ΕΝΣΩΜΑΤΩΜΕΝΗ  
(ΤΖΑΜΙ-ΣΗΤΑ-ΠΑΤΖΟΥΡΙ)**  
WIDE FRAME  
(GLASS-INSECT SCREEN-SHUTTER)

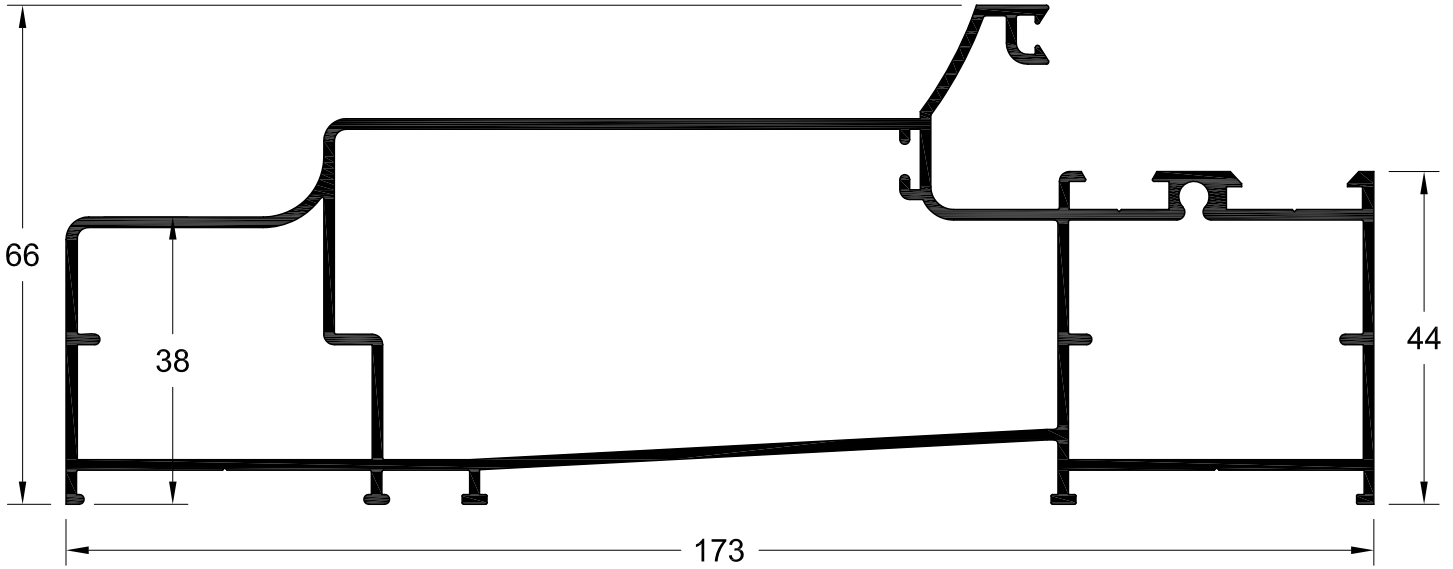

**TV 5122**  
2.495 gr/m

**ΚΑΣΑ ΕΝΣΩΜΑΤΩΜΕΝΗ  
(ΤΖΑΜΙ-ΣΗΤΑ-ΠΑΤΖΟΥΡΙ)**  
WIDE FRAME  
(GLASS-INSECT SCREEN-SHUTTER)

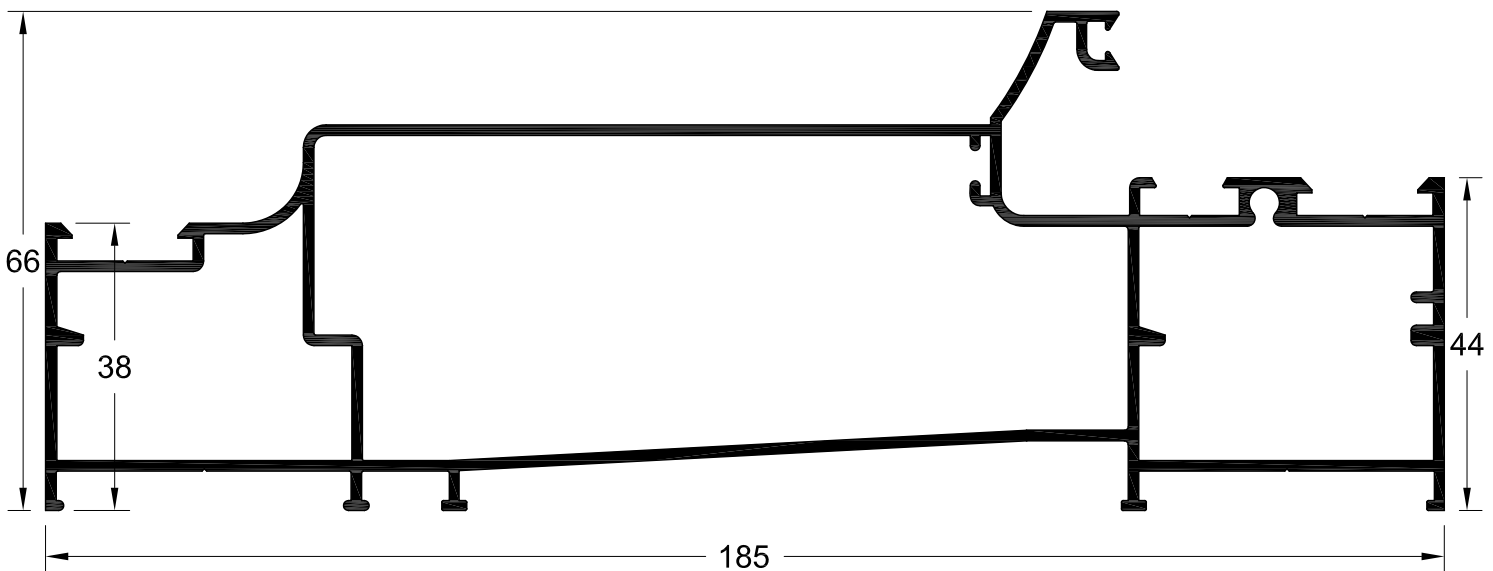

**TV 5001**

**ΦΥΛΛΟ ΤΖΑΜΙΟΥ**  
GLASS SASH

1.042 gr/m

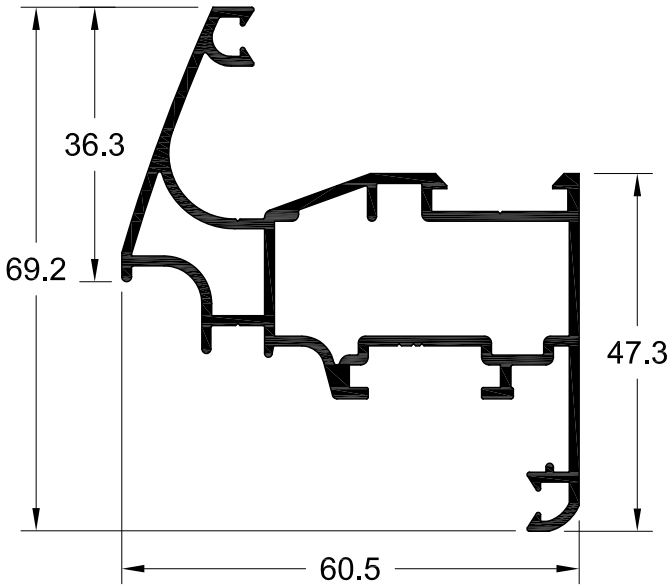

**TV 5002**

**ΦΥΛΛΟ ΤΖΑΜΙΟΥ ΚΛΕΙΣΤΟ**  
GLASS SASH

1.153 gr/m

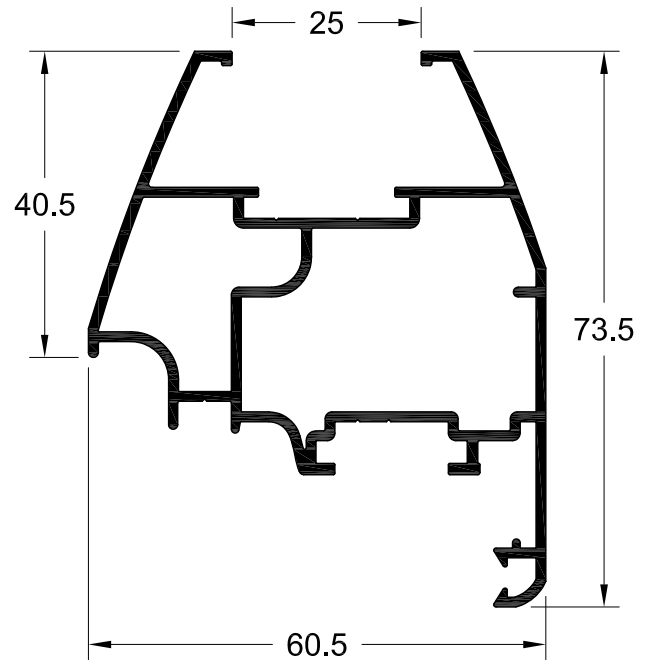

**TV 5005**

**ΦΥΛΛΟ ΤΖΑΜΙΟΥ ΠΟΥ ΑΝΟΙΓΕΙ**  
**ΕΞΩ**  
GLASS SASH, OPENING OUT

1.227 gr/m

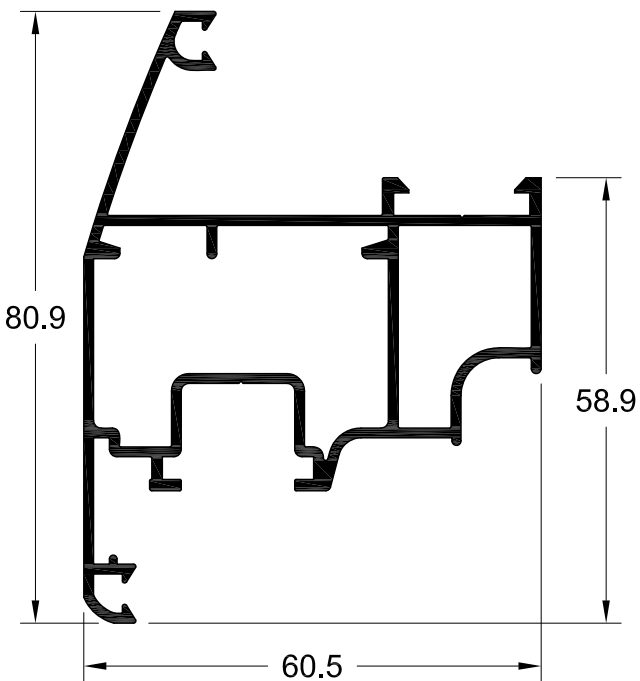

**TV 5007**

**ΦΥΛΛΟ ΓΙΑ ΠΕΡΙΣΤΡΕΦΟΜΕΝΑ**  
SASH FOR ROTATING WINDOWS

1.260 gr/m

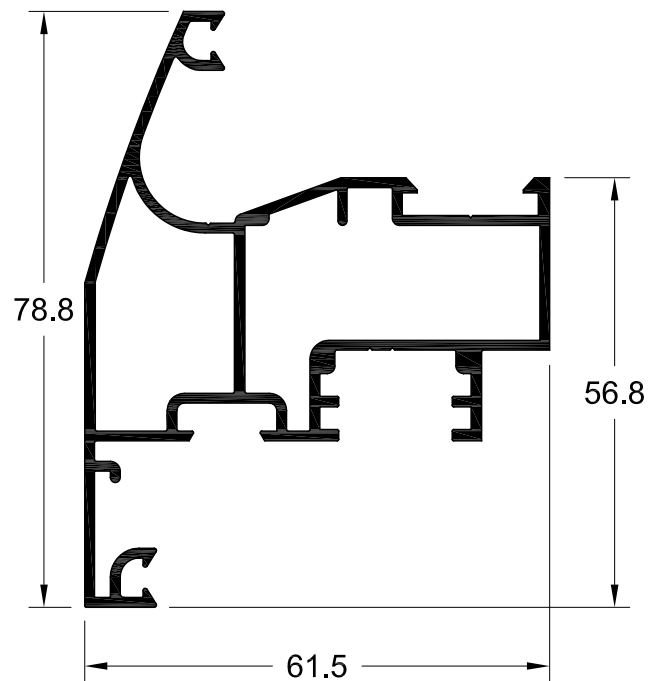

**TV 5003**  
1.449 gr/m

**ΦΥΛΛΟ ΠΟΡΤΑΣ**  
SASH FOR DOORS

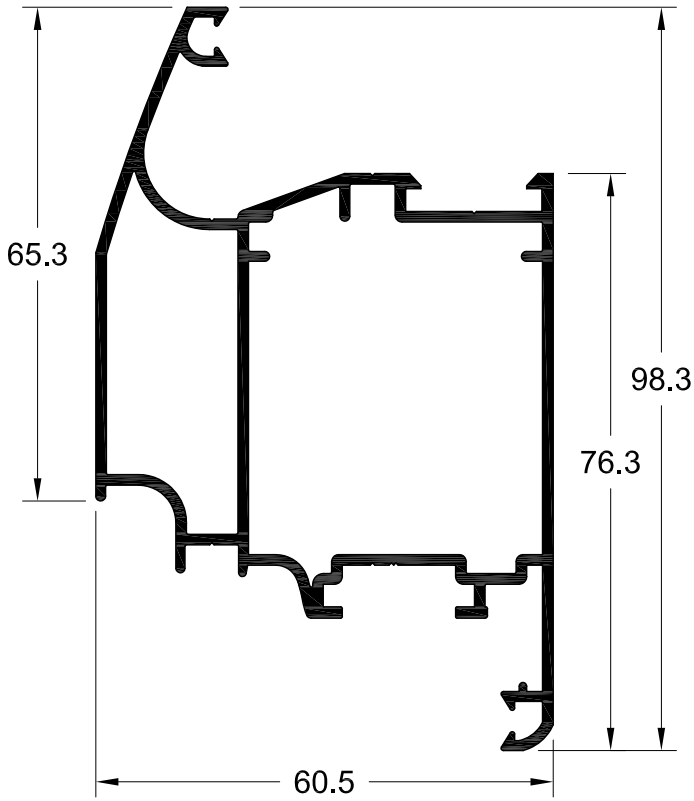

**TV 5006**  
1.440 gr/m

**ΦΥΛΛΟ ΠΟΡΤΑΣ ΠΟΥ ΑΝΟΙΓΕΙ ΕΞΩ**  
SASH FOR DOORS, OPENING OUT

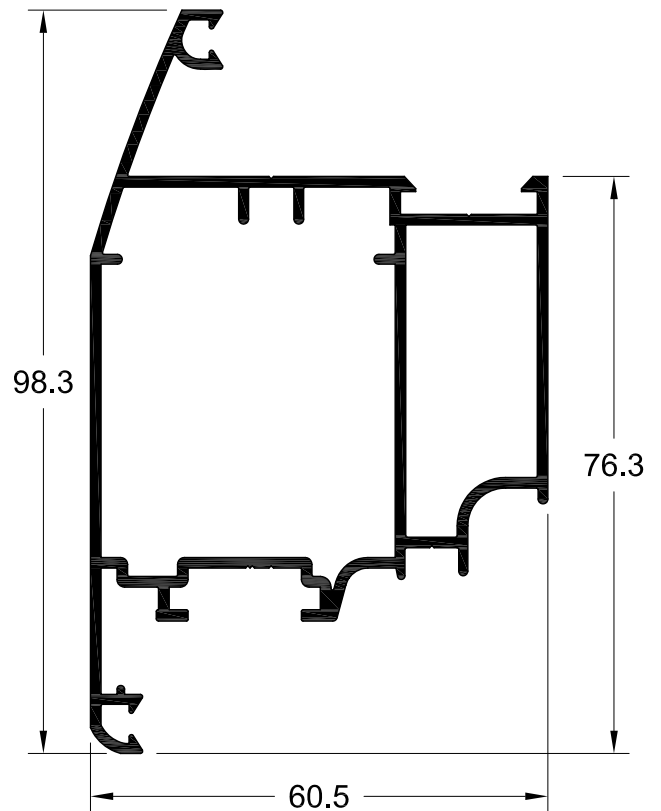

**TV 5004**  
1.565 gr/m

**ΦΥΛΛΟ ΠΟΡΤΑΣ ΚΛΕΙΣΤΟ**  
SASH FOR DOORS

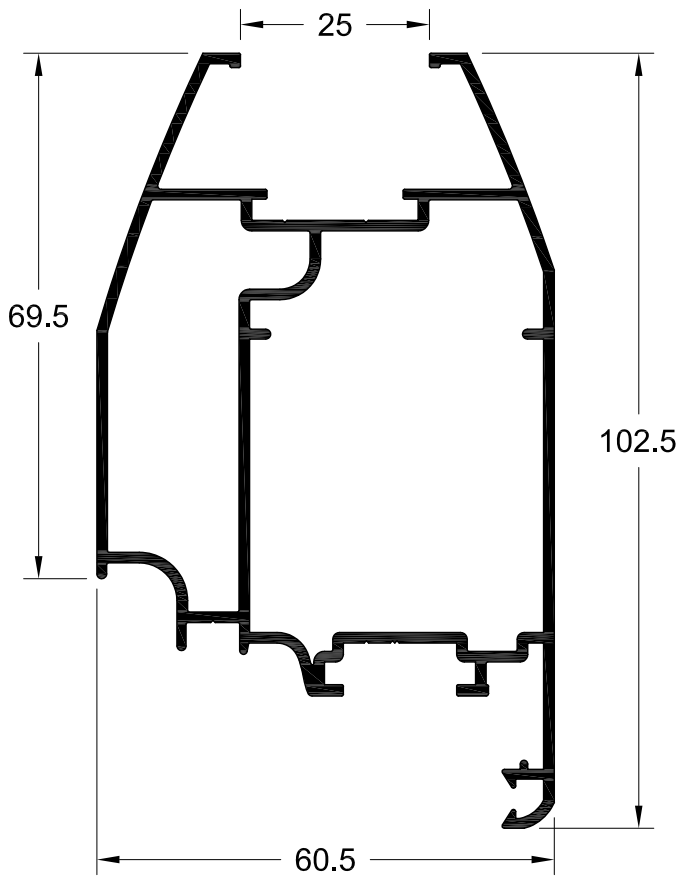

**TV 5033**  
1.256 gr/m

**ΦΥΛΛΟ ΠΟΡΤΑΣ ΑΛΕΡ - ΡΕΤΟΥΡ**  
SASH FOR ALLER-RETOUR DOOR

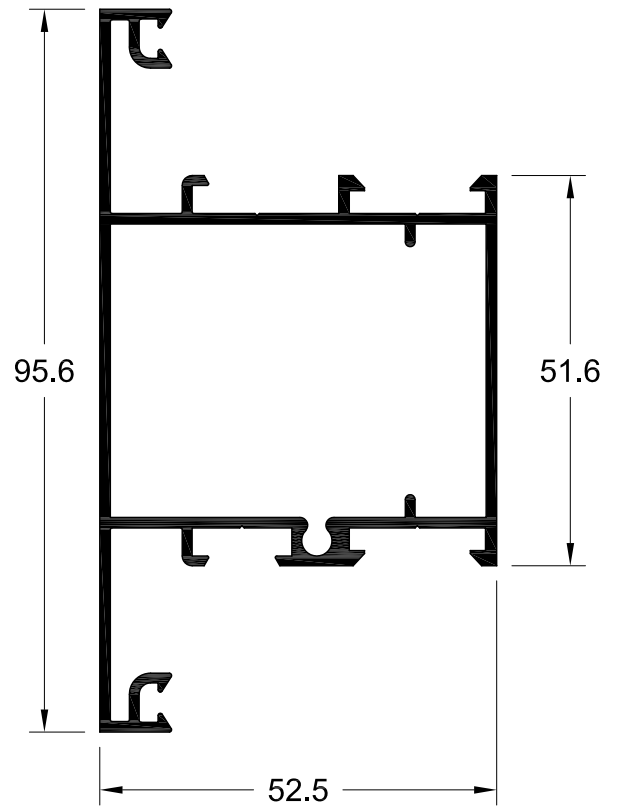

**TV 5130**  
1.057 gr/m

**ΙΣΙΟ ΦΥΛΛΟ ΠΑΤΖΟΥΡΙΟΥ**  
STRAIGHT SHUTTER

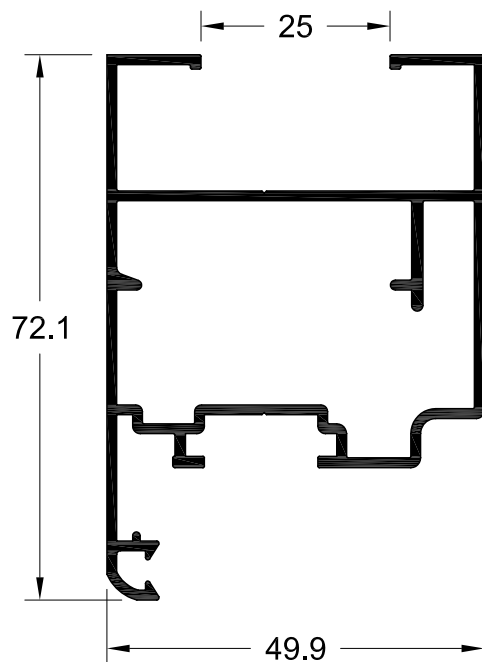

**TV 5030**  
1.017 gr/m

**ΦΥΛΛΟ ΠΑΤΖΟΥΡΙΟΥ**  
SHUTTER

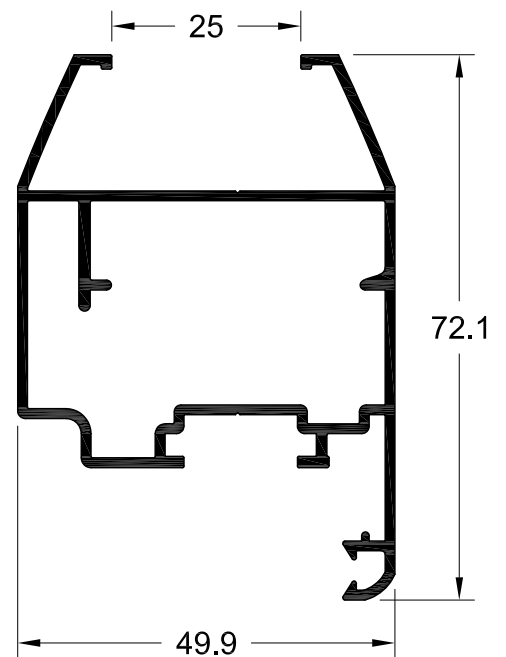

**TV 5053**  
955 gr/m

**ΙΣΙΟ ΧΩΡΙΣΜΑ ΦΥΛΛΟΥ**  
STRAIGHT TRANSOM FOR SASH

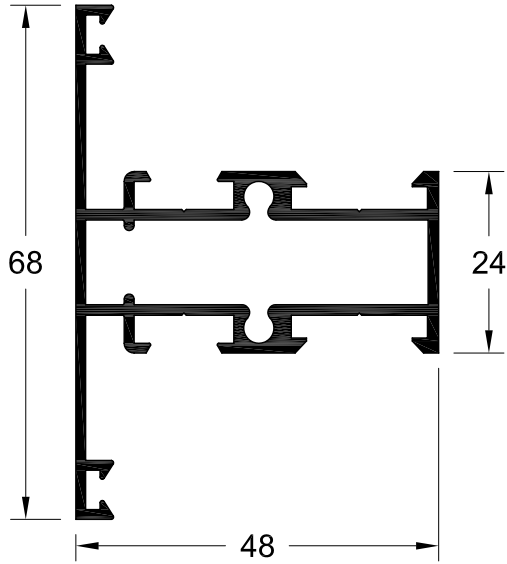

**TV 5010**  
1.111 gr/m

**ΧΩΡΙΣΜΑ ΦΥΛΛΟΥ**  
TRANSOM FOR SASH

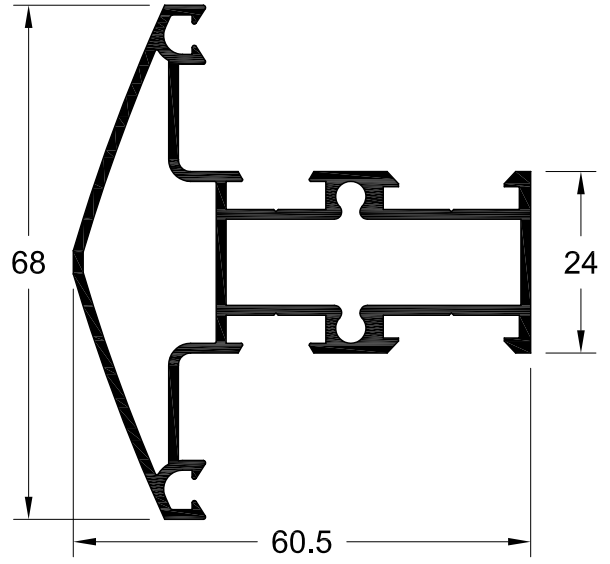

**TV 5024**  
1.074 gr/m

**ΧΩΡΙΣΜΑ ΚΑΣΑΣ**  
TRANSOM FOR FRAMES

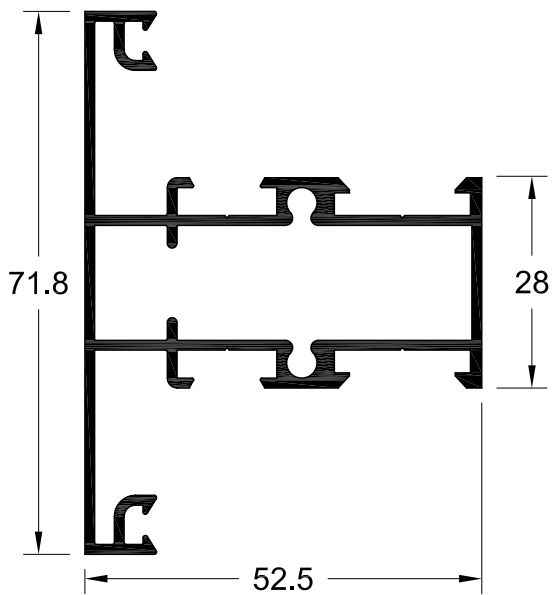

**TV 5025**  
1.337 gr/m

**ΧΩΡΙΣΜΑ ΚΑΣΑΣ**  
TRANSOM FOR FRAMES

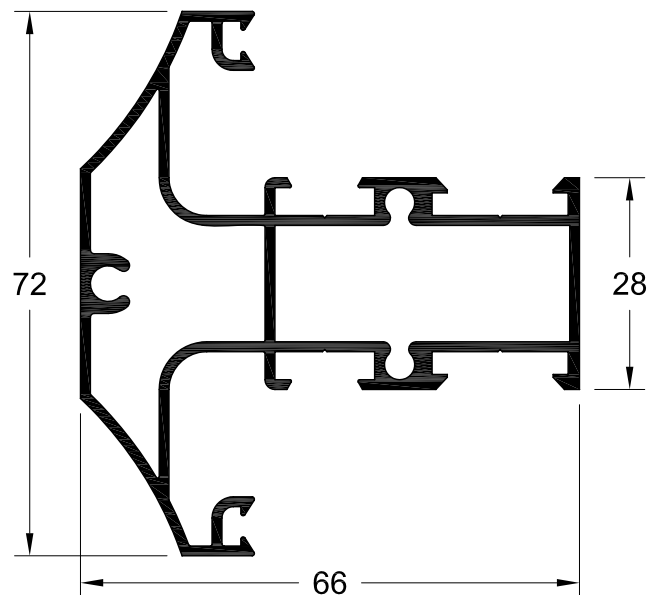

**TV 5026**  
1.564 gr/m

**ΧΩΡΙΣΜΑ ΚΑΣΑΣ**  
TRANSOM FOR FRAMES

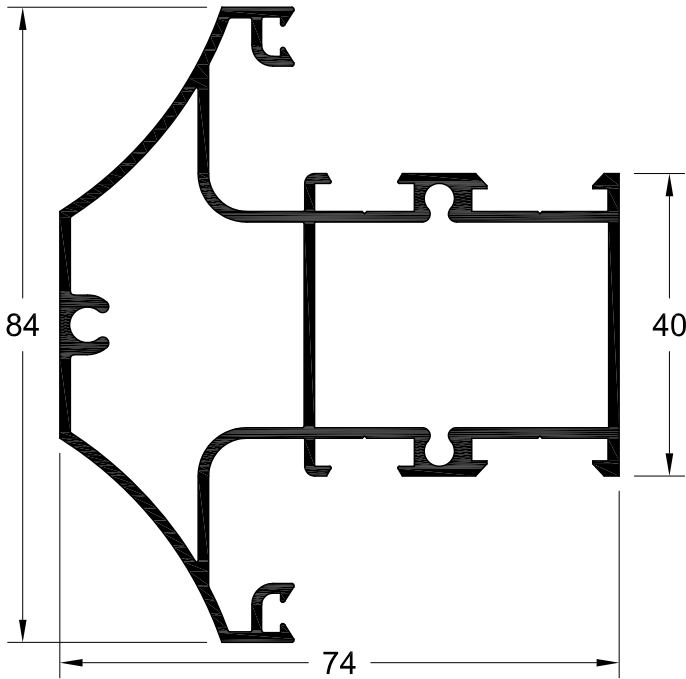

**TV 5011**  
1.340 gr/m

**ΧΩΡΙΣΜΑ ΠΟΡΤΑΣ**  
TRANSOM FOR DOOR

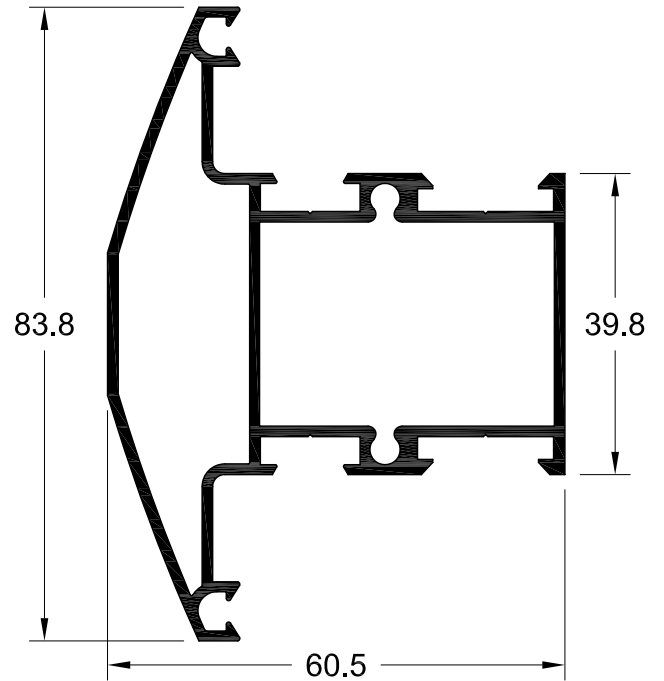

**TV 5062**  
1.275 gr/m

**ΙΣΙΟ ΧΩΡΙΣΜΑ ΚΑΣΩΝ**  
STRAIGHT TRANSOM / MULLION  
PROFILE FOR FRAMES

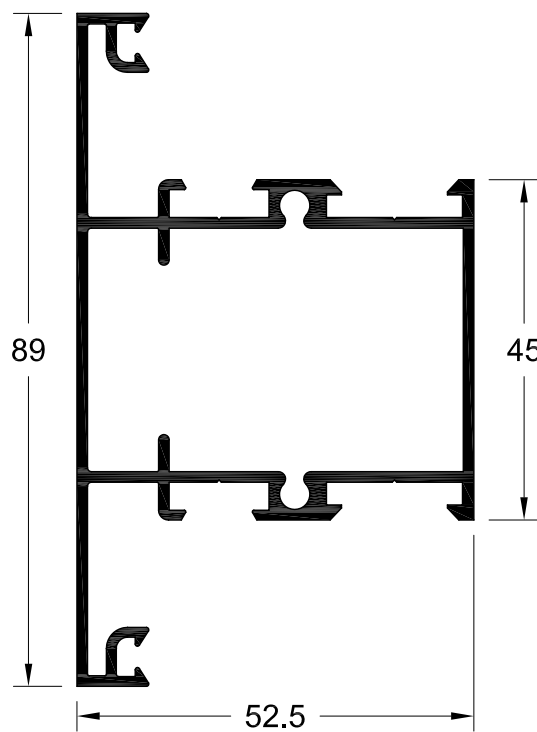



**TV 5128**  
1.077 gr/m

**ΙΣΙΟ ΧΩΡΙΣΜΑ ΠΑΤΖΟΥΡΙΟΥ**  
STRAIGHT TRANSOM / MULLION  
PROFILE

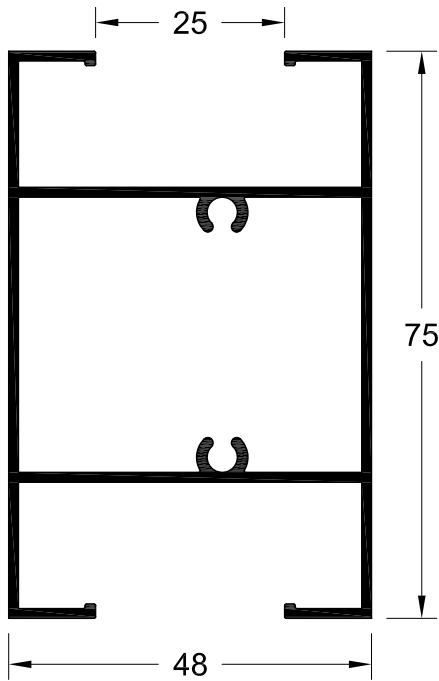

**TV 5028**  
1.007 gr/m

**ΧΩΡΙΣΜΑ ΠΑΤΖΟΥΡΙΟΥ**  
TRANSOM / MULLION FOR SHUTTER

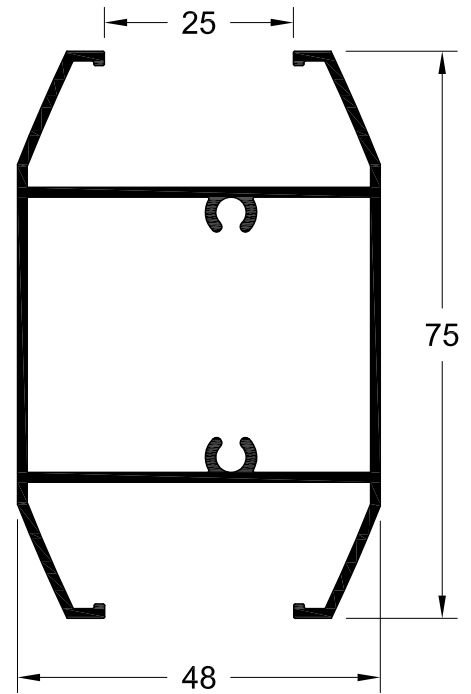

**TV 5012**  
890 gr/m

**ΚΑΪΤΙ ΚΛΕΙΣΤΟ**  
CLOSED TRANSOM/MULLION PROFILE

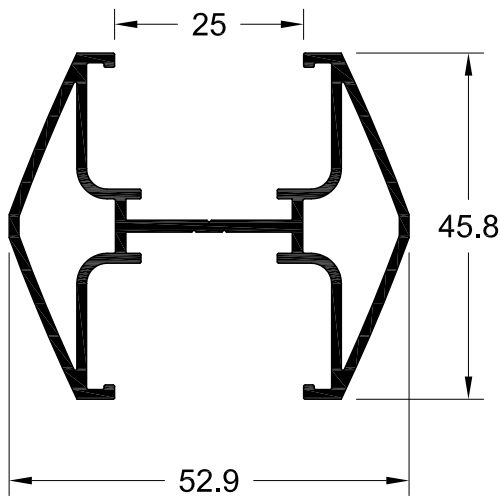

**TV 5054**  
790 gr/m

**ΚΑΪΤΙ**  
TRANSOM/MULLION PROFILE

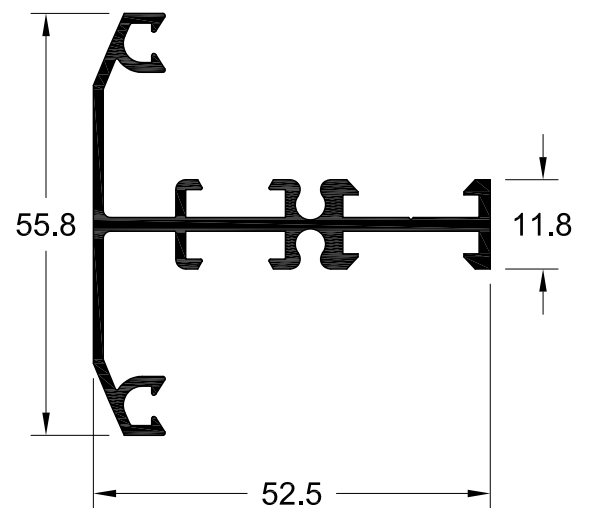

**TV 5013**  
2.089 gr/m

**ΤΑΜΠΛΑΣ ΠΟΡΤΑΣ**  
BOTTOM RAIL FOR DOORS

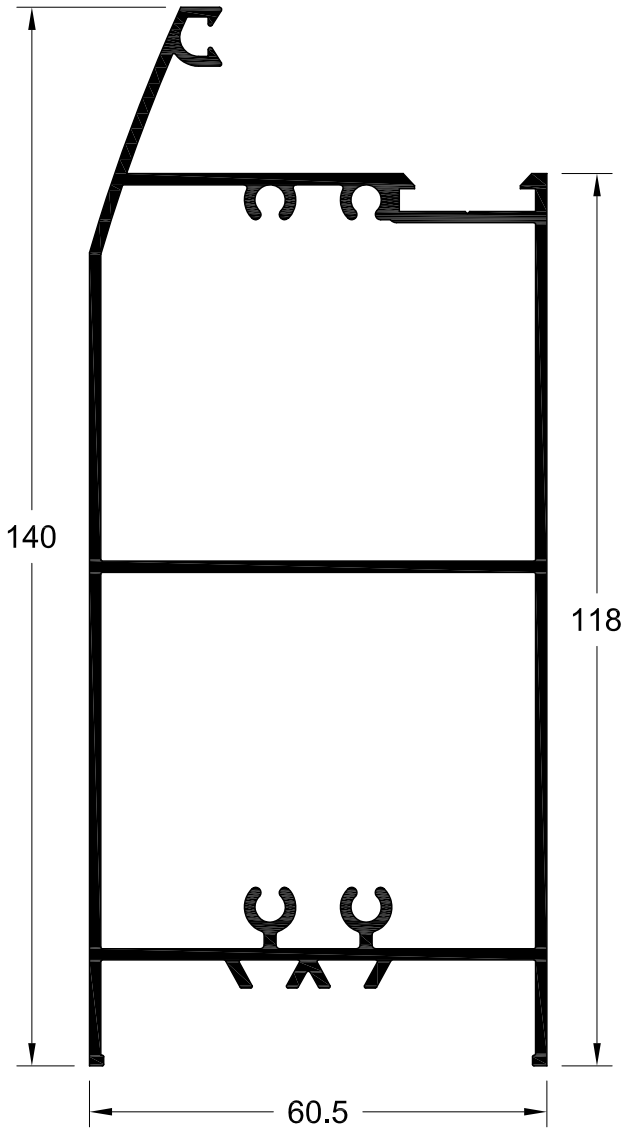

**TV 5052**  
1.928 gr/m

**ΙΣΙΟΣ ΤΑΜΠΛΑΣ ΠΟΡΤΑΣ**  
STRAIGHT BOTTOM RAIL FOR DOORS

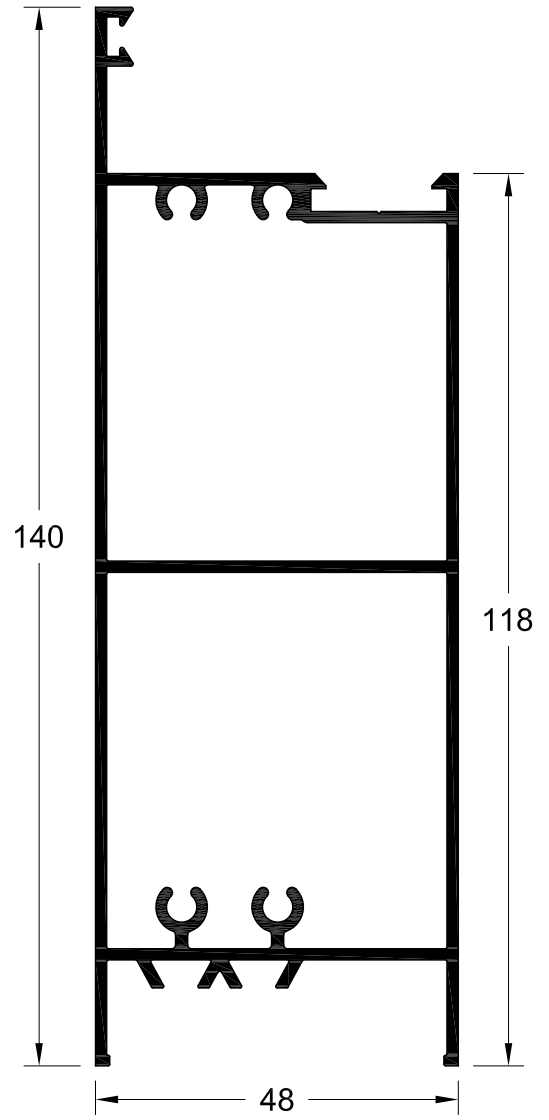

**TV 5127**  
1.889 gr/m

**ΙΣΙΟΣ ΤΑΜΠΛΑΣ ΠΑΤΖΟΥΡΙΟΥ**  
STRAIGHT BOTTOM RAIL FOR  
SHUTTER

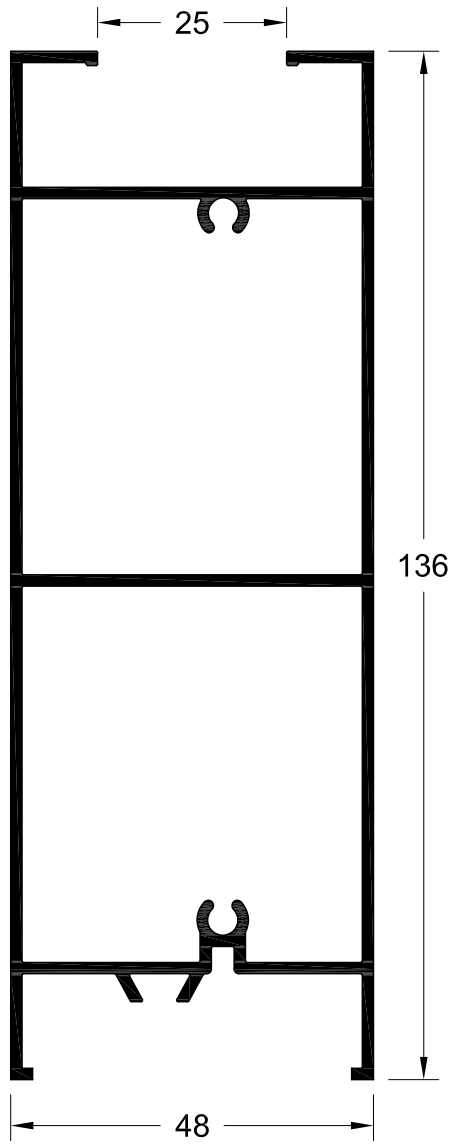

**TV 5129**  
1.184 gr/m

**ΜΙΚΡΟΣ ΤΑΜΠΛΑΣ ΠΑΤΖΟΥΡΙΟΥ**  
**ΙΣΙΟΣ**  
STRAIGHT SMALL BOTTOM RAIL FOR  
SHUTTER

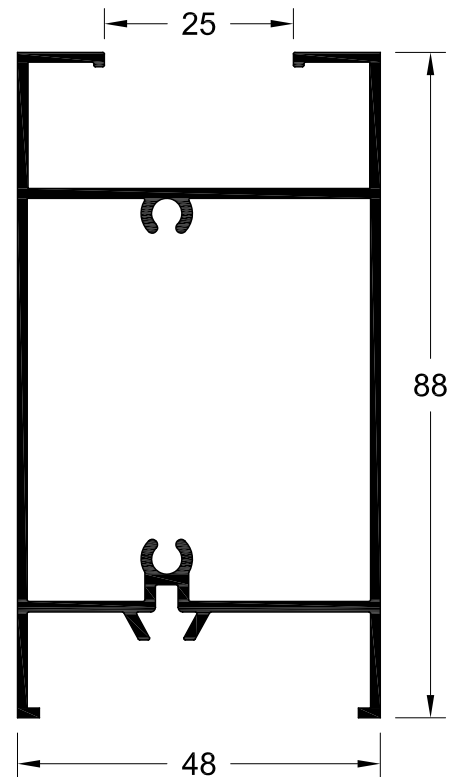

**TV 5027**  
1.848 gr/m

**ΜΕΓΑΛΟΣ ΤΑΜΠΛΑΣ ΠΑΤΖΟΥΡΙΟΥ**  
LARGE BOTTOM RAIL FOR SHUTTER

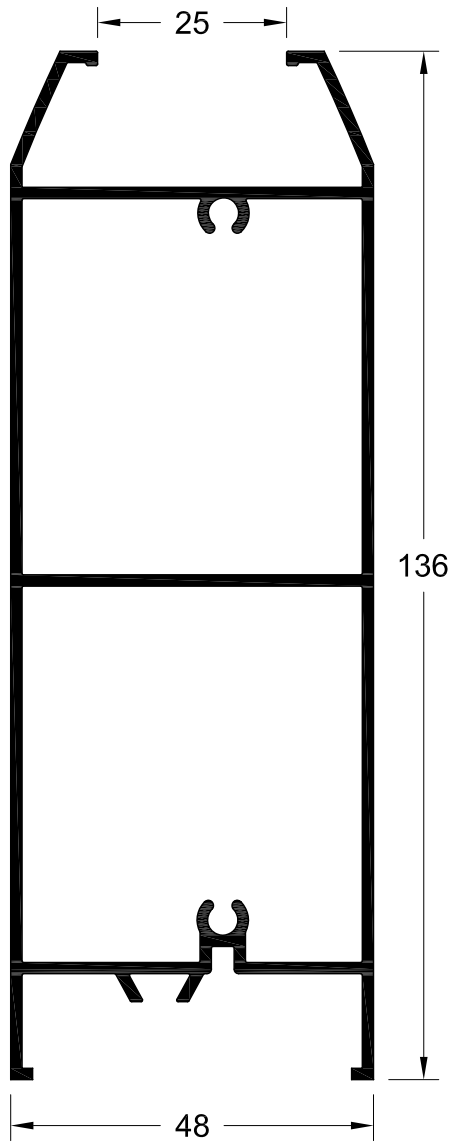

**TV 5029**  
1.142 gr/m

**ΜΙΚΡΟΣ ΤΑΜΠΛΑΣ ΠΑΤΖΟΥΡΙΟΥ**  
SMALL BOTTOM RAIL FOR SHUTTER

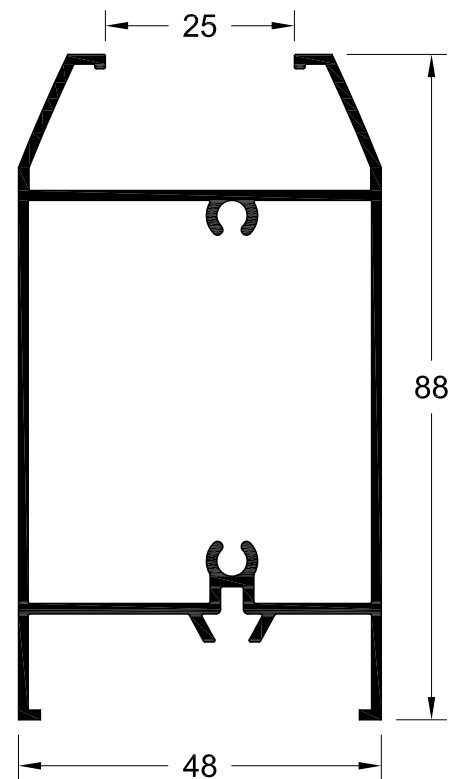

**TV 5008**  
1.072 gr/m

**ΜΠΙΝΙ ΔΙΦΥΛΛΟΥ**  
ADJOINING PROFILE FOR DOUBLE  
SASHES

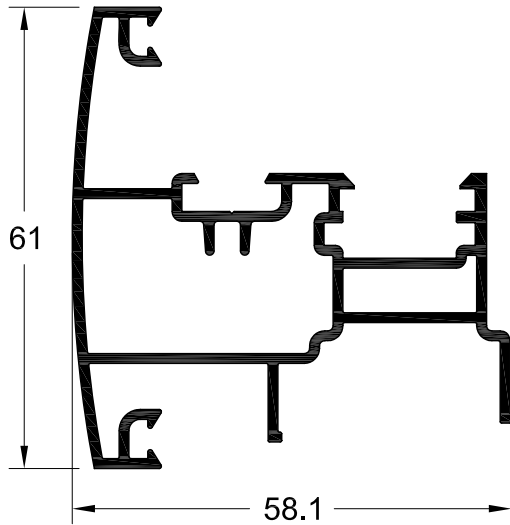

**TV 5031**  
749 gr/m

**ΜΠΙΝΙ ΠΑΤΖΟΥΡΙΟΥ**  
ADJOINING PROFILE FOR SHUTTER

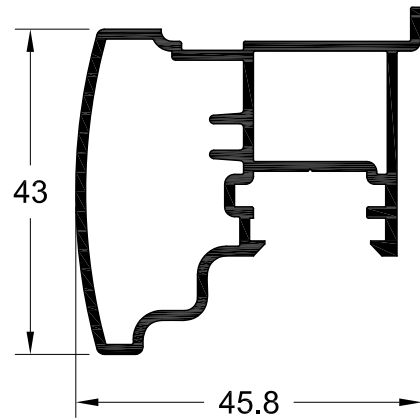

**TV 5035**  
623 gr/m

**ΜΠΙΝΙ ΑΛΕΡ - ΡΕΤΟΥΡ**  
REBATE PROFILE FOR  
ALLER-RETOUR

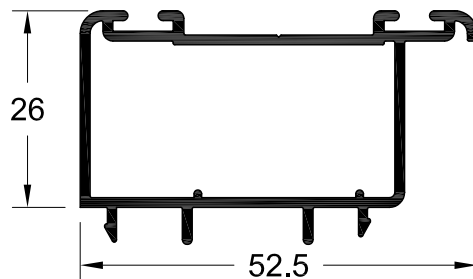

**TV 5009**  
889 gr/m

**ΜΠΙΝΙ ΓΙΑ ΠΕΡΙΣΤΡΕΦΟΜΕΝΑ**  
ADJOINING PROFILE FOR ROTATING  
WINDOWS

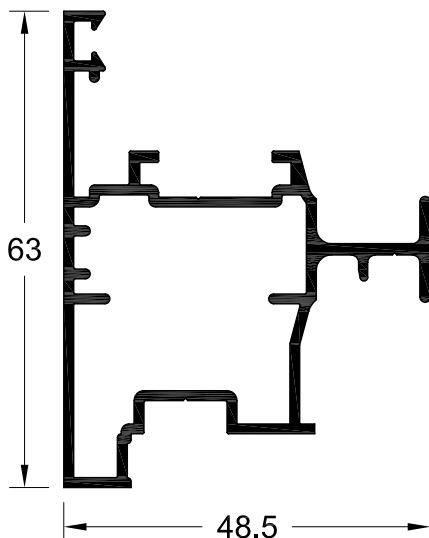

**TV 5034**  
892 gr/m

**ΜΠΙΝΙ ΑΛΛΑΓΗΣ ΦΟΡΑΣ**  
REBATE PROFILE

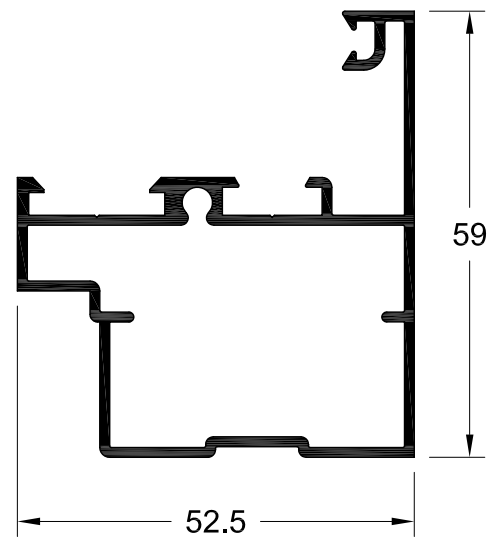

**TV 5048**  
329 gr/m

**ΑΡΜΟΚΑΛΥΠΤΡΟ**  
WALL - JOINING PROFILE

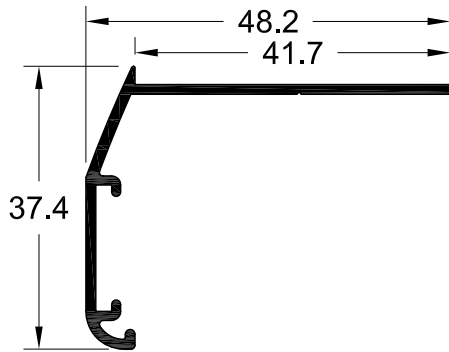

**TV 5059**  
356 gr/m

**ΑΡΜΟΚΑΛΥΠΤΡΟ**  
WALL - JOINING PROFILE

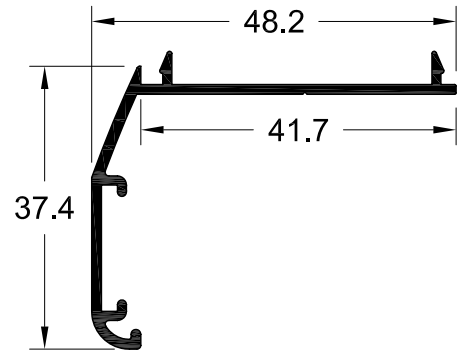

**TV 5058**  
466 gr/m

**ΑΡΜΟΚΑΛΥΠΤΡΟ**  
WALL - JOINING PROFILE

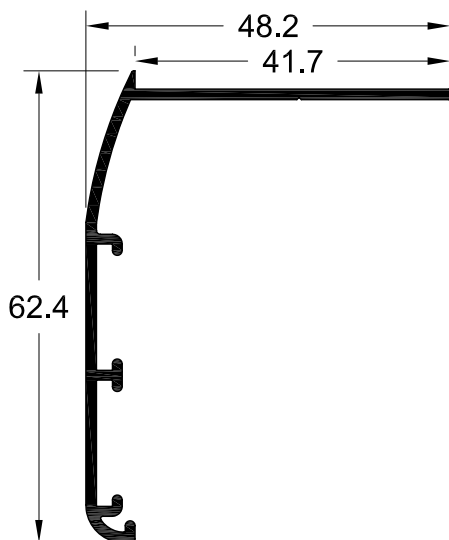

**TV 5060**  
493 gr/m

**ΑΡΜΟΚΑΛΥΠΤΡΟ**  
WALL - JOINING PROFILE

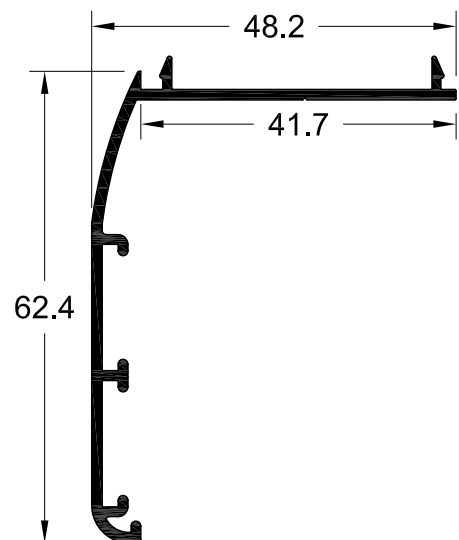

**TV 5038**  
765 gr/m

**ΚΟΛΩΝΑ 90° ΓΙΑ ΚΑΣΕΣ 60mm**  
TRANSOM / MULLION PROFILE 90°  
FOR FRAMES 60mm

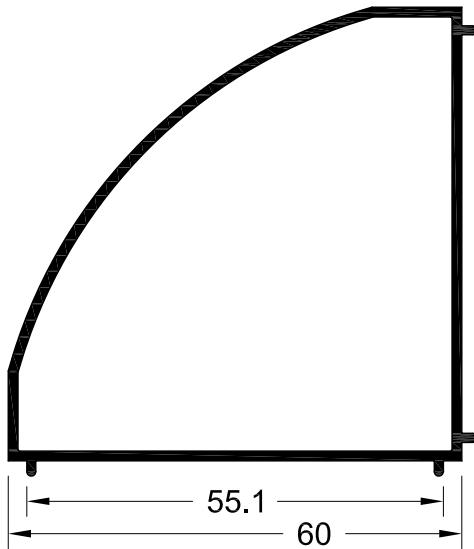

**TV 5037**  
1.033 gr/m

**ΚΟΛΩΝΑ 90° ΓΙΑ ΚΑΣΕΣ 76mm**  
TRANSOM / MULLION PROFILE 90°  
FOR FRAMES 76mm

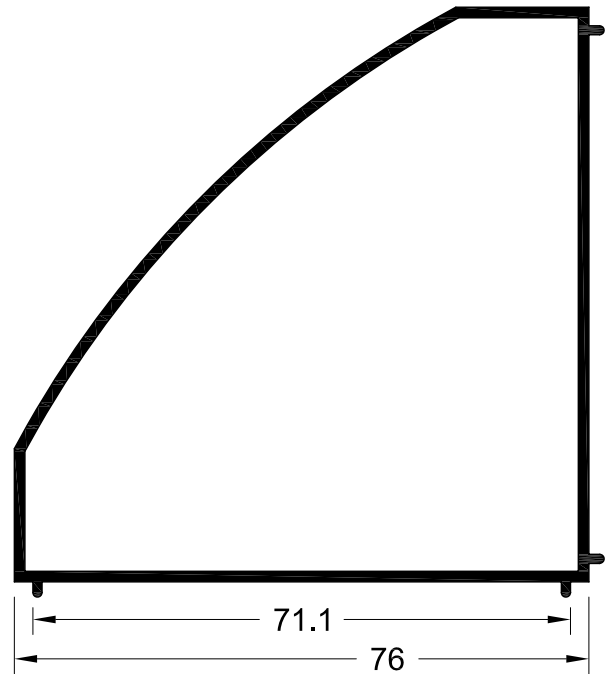

**TV 5036**  
1.310 gr/m

**ΚΟΛΩΝΑ 90° ΓΙΑ ΚΑΣΕΣ 96.6mm**  
TRANSOM / MULLION PROFILE 90°  
FOR FRAMES 96.6mm

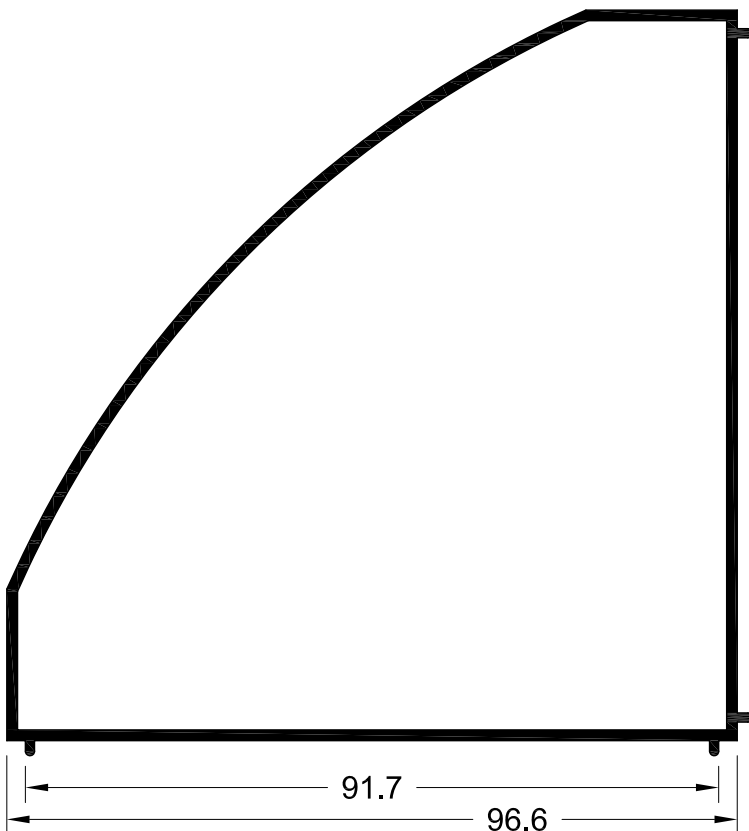

**TV 5049**  
439 gr/m

**ΠΡΟΣΘΗΚΗ ΠΟΛΛΑΠΛΩΝ ΓΩΝΙΩΝ  
ΤΟΥ TV-5017 ΜΕ ΚΟΛΩΝΑ Ø70**  
MULTIPLE CORNER ADDITION FOR  
PROFILE TV-5017 (MULLION Ø70)

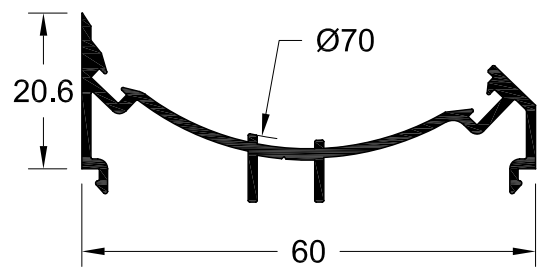



**TV 5045**  
348 gr/m

**ΚΑΤΩΚΑΣΙ ΑΕΡΟΣΤΕΓΑΝΩΣΗΣ**  
AIR-WATERTIGHTNESS THRESHOLD

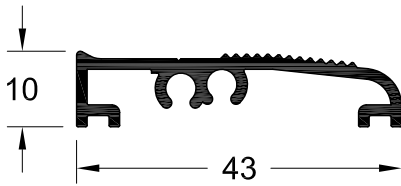

**TV 5095**  
378 gr/m

**ΚΑΤΩΚΑΣΙ ΑΕΡΟΣΤΕΓΑΝΩΣΗΣ**  
AIR-WATERTIGHTNESS THRESHOLD

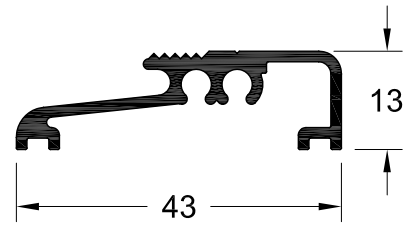

**TV 5046**  
298 gr/m

**ΠΡΟΦΙΛ ΣΤΕΓΑΝΩΣΗΣ ΘΥΡΩΝ**  
WATERTIGHTNESS PROFILE FOR DOORS

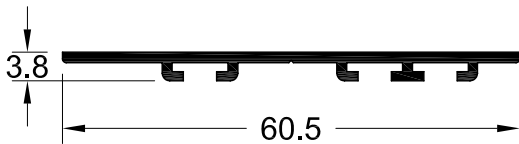

**TV 5094**  
379 gr/m

**ΝΕΡΟΣΤΑΛΛΑΚΤΗΣ**  
WATER DRIP PROFILE

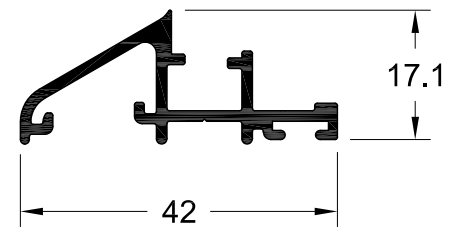

**TV 5050**  
150 gr/m

**ΝΤΙΖΑ ΚΙΝΗΣΕΩΣ**  
ROD

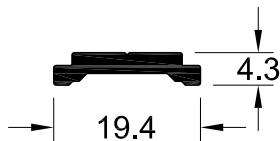

**TV5 110**  
168 gr/m

**ΝΕΡΟΣΤΑΛΛΑΚΤΗΣ**  
WATER DRIP PROFILE

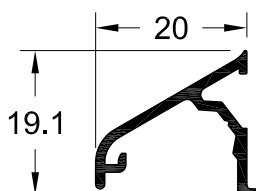

**TV 5047**  
638 gr/m

**ΕΣΩΤΕΡΙΚΟΣ ΝΕΡΟΧΥΤΗΣ**  
INNER WATER DRAINAGE

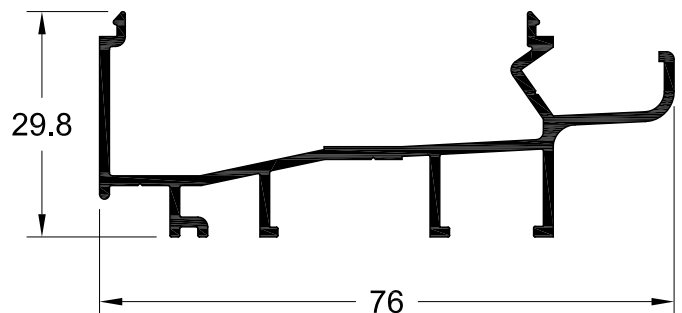

**TV5 172**  
866 gr/m

**ΔΙΑΚΟΣΜΗΤΙΚΟ ΠΛΑΙΣΙΟ**  
DECORATIVE FRAME

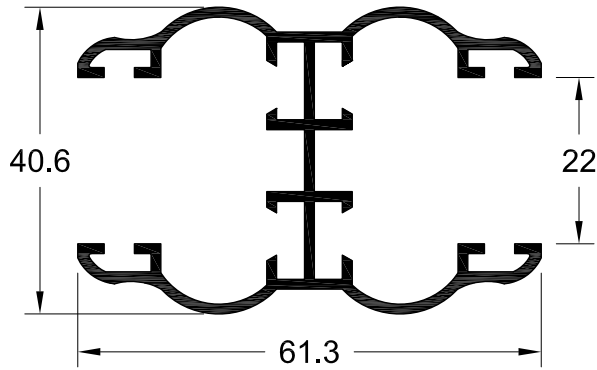

**TV5 171**  
315 gr/m

**ΔΙΑΚΟΣΜΗΤΙΚΟ ΠΛΑΙΣΙΟ**  
DECORATIVE FRAME

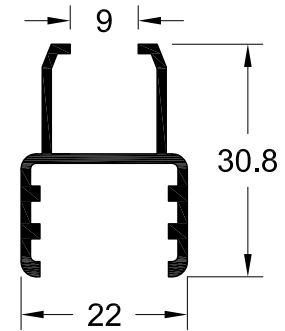

**TV5 170**  
812 gr/m

**ΤΑΜΠΛΑΣ ΡΑΜΠΟΤΕ**  
PROFILE FOR FLAT PANEL

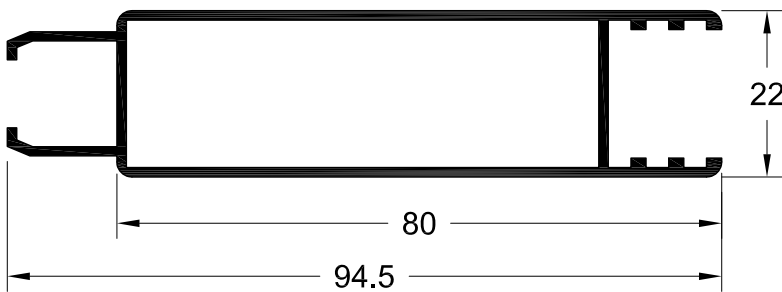

**PER 233**  
526 gr/m

**ΠΡΟΦΙΛ ΚΙΝΗΤΗΣ ΠΕΡΣΙΔΑΣ**  
PROFILE OF MOVABLE LOUVER

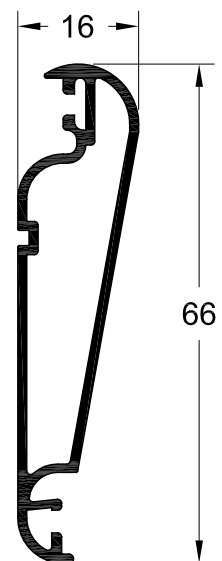

**PER 232**  
383 gr/m

**ΡΥΘΜΙΣΤΗΣ ΚΙΝΗΤΗΣ ΠΕΡΣΙΔΑΣ**  
REGULATOR OF MOVABLE LOUVER

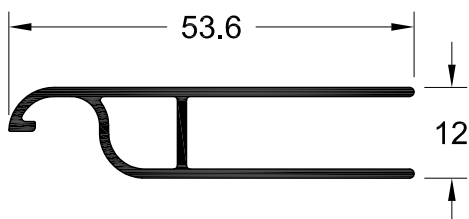

**PER 231**  
318 gr/m

**ΠΡΟΣΘΗΚΗ ΤΕΛΕΙΩΜΑΤΟΣ**  
**ΚΙΝΗΤΗΣ ΠΕΡΣΙΔΑΣ**  
ADDITION FOR MOVABLE LOUVER  
END

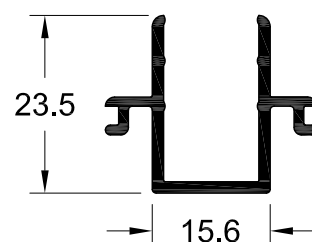

**TV 5066**  
421 gr/m

**ΟΒΑΛΙΝΑ ΑΣΦΑΛΕΙΑΣ**  
SECURITY FIXED LOUVER

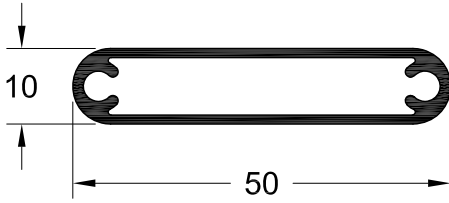

**TV 5067**  
220 gr/m

**ΤΕΛΕΙΩΜΑ ΟΒΑΛΙΝΑΣ ΑΣΦΑΛΕΙΑΣ**  
END SECURITY FIXED LOUVER

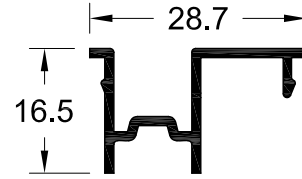

**P3**

368 gr/m

**ΟΒΑΛΙΝΑ**  
FIXED LOUVER PROFILE

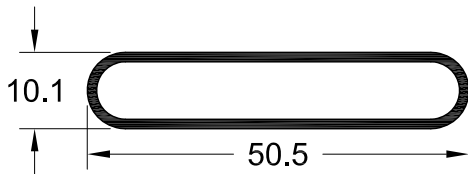

**TV 2080**  
245 gr/m

**ΠΗΧΑΚΙ ΟΒΑΛΙΝΑΣ**  
CLIP FOR P3 LOUVER

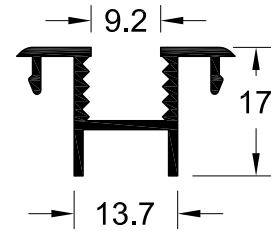

**TV 5041**  
231 gr/m

**ΟΒΑΛ ΠΗΧΑΚΙ ΤΖΑΜΙΟΥ**  
OVAL GLASS CLIP

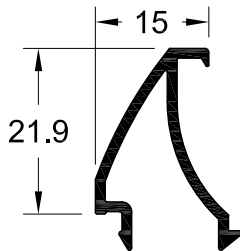

**TV 5055**  
257 gr/m

**ΙΣΙΟ ΠΗΧΑΚΙ ΤΖΑΜΙΟΥ**  
STRAIGHT GLASS CLIP

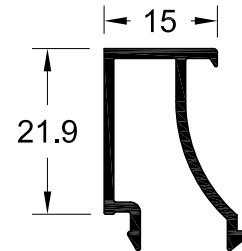

**TV 5056**  
307 gr/m

**ΟΒΑΛ ΠΗΧΑΚΙ ΤΖΑΜΙΟΥ**  
OVAL GLASS CLIP

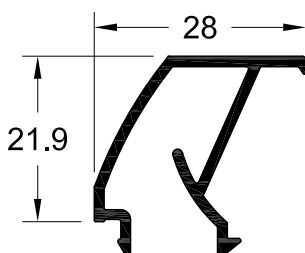

**TV 5043**  
302 gr/m

**ΙΣΙΟ ΠΗΧΑΚΙ ΤΖΑΜΙΟΥ**  
STRAIGHT GLASS CLIP

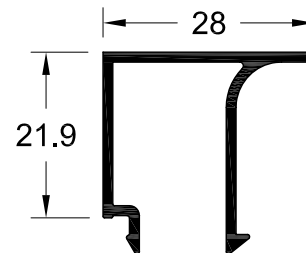

**TV 5044**

173 gr/m

**ΙΣΙΟ ΠΗΧΑΚΙ ΤΖΑΜΙΟΥ**  
STRAIGHT GLASS CLIP

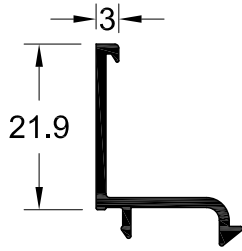

**TV 5042**

320 gr/m

**ΙΣΙΟ ΠΗΧΑΚΙ ΤΖΑΜΙΟΥ**  
STRAIGHT GLASS CLIP

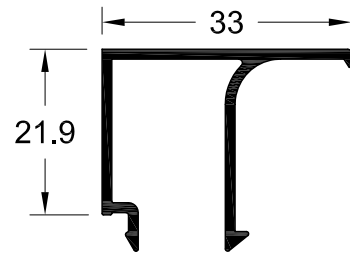

**TV 5039**

222 gr/m

**ΠΗΧΑΚΙ**  
CLIP

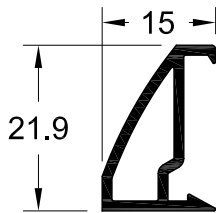

**TV 5065**

316 gr/m

**ΟΒΑΛ ΠΗΧΑΚΙ ΤΖΑΜΙΟΥ**  
OVAL GLASS CLIP

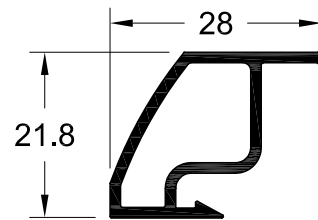

**TV 5040**

120 gr/m

**ΑΝΤΑΠΤΟΡΑΣ ΓΙΑ ΤΑ ΠΗΧΑΚΙΑ**  
**TV 5065 & TV 5039**  
ADAPTER FOR TV 5065 & TV 5039

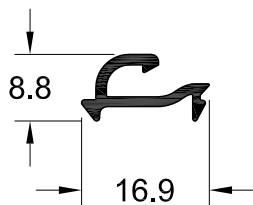

**PER 280**

358 gr/m

**ΦΥΛΛΑΡΑΚΙ ΠΑΤΖΟΥΡΙΟΥ**  
FIXED LOUVER PROFILE

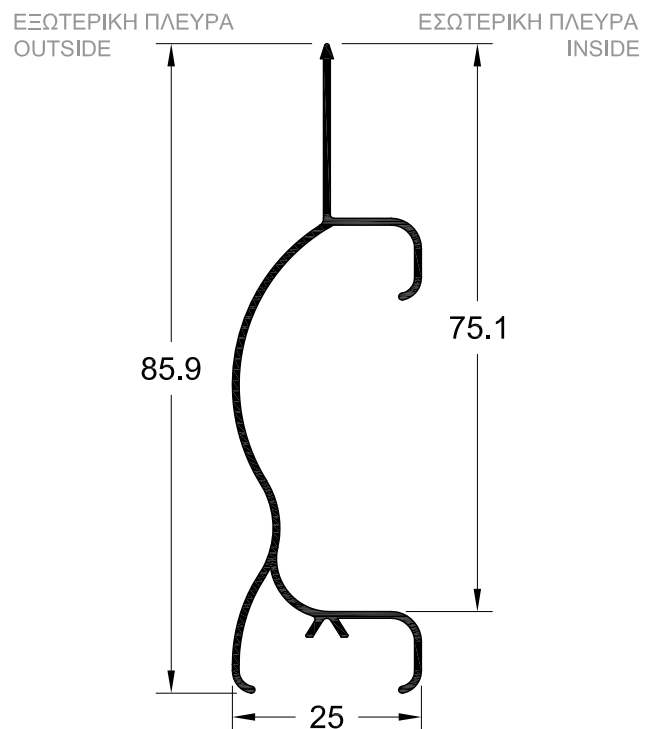

**TV 5069**

285 gr/m

**ΙΣΙΟ ΠΗΧΑΚΙ ΤΖΑΜΙΟΥ**  
STRAIGHT GLASS CLIP

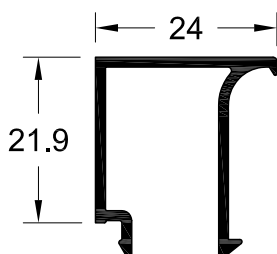

**PER 250**  
532 gr/m

**ΦΥΛΛΑΡΑΚΙ ΠΑΤΖΟΥΡΙΟΥ  
"ΚΡΙΝΑΚΙ"**  
FIXED LOUVER PROFILE

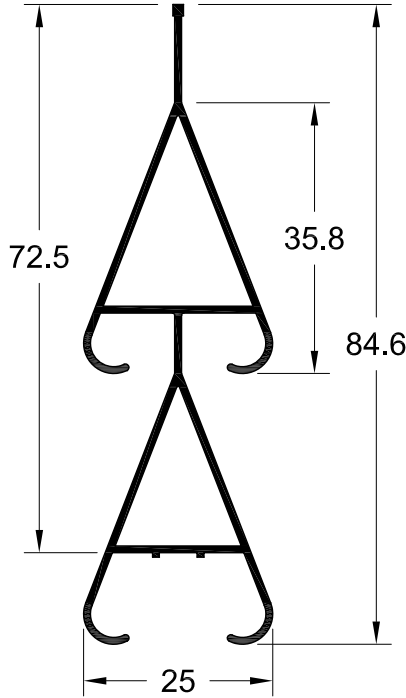

**PER 260**  
604 gr/m

**ΦΥΛΛΑΡΑΚΙ ΠΑΤΖΟΥΡΙΟΥ  
"ΚΡΙΝΑΚΙ"**  
FIXED LOUVER PROFILE

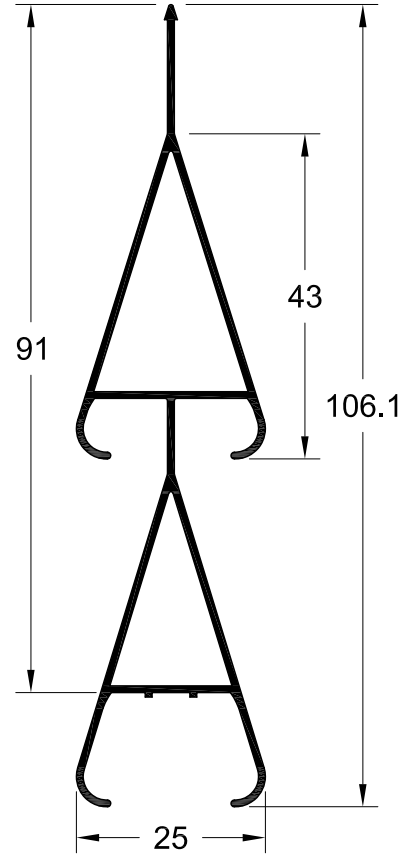

**PER 240**  
454 gr/m

**ΦΥΛΛΑΡΑΚΙ ΠΑΤΖΟΥΡΙΟΥ  
"ΤΟΥΛΙΠΑ"**  
FIXED LOUVER PROFILE

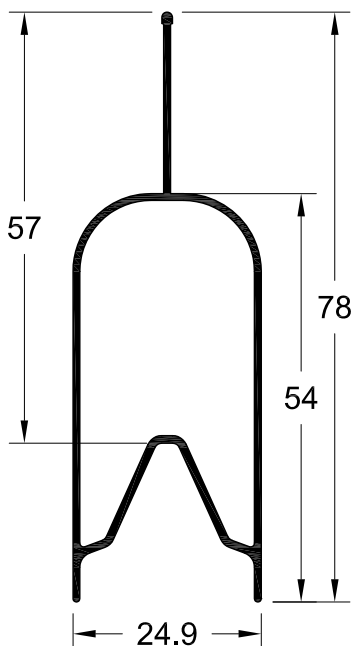

**PER 270**  
424 gr/m

**ΦΥΛΛΑΡΑΚΙ ΠΑΤΖΟΥΡΙΟΥ  
"ΤΟΥΛΙΠΑ"**  
FIXED LOUVER PROFILE

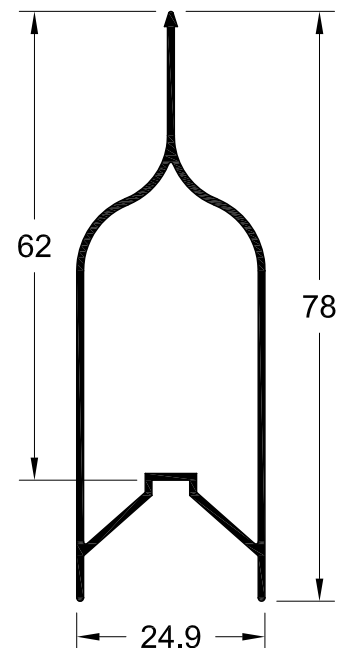

**ΚΑΤΑΣΚΕΥΑΣΤΙΚΕΣ ΤΟΜΕΣ**  
**CONSTRUCTION SECTIONS**

**ΟΨΗ**  
SIDE VIEW

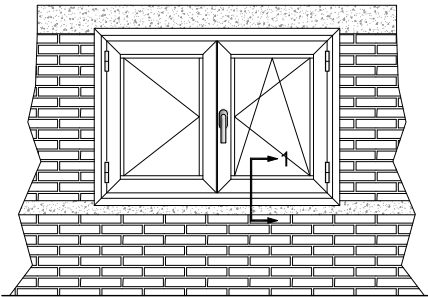

**ΤΟΜΗ 1**  
SECTION 1

**ΚΑΤΟΨΗ**  
TOP VIEW

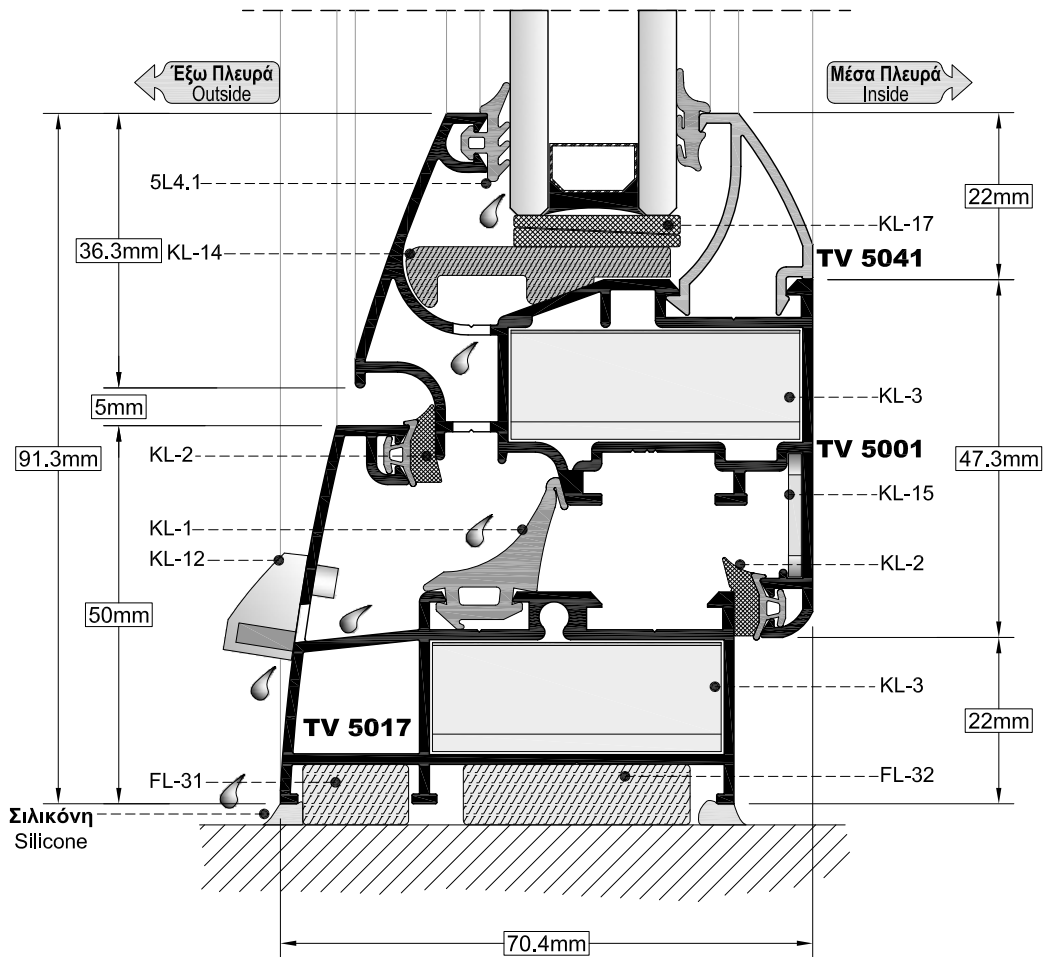
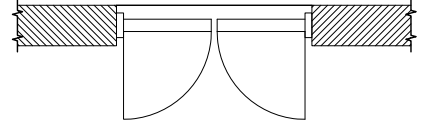

**Όψη**  
SIDE VIEW

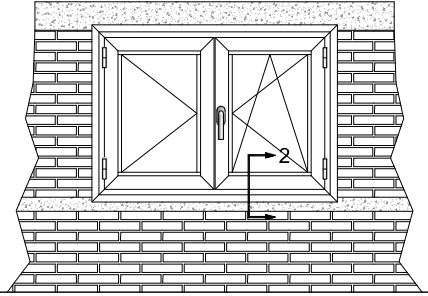

**ΤΟΜΗ 2**  
SECTION 2

**Κατοψη**  
TOP VIEW

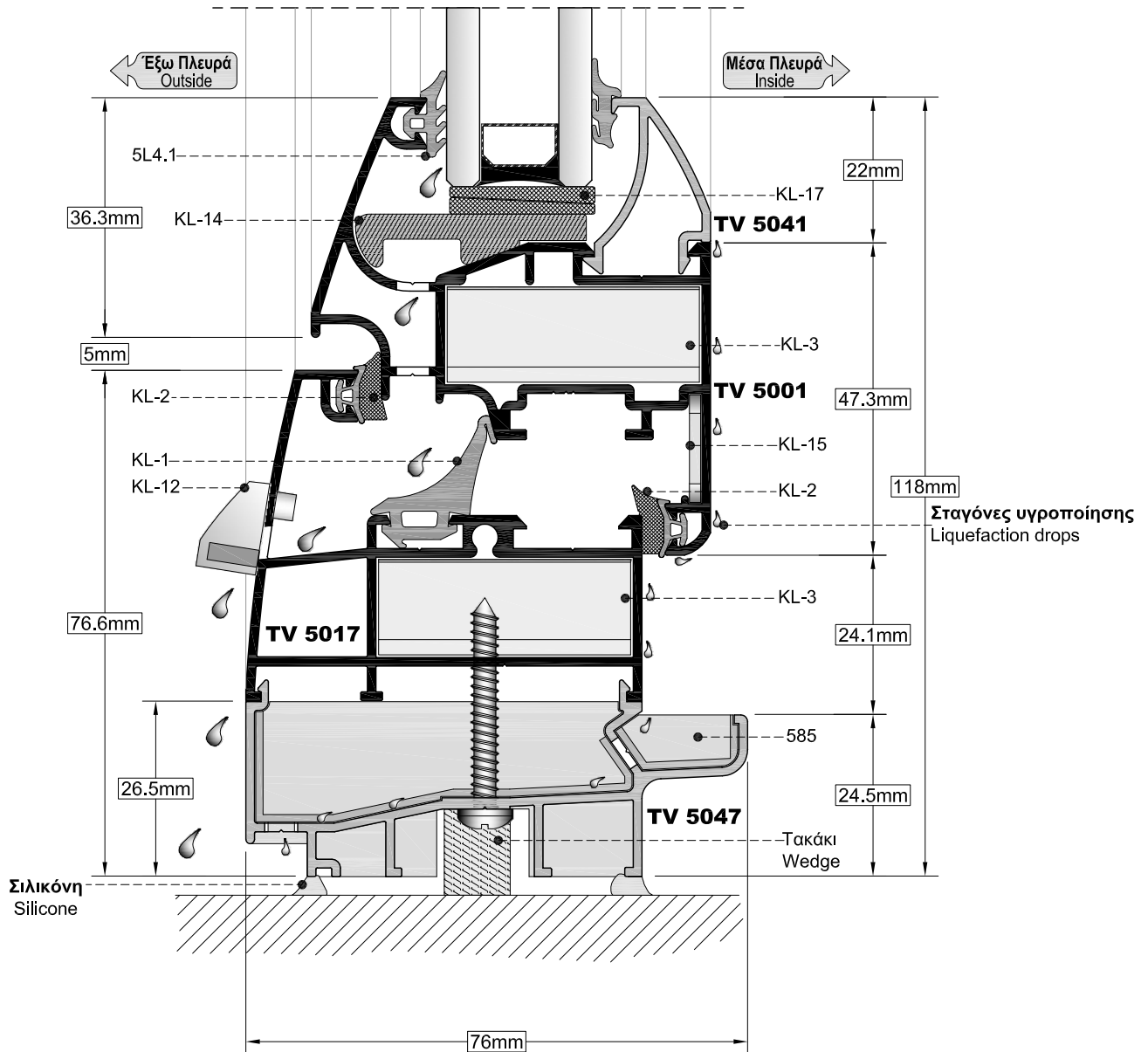
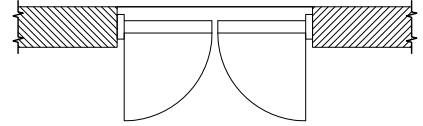

**Όψη**  
SIDE VIEW

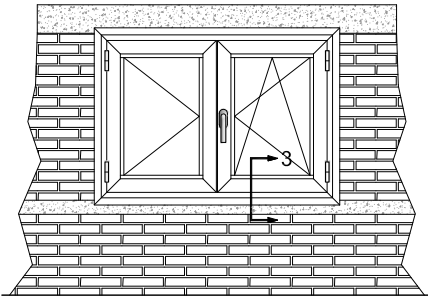

**ΤΟΜΗ 3**  
SECTION 3

**Κατοψη**  
TOP VIEW

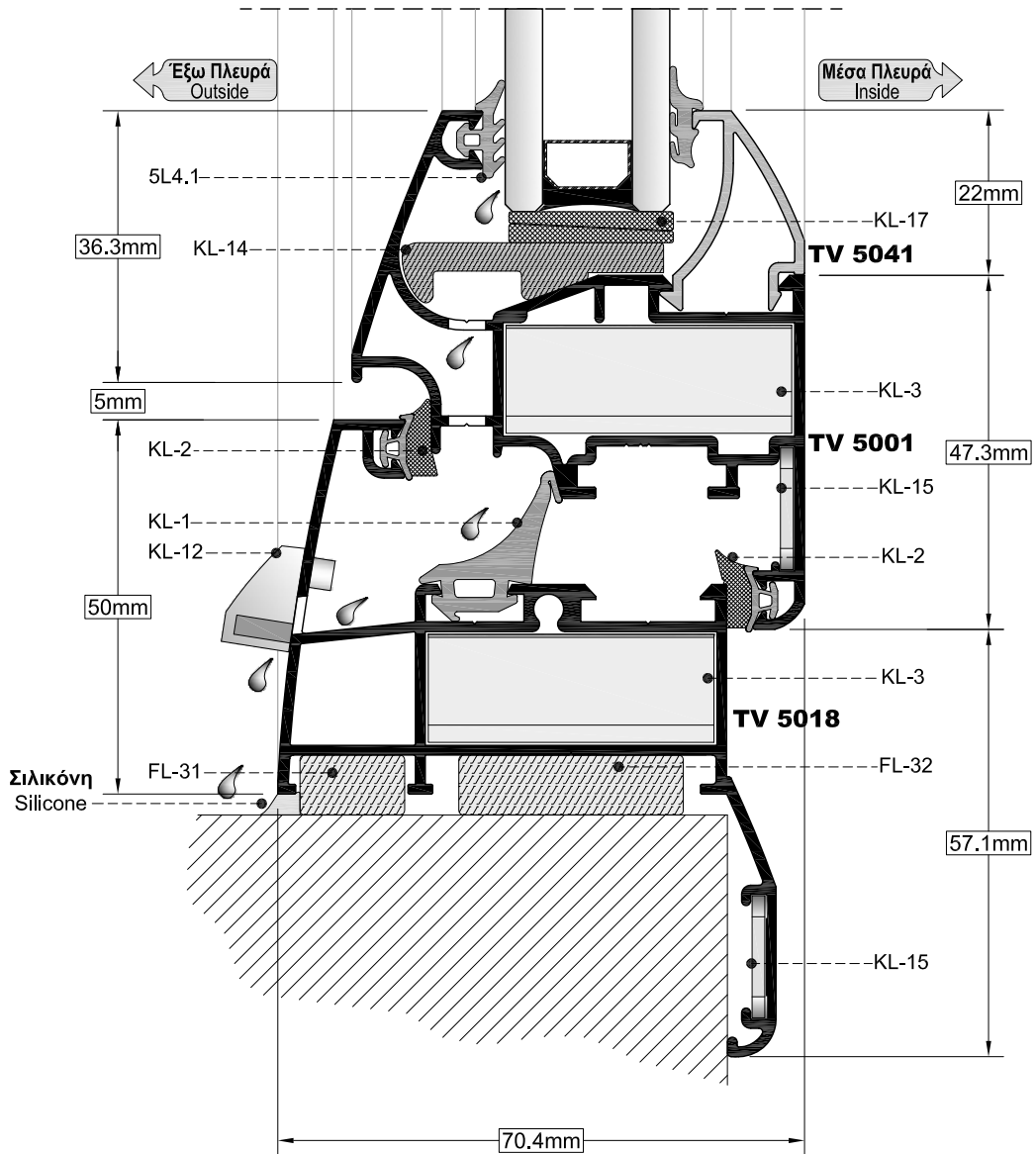
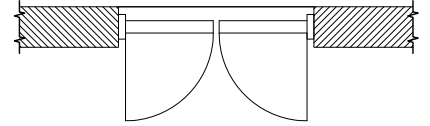



**Όψη**  
SIDE VIEW

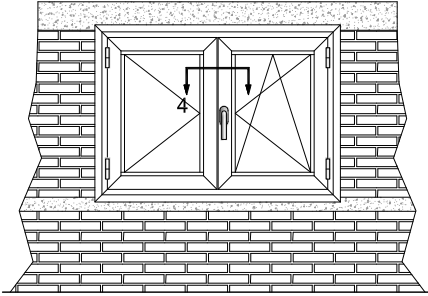

**ΤΟΜΗ 4**  
SECTION 4

**Κατοψη**  
TOP VIEW

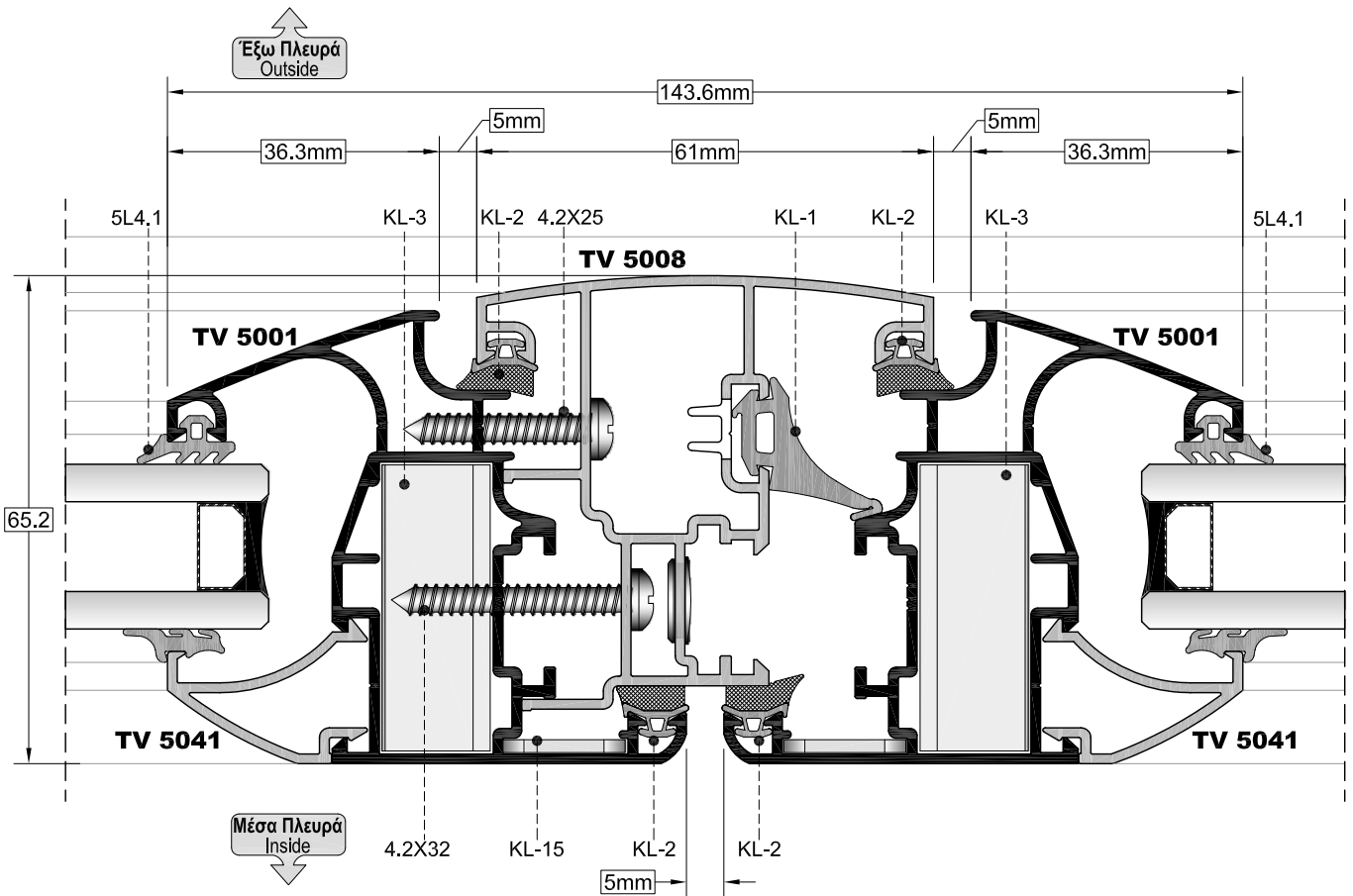
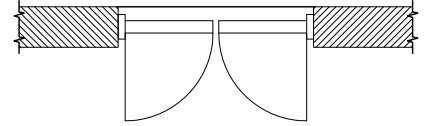

**Όψη**  
SIDE VIEW

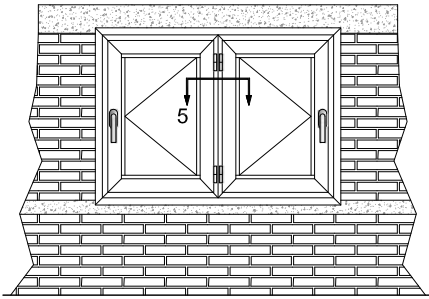

**ΤΟΜΗ 5**  
SECTION 5

**Κατοψη**  
TOP VIEW

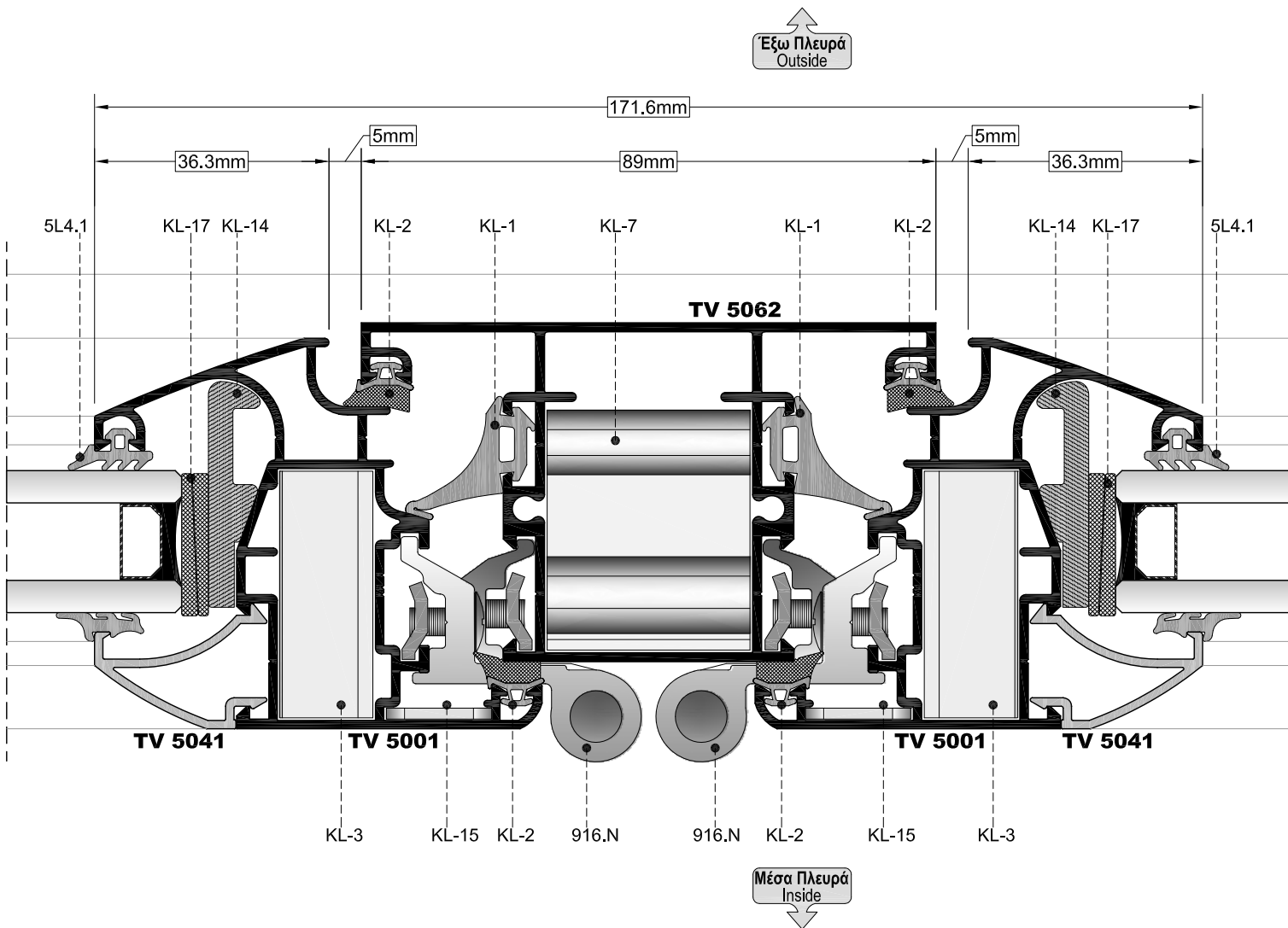
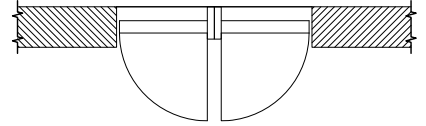

**Όψη**  
SIDE VIEW

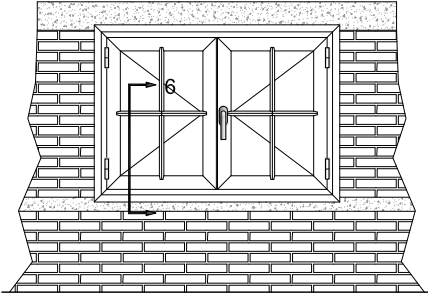

**ΤΟΜΗ 6**  
SECTION 6

**Κατοψη**  
TOP VIEW

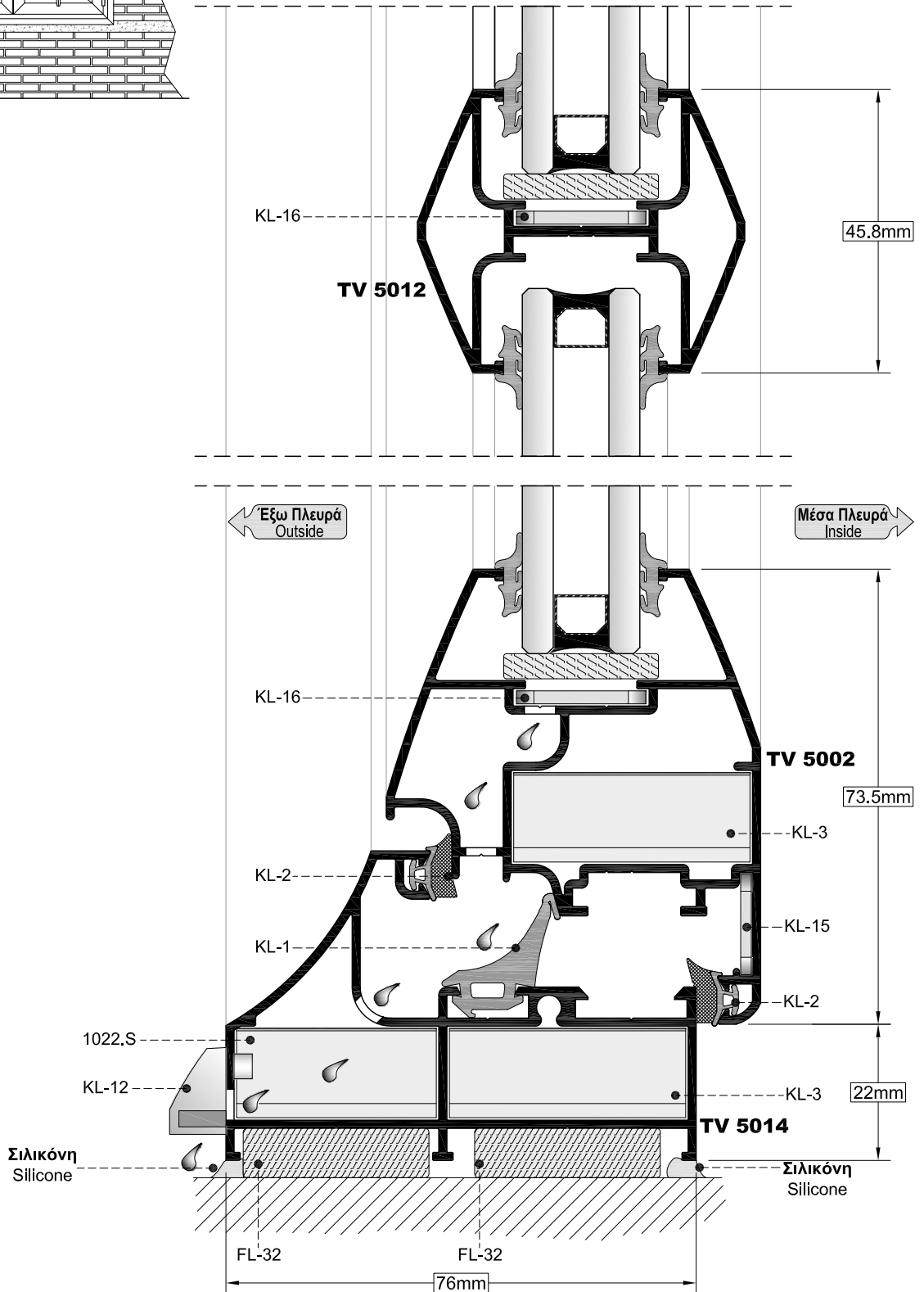
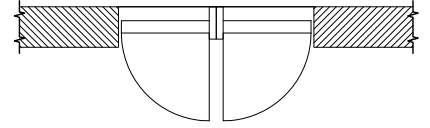

**Όψη**  
SIDE VIEW

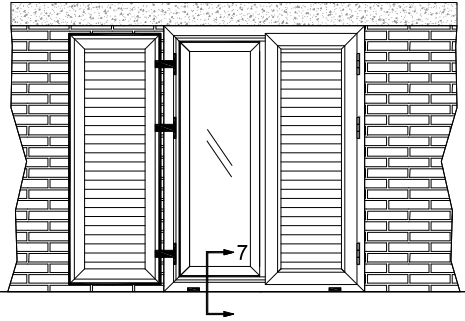

**ΤΟΜΗ 7**  
SECTION 7

**ΚΑΤΩΨΗ**  
TOP VIEW

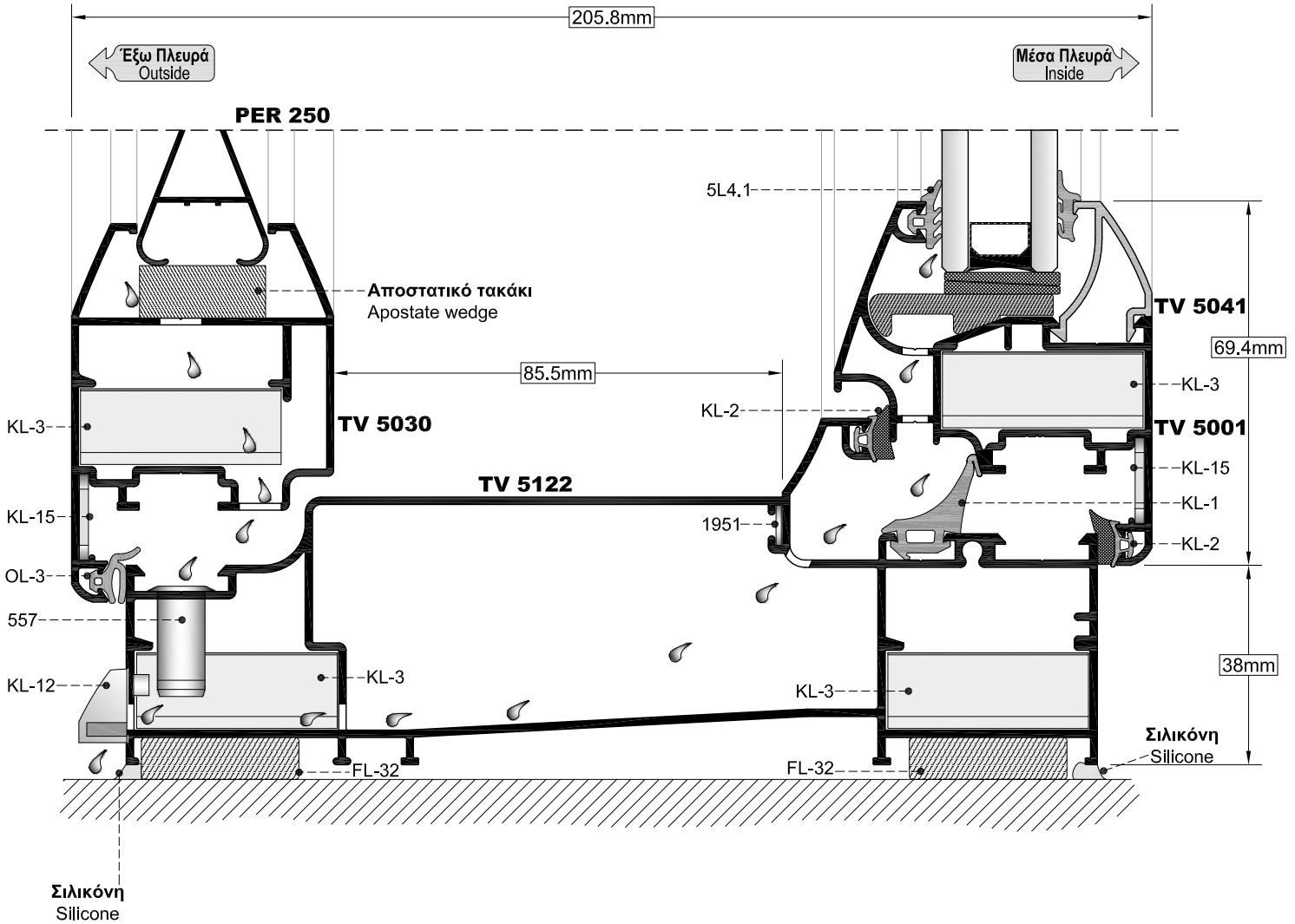
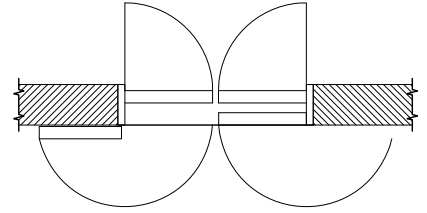

Όψη  
SIDE VIEW

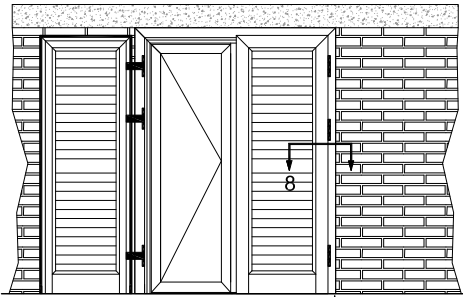

ΤΟΜΗ 8  
SECTION 8

ΚΑΤΩΨΗ  
TOP VIEW

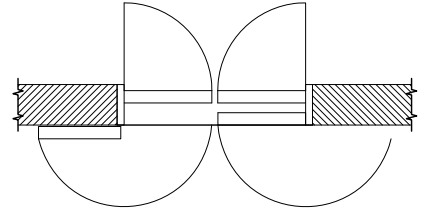

Inside  
Μέσα Πλευρά

KL-14 KL-3 KL-15 KL-2 916.N KL-3 KL-15

TV 5041

TV 5048

Πλαστικό  
τακάκι  
Plastic wedge

TV 5001

TV 5121

5L4.1 KL-17 KL-2 KL-1 1951

205.7mm

**Σημείωση:** Για μπαλκονόπορτες με φάρδος φύλλου από 0,60m έως 1,20m και ύψος 2,20m, χρησιμοποιούμε υποχρεωτικά 3 μάσκουλα ή μασκουλομεντεσέδες στις θέσεις που δείχνει το σχέδιο.

**Note:** For french windows with 0.6m to 1.2m width and 2.2m height is required to use three hinges as the drawing shows.

85.4mm

TV 5023

1951

Πλαστικά  
τακάκια  
Plastic wedges

ΠΕΡΣΙΔΑ  
FIXED LOUVER

TV 5030

Ακρυλικός στόκος  
Acrylic stucco

KL-3 KL-15 KL-70 OL-3

72.1mm

32mm

Outside  
Έξω Πλευρά

ΚΛΙΜΑΚΑ / SCALE: 0.8

**Όψη**  
SIDE VIEW

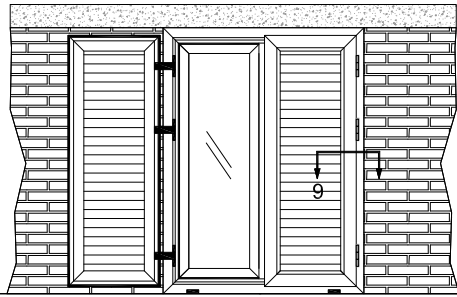

**ΤΟΜΗ 9**  
SECTION 9

**ΚΑΤΩΨΗ**  
TOP VIEW

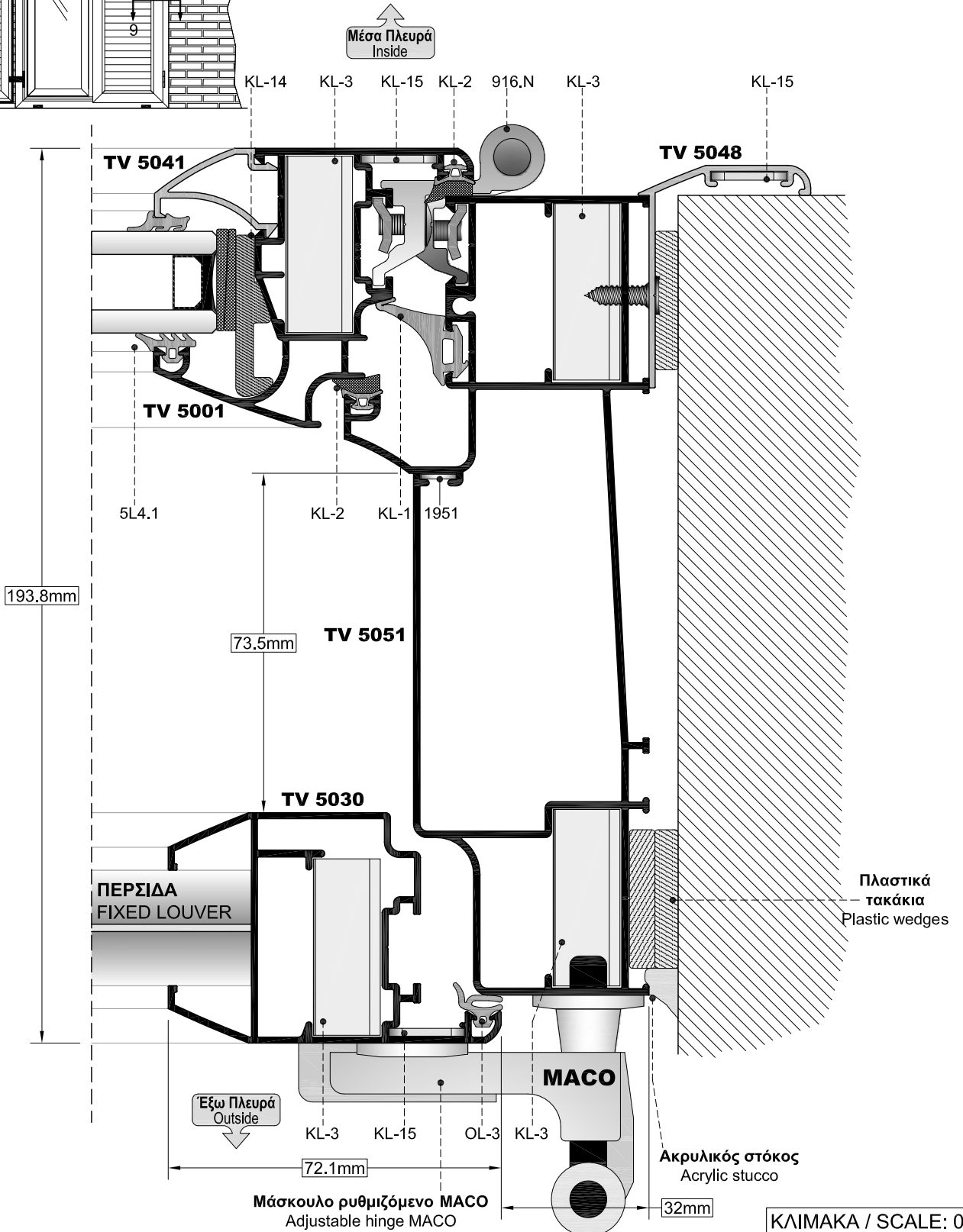
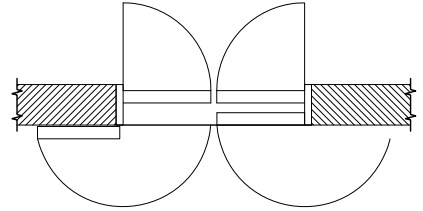

**Όψη**  
SIDE VIEW

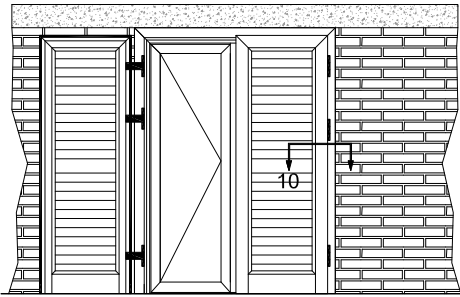

**ΤΟΜΗ 10**  
SECTION 10

**ΚΑΤΨΗ**  
TOP VIEW

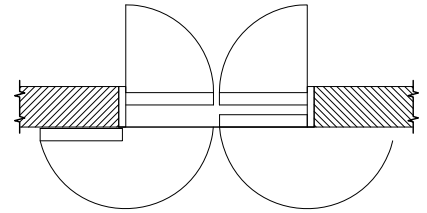

↑  
Inside  
Μέσα Πλευρά

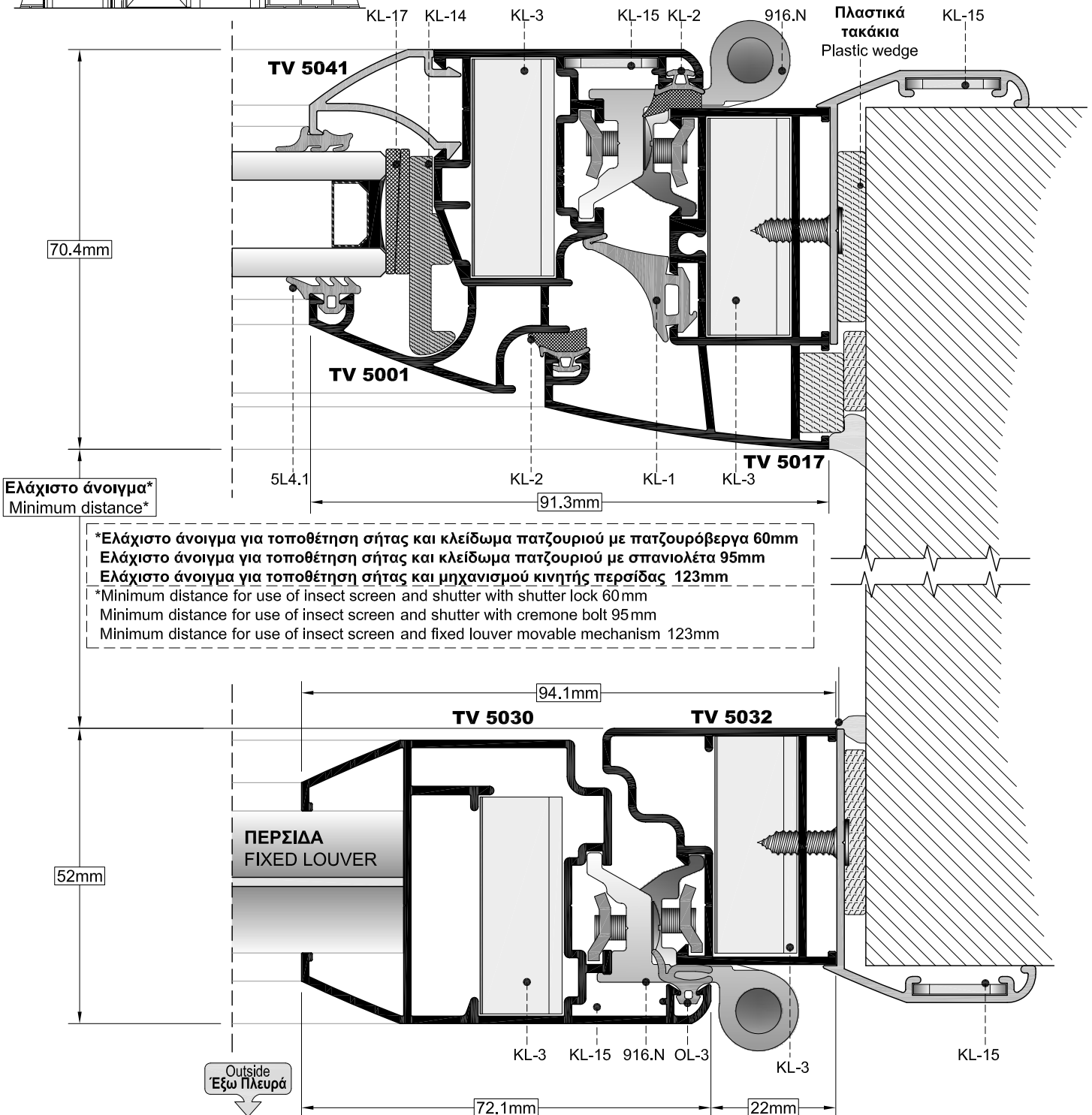

**Όψη**  
SIDE VIEW

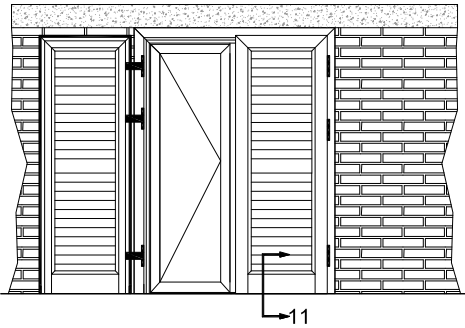

**ΤΟΜΗ 11**  
SECTION 11

**ΚΑΤΟΨΗ**  
TOP VIEW

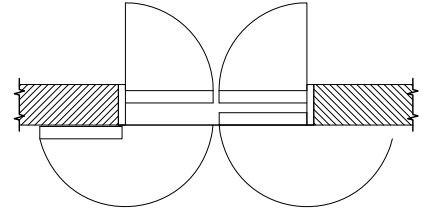

\*Ελάχιστο άνοιγμα για τοποθέτηση σήτας και κλείδωμα πατζουριού με πατζουρόβεργα 60mm  
 Ελάχιστο άνοιγμα για τοποθέτηση σήτας και κλείδωμα πατζουριού με σπανιολέτα 95mm  
 Ελάχιστο άνοιγμα για τοποθέτηση σήτας και μηχανισμού κινητής περσίδας 123mm  
 \*Minimum distance for use of insect screen and shutter with shutter lock 60mm  
 \*Minimum distance for use of insect screen and shutter with cremone bolt 95mm  
 \*Minimum distance for use of insect screen and fixed louver movable mechanism 123mm

← Μέσα Πλευρά  
Inside

Αποστατικό τακάκι  
Apostate wedge

→ Έξω Πλευρά  
Outside

Ελάχιστο άνοιγμα\*  
Minimum distance\*

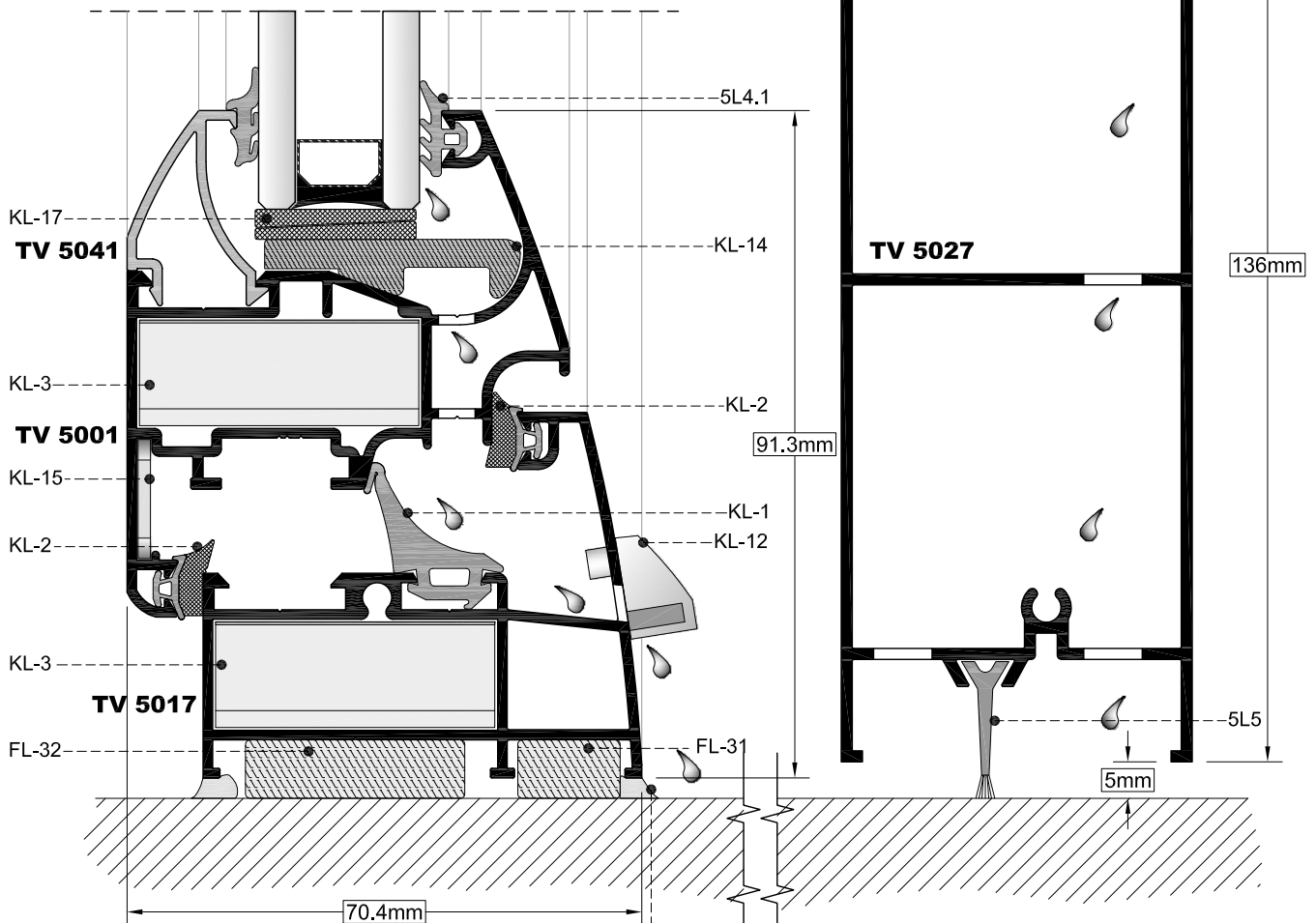



**Όψη**  
SIDE VIEW

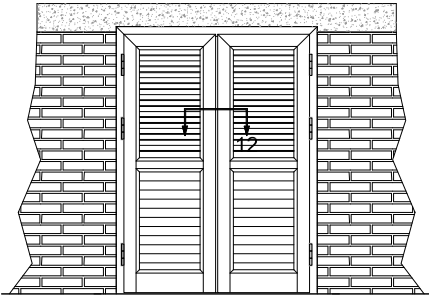

**ΤΟΜΗ 12**  
SECTION 12

**ΚΑΤΟΨΗ**  
TOP VIEW

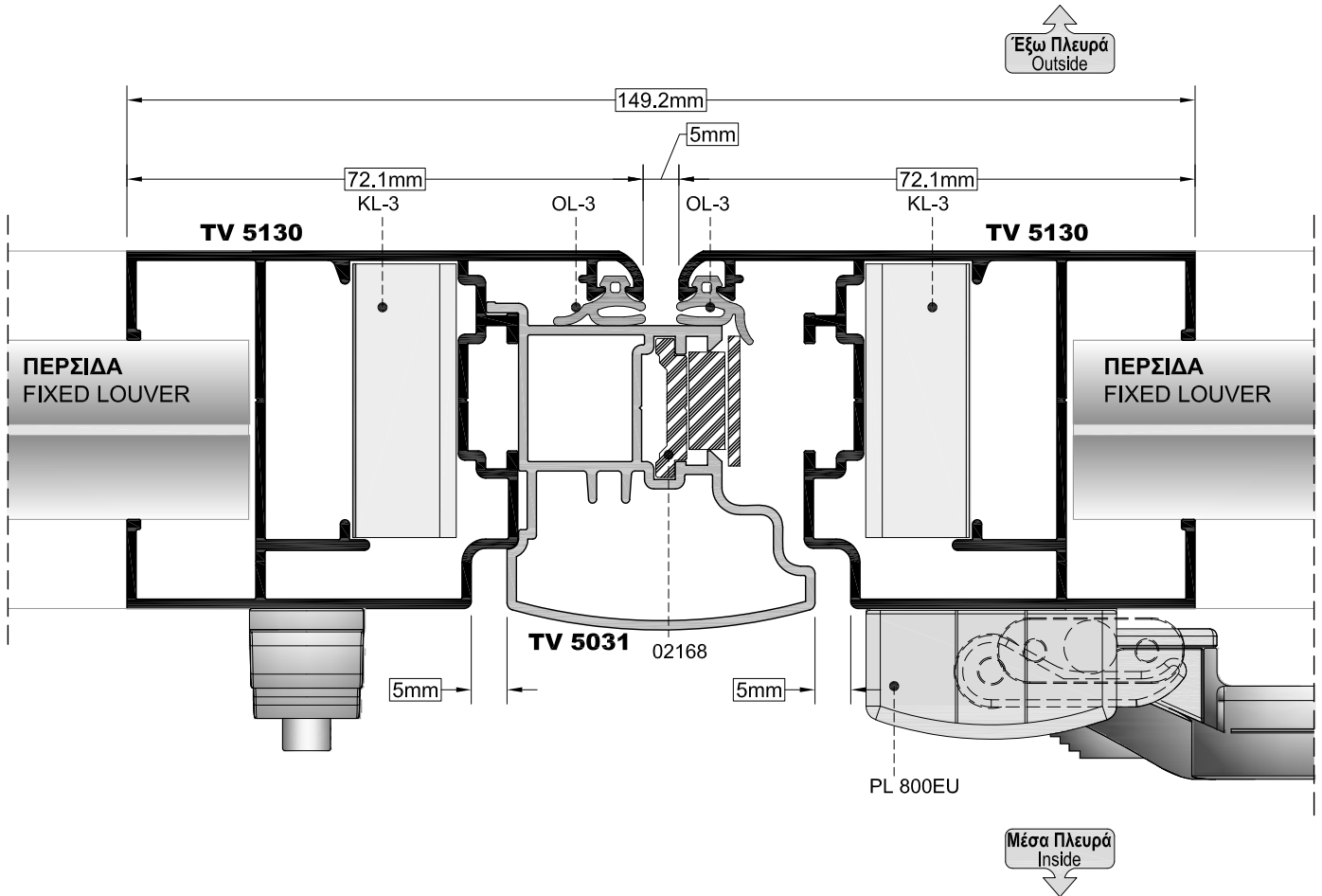
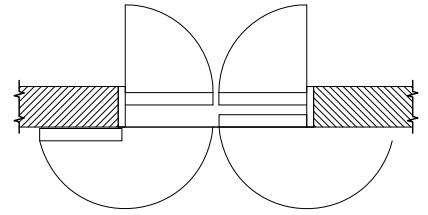

**Όψη**  
SIDE VIEW

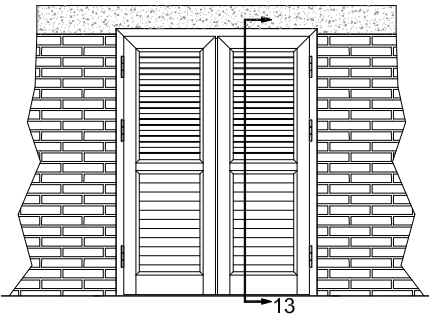

**ΤΟΜΗ 13**  
SECTION 13

**ΚΑΤΟΨΗ**  
TOP VIEW

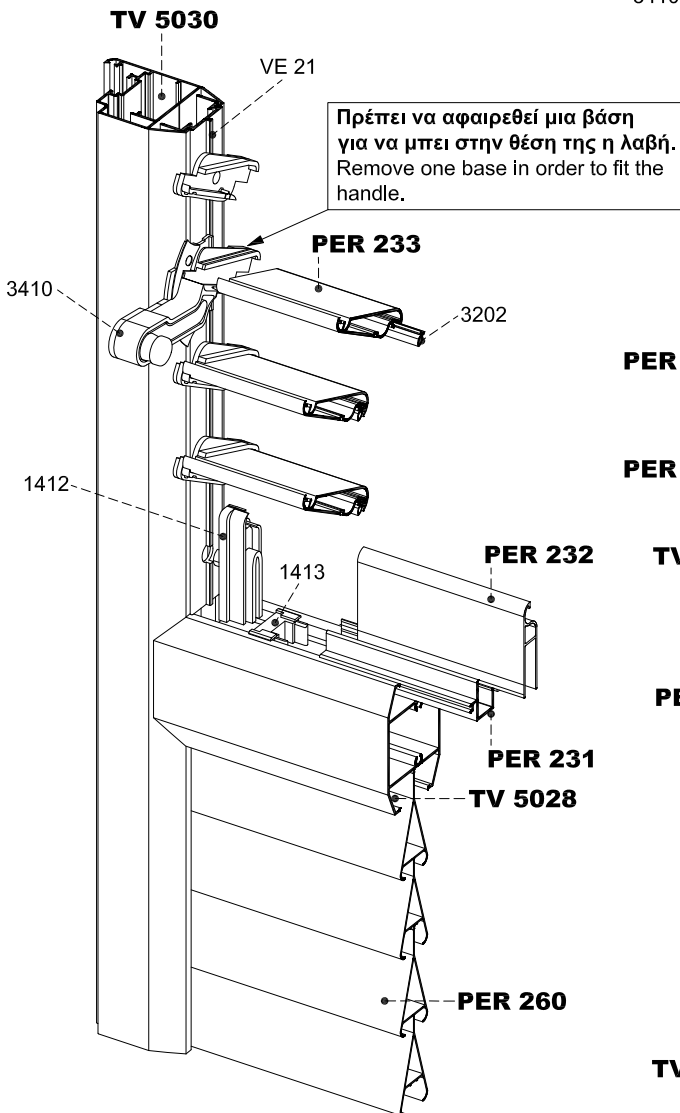
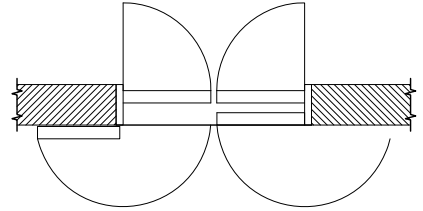

**Μηχανισμός κινητής περσίδας TEKNALSYSTEM**  
Mechanism of movable fixed louver TEKNALSYSTEM

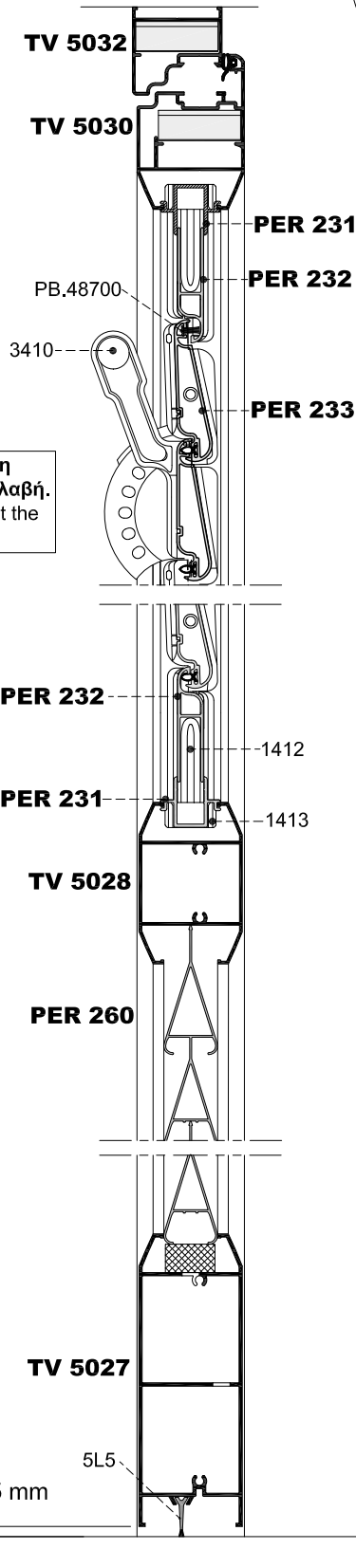

PER 231= L-28.8  
PER 232= L-23  
PER 233= L-12  
  
L=Οριζόντιο φως  
L=Horizontal light

**TOMH 14**  
**SECTION 14**

**ΟΨΗ**  
**SIDE VIEW**

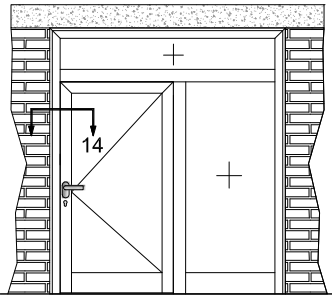

**ΚΑΤΟΨΗ**  
**TOP VIEW**

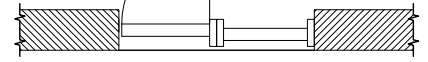

**Ακρυλικός στόκος**  
Acrylic stucco

Αντίκρισμα κλειδαριάς  
Striking plate

KL-2

Κλειδαριά 35mm  
Lock 35mm

KL-15 KL-3

KL-4

Μέσα Πλευρά  
Inside

**TV 5041**

107mm

**TV 5003**

5L4.1

Εξω Πλευρά  
Outside

**TV 5116**

KL-1

KL-2

02462

**Ακρυλικός στόκος**  
Acrylic stucco

66mm

5mm

65.3mm

136.3mm

**ΟΨΗ**  
SIDE VIEW

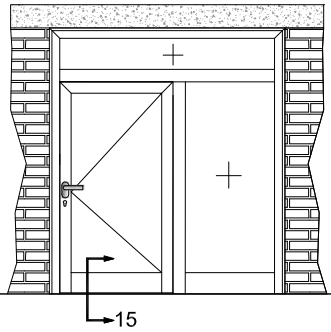

**ΤΟΜΗ 15**  
SECTION 15

**ΚΑΤΩΨΗ**  
TOP VIEW

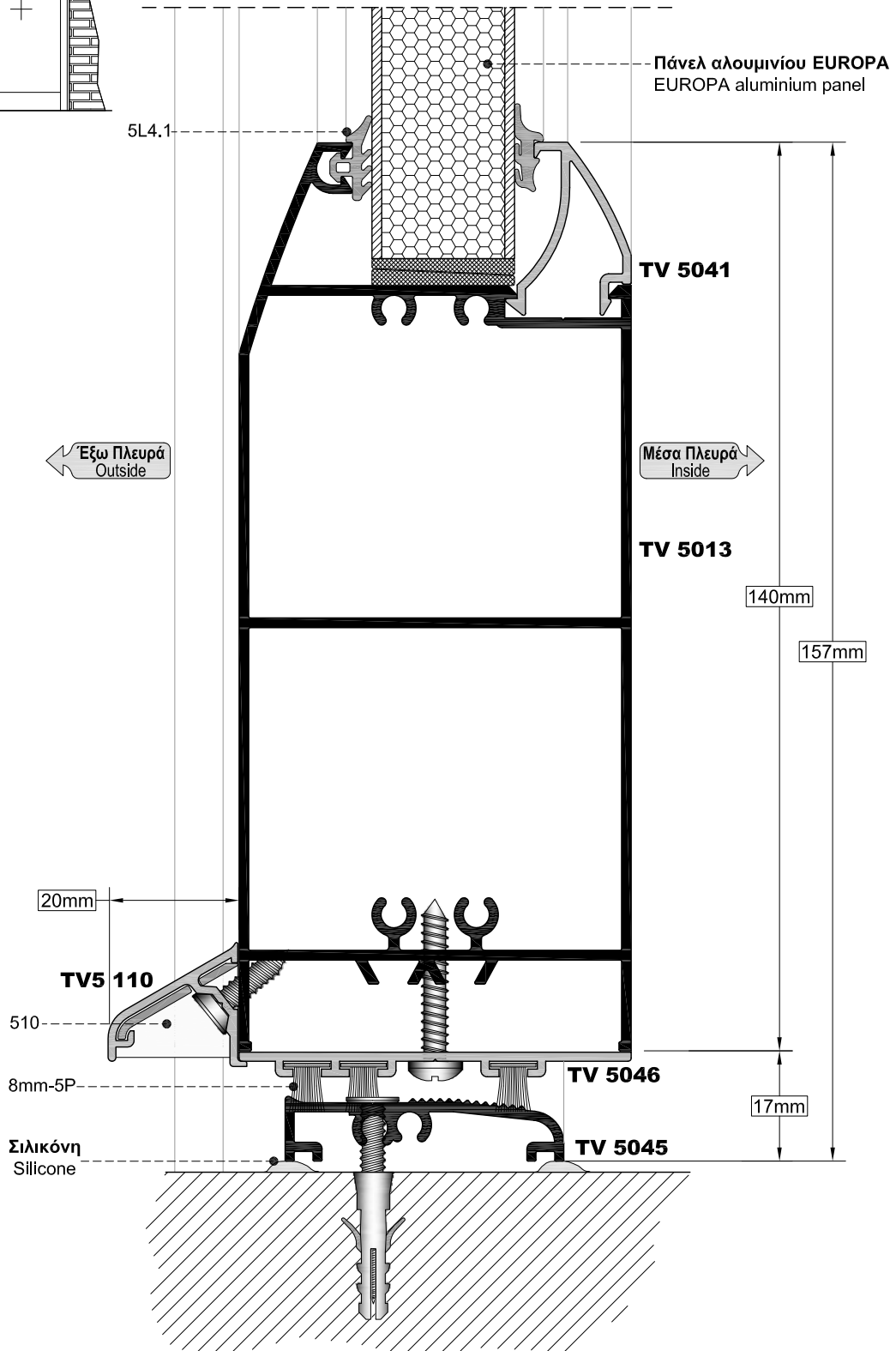
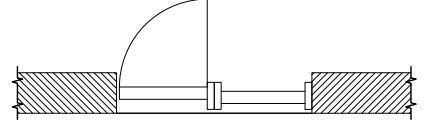

**Όψη**  
SIDE VIEW

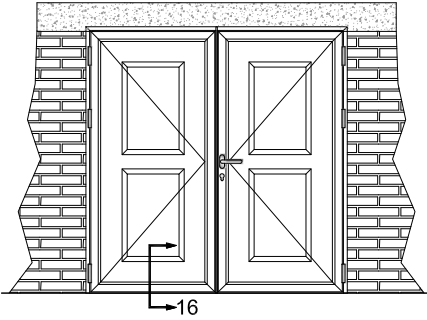

**ΤΟΜΗ 16**  
SECTION 16

**ΚΑΤΟΨΗ**  
TOP VIEW

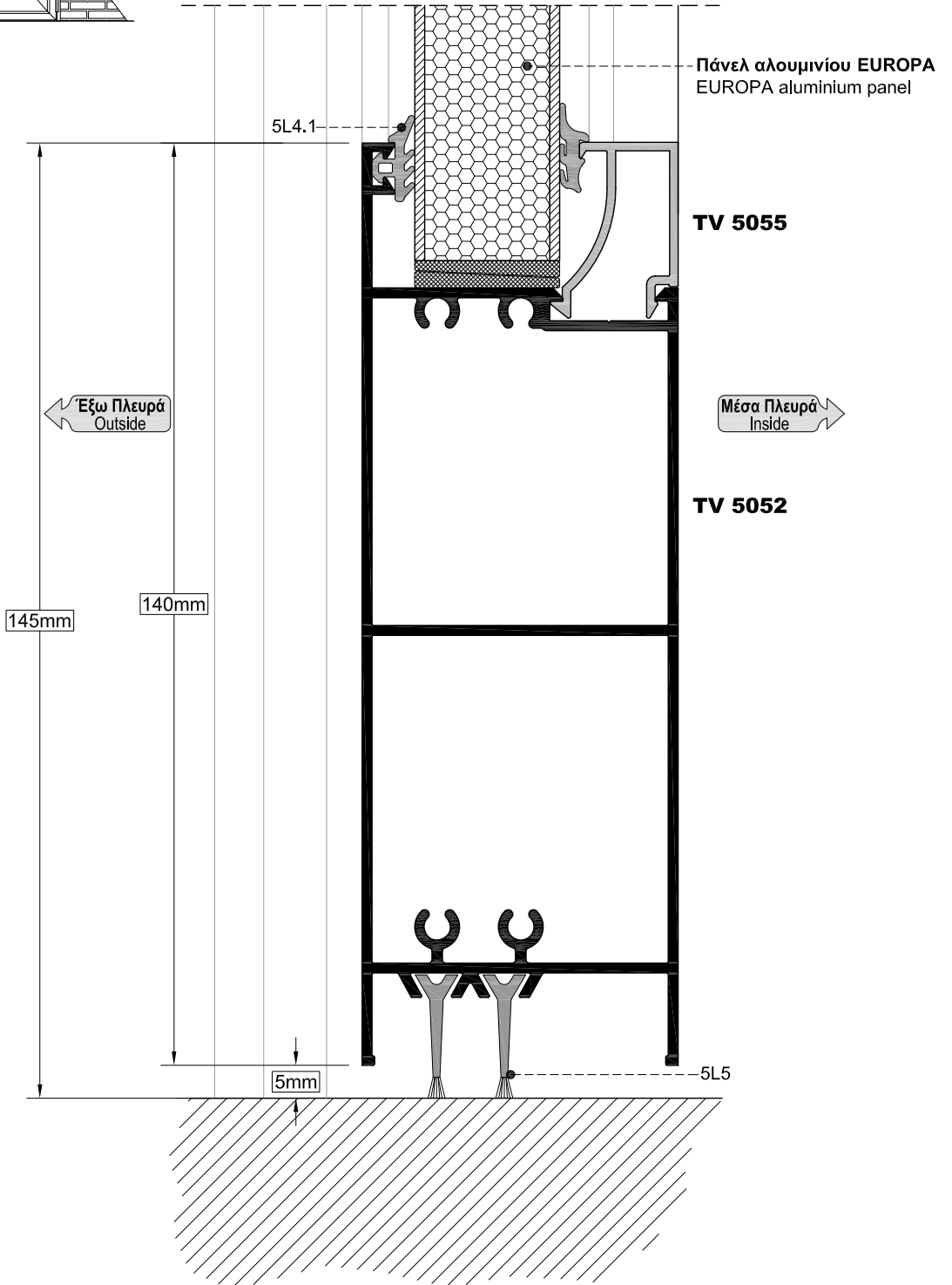
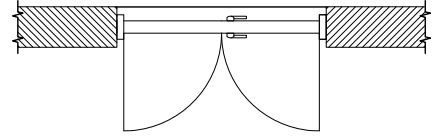

**ΟΨΗ**  
SIDE VIEW

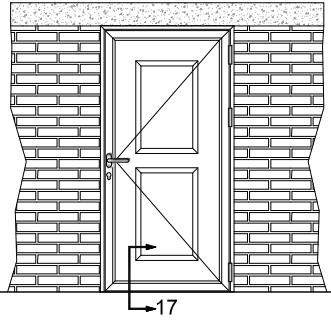

**ΤΟΜΗ 17**  
SECTION 17

**ΚΑΤΟΨΗ**  
TOP VIEW

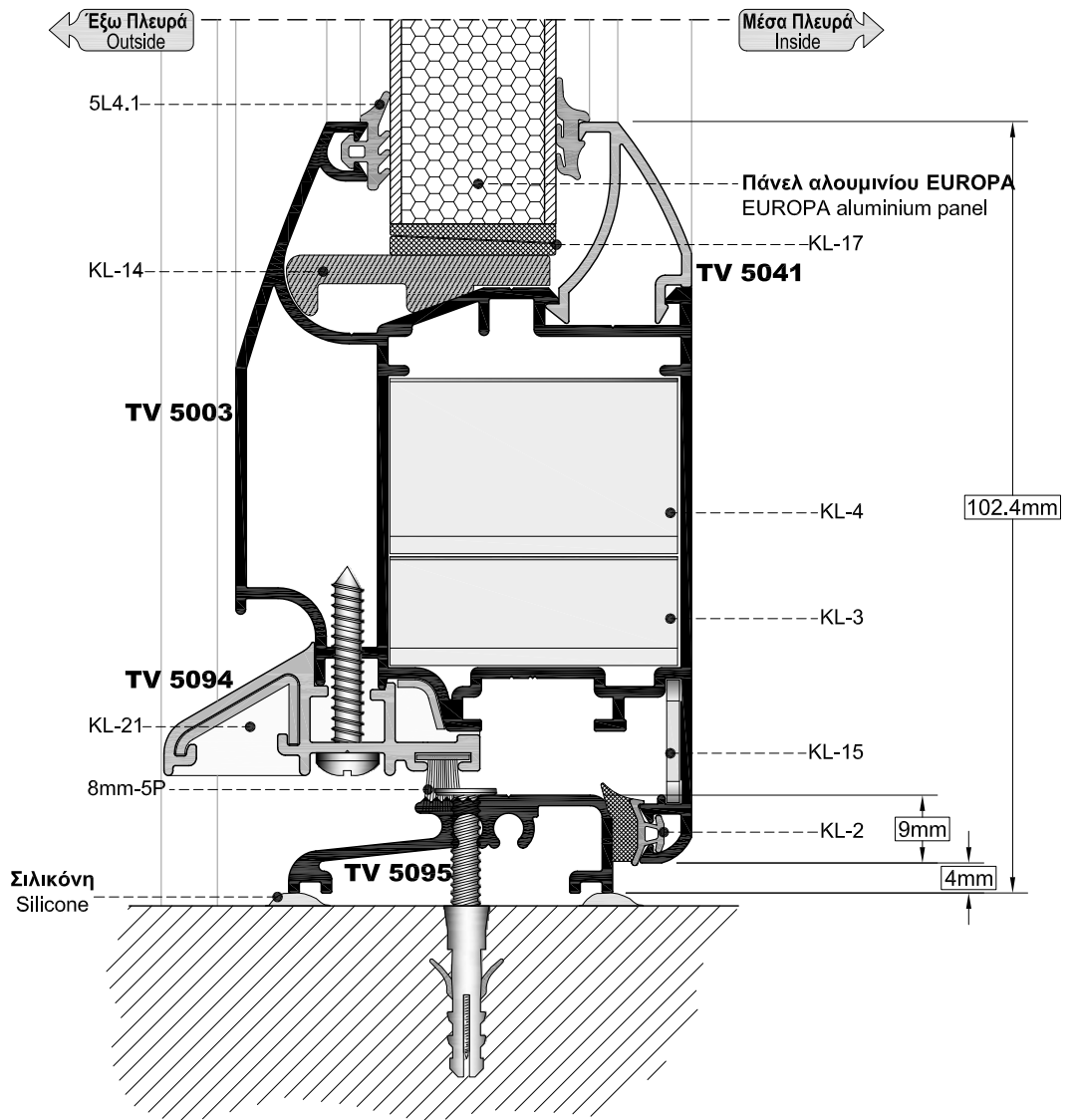
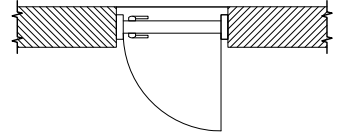

**Όψη**  
SIDE VIEW

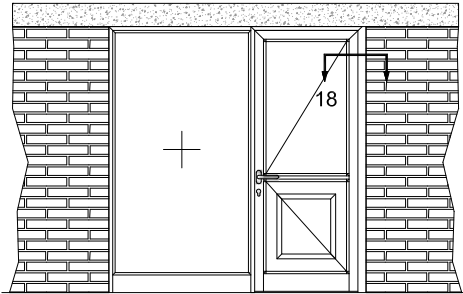

**ΤΟΜΗ 18**  
SECTION 18

**ΚΑΤΟΨΗ**  
TOP VIEW

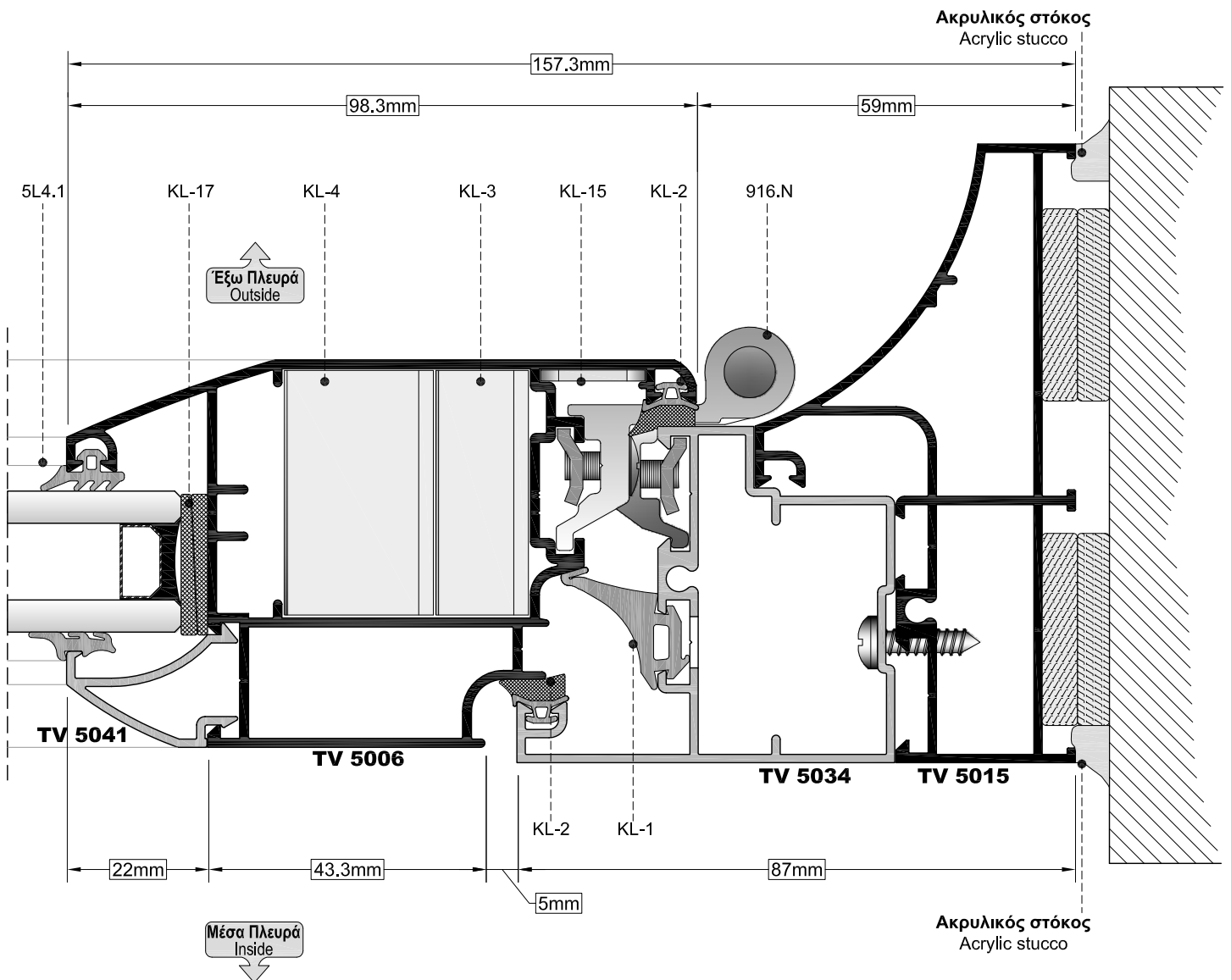
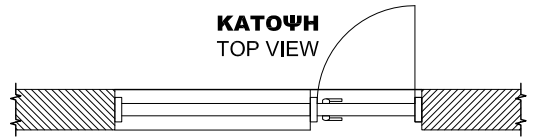

**ΤΟΜΗ 19**  
**SECTION 19**

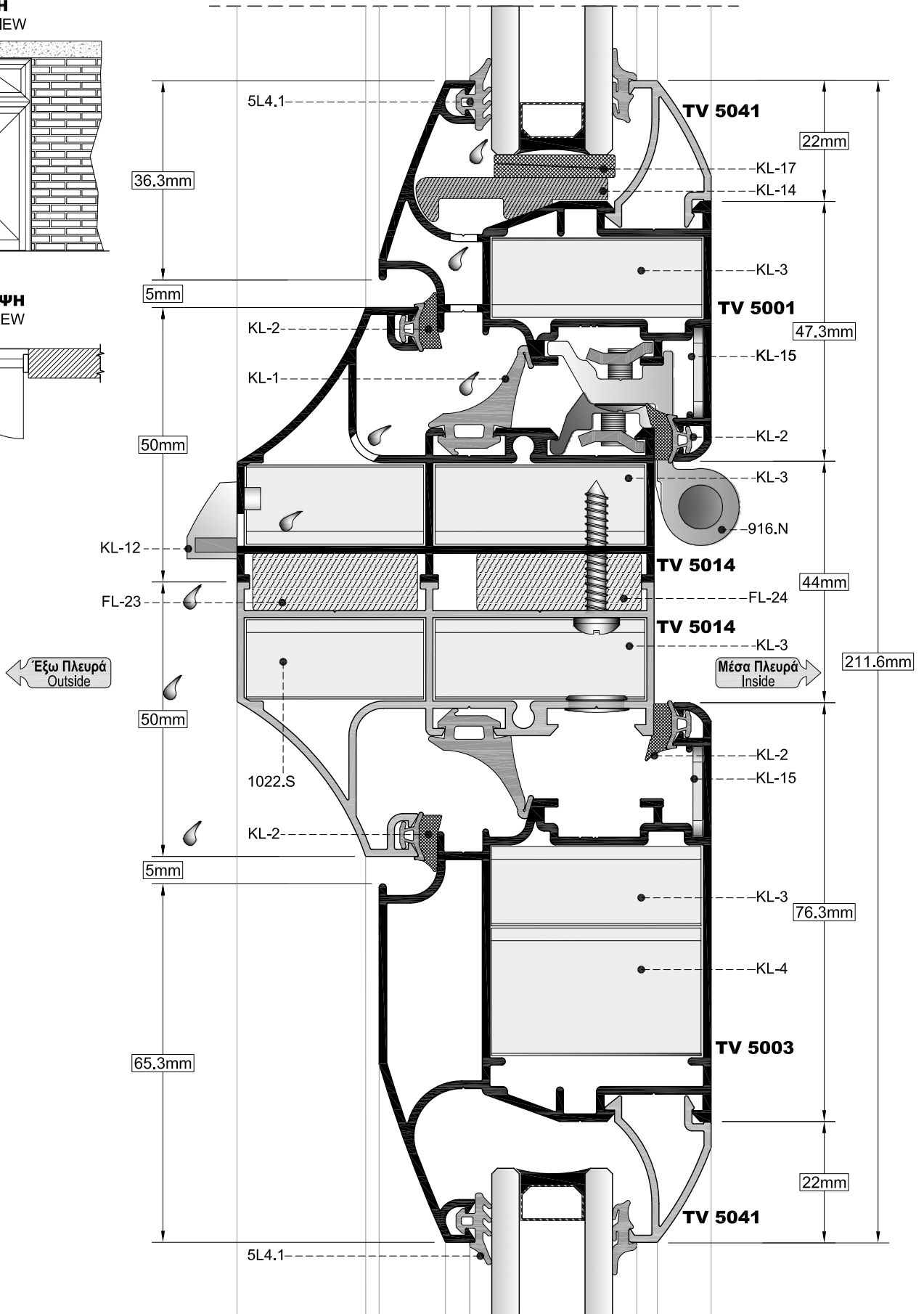
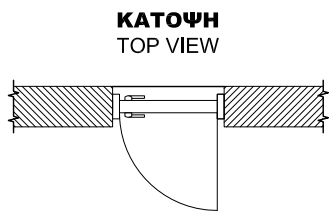
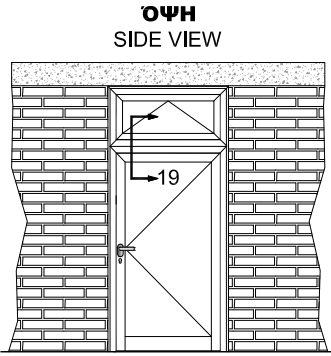



**TOMH 20**  
**SECTION 20**

**ΟΨΗ**  
SIDE VIEW

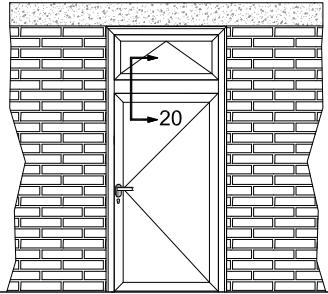

**ΚΑΤΟΨΗ**  
TOP VIEW

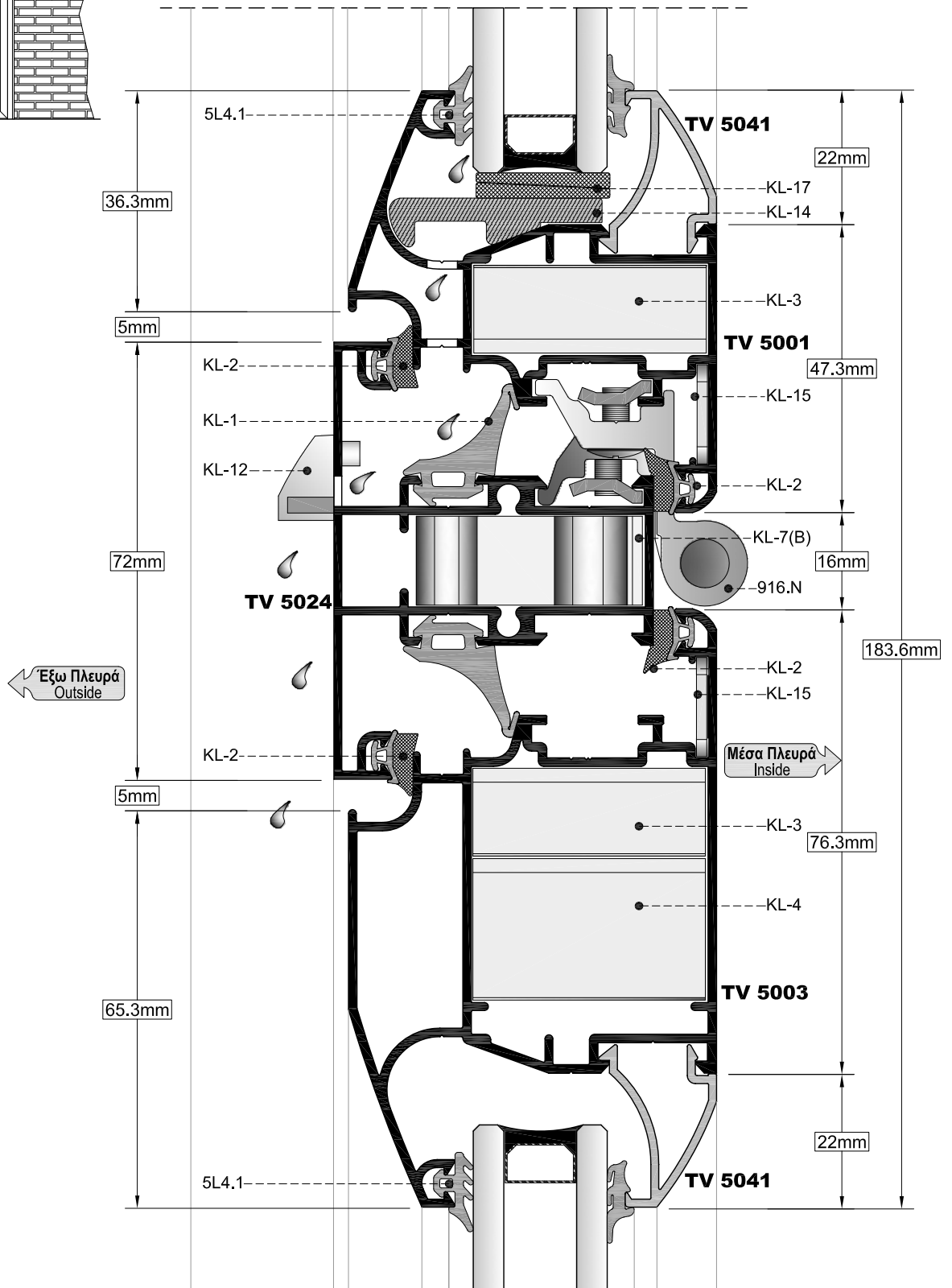
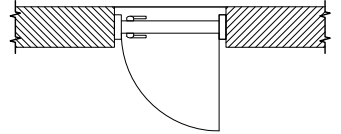

**ΤΟΜΗ 21**  
**SECTION 21**

**ΚΑΤΟΨΗ**  
**TOP VIEW**

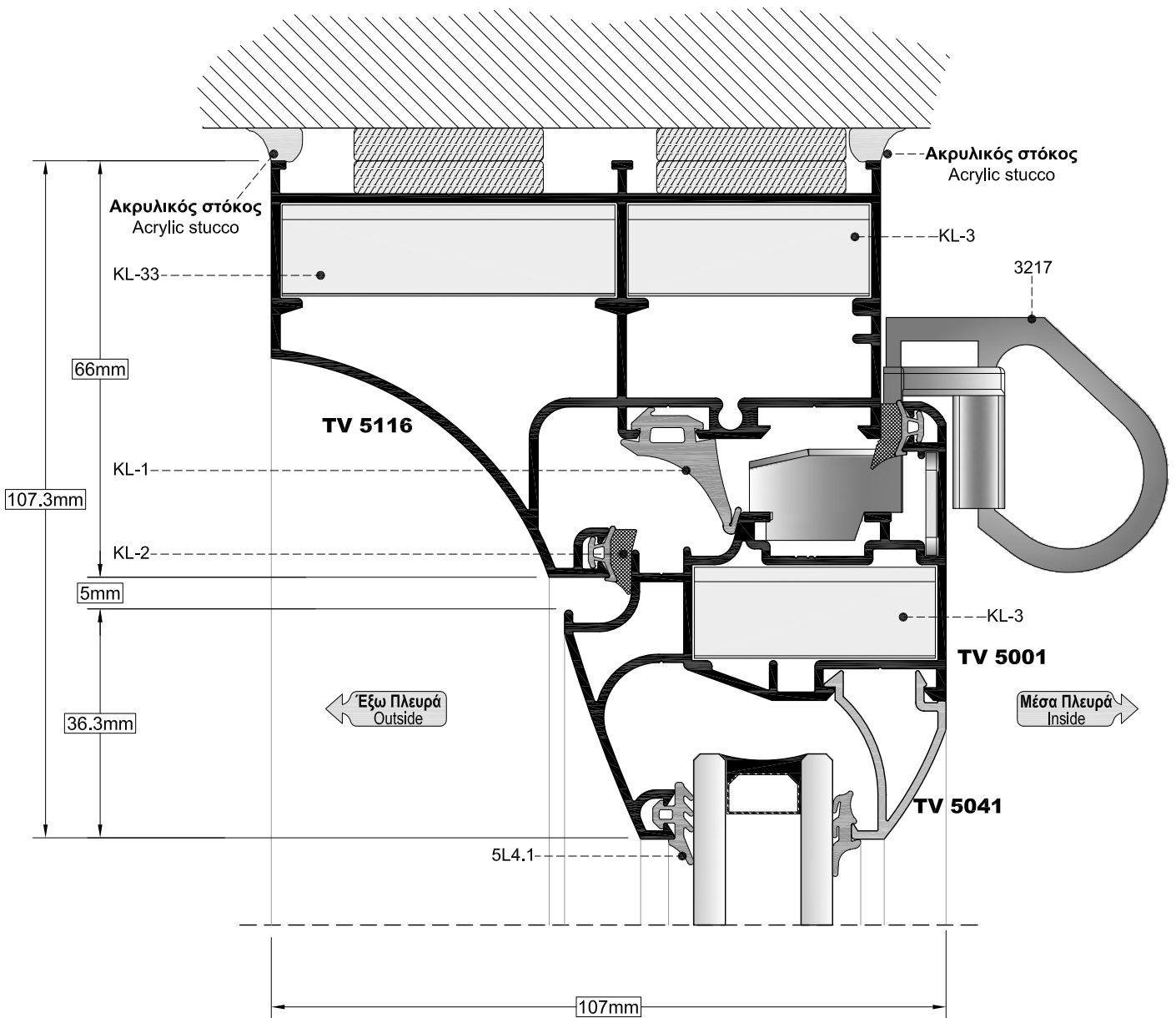
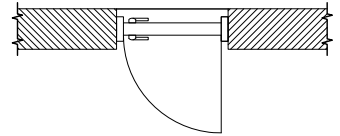
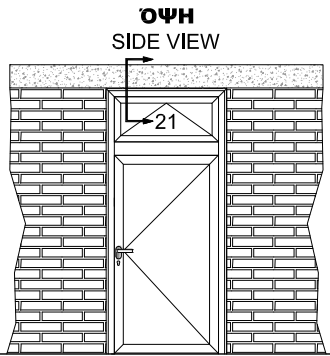

**Όψη**  
SIDE VIEW

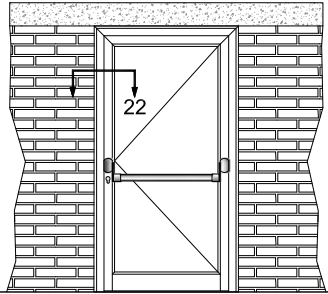

**ΤΟΜΗ 22**  
SECTION 22

**ΚΑΤΟΨΗ**  
TOP VIEW

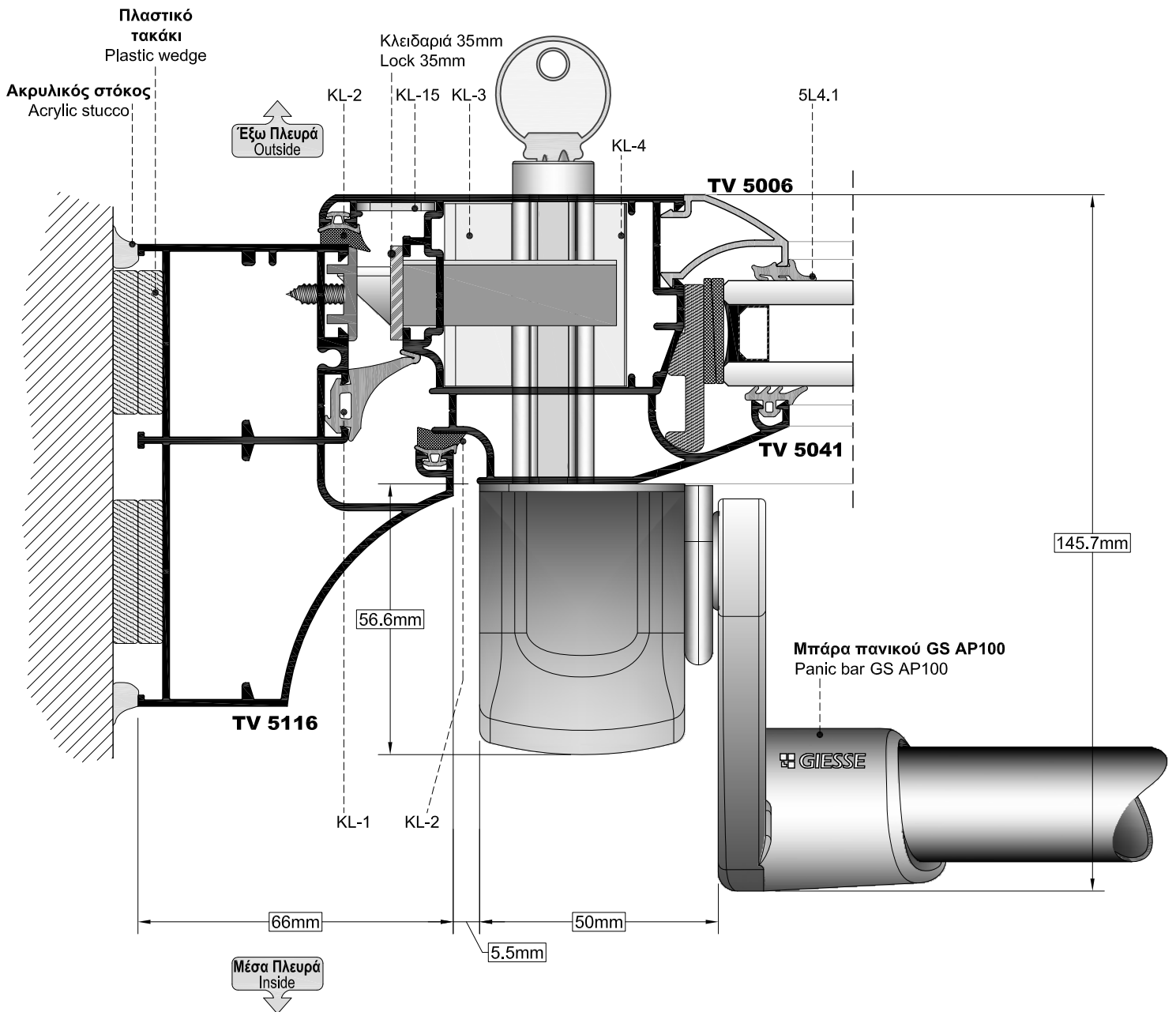
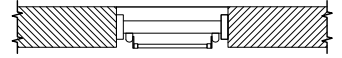

ΚΛΙΜΑΚΑ / SCALE: 0.8

**ΚΑΤΩΨΗ**  
TOP VIEW

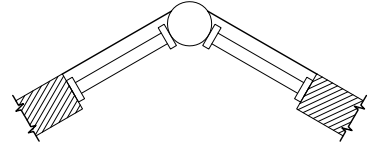

**TOMH 23**  
**SECTION 23**

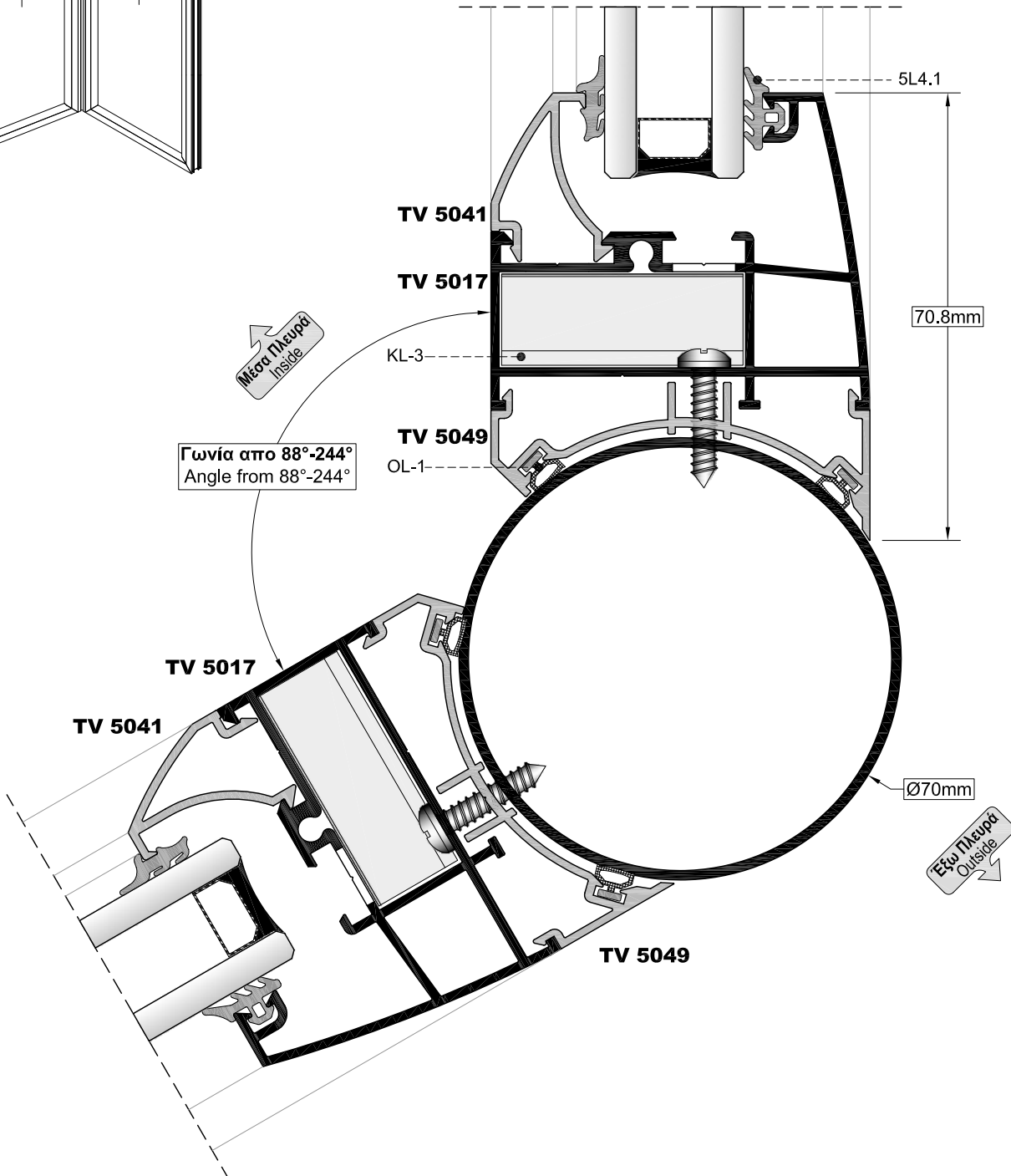
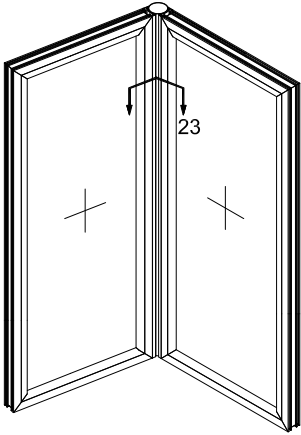

**ΚΑΤΟΨΗ**  
TOP VIEW

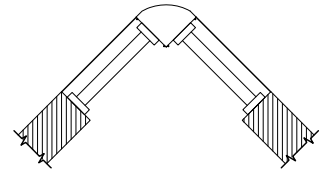

**TOMH 24**  
SECTION 24

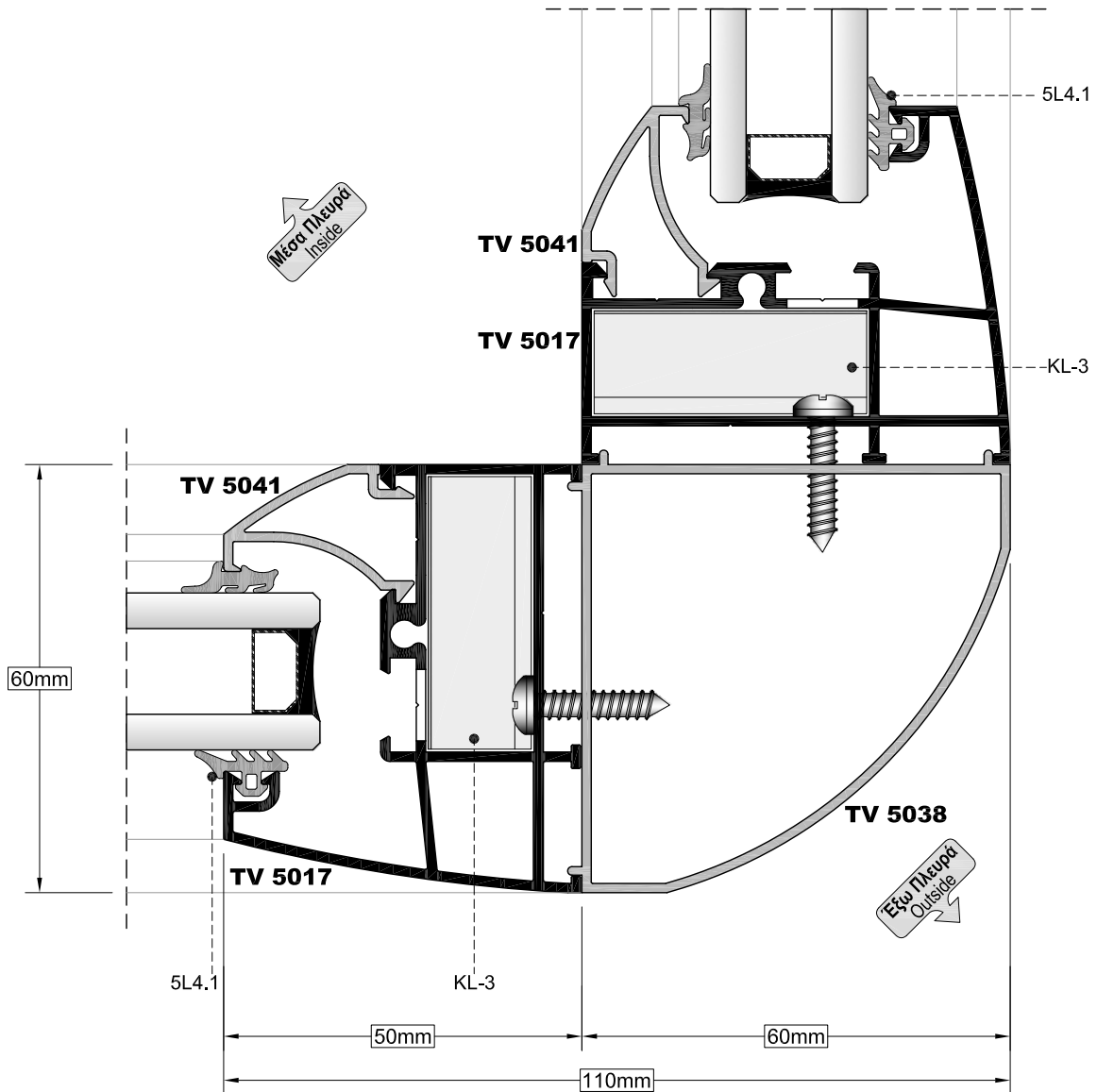
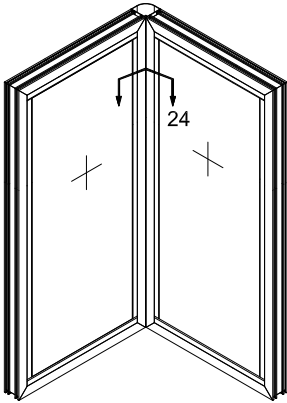

**ΚΑΤΩΨΗ**  
TOP VIEW

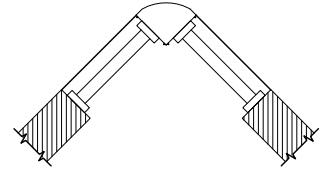

**TOMH 25**  
SECTION 25

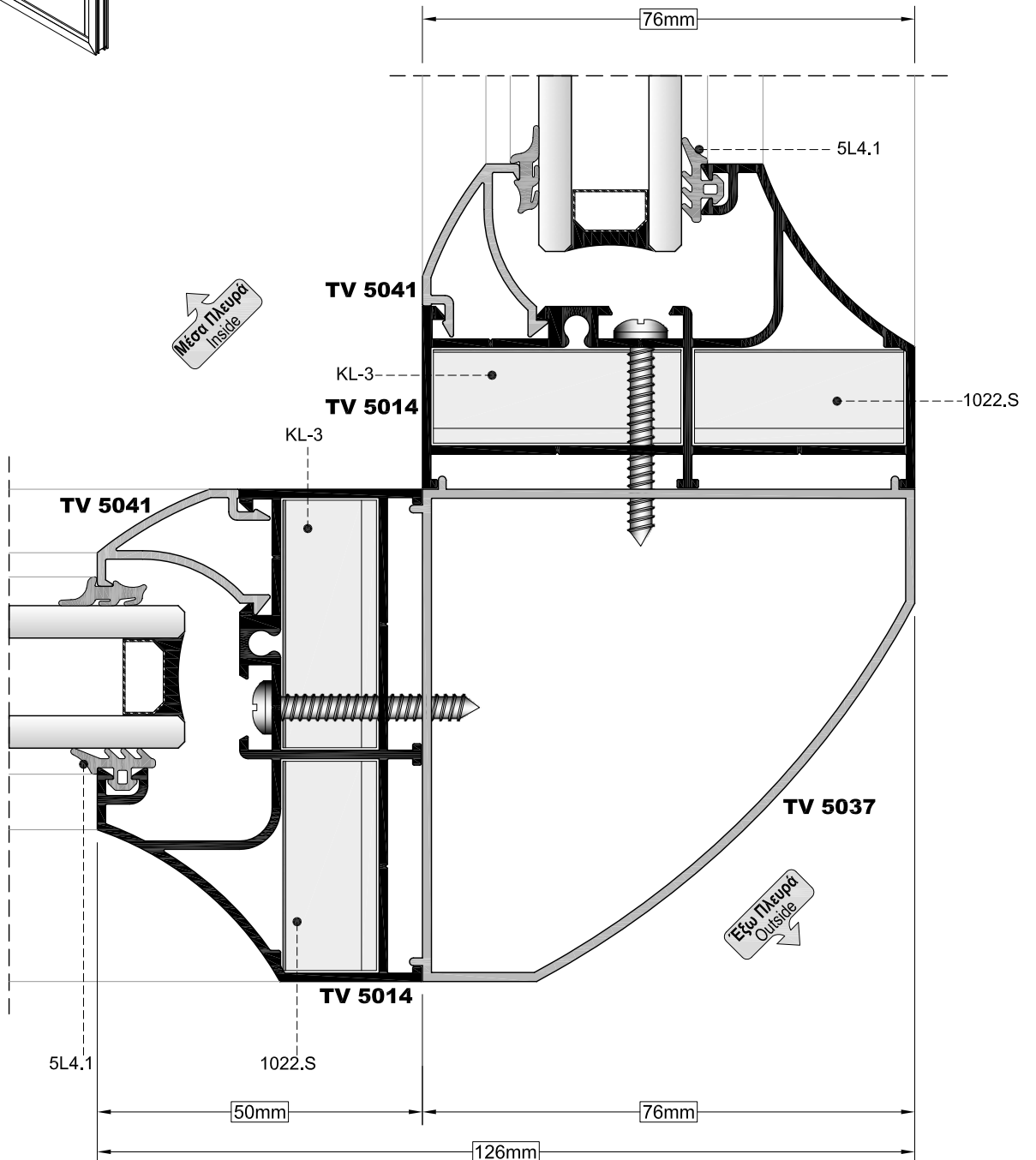
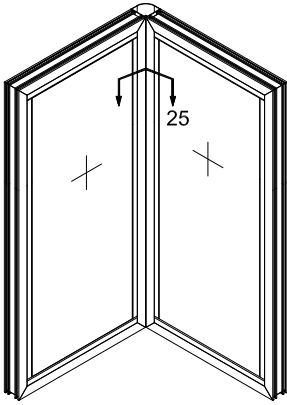

**Όψη**  
SIDE VIEW

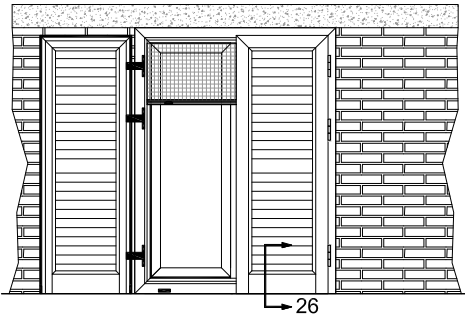

**ΤΟΜΗ 26**  
SECTION 26

**ΚΑΤΩΨΗ**  
TOP VIEW

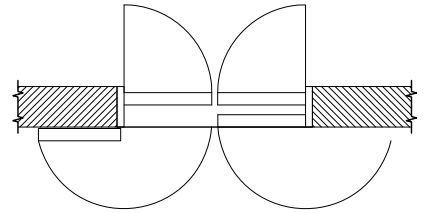

← **Εξω Πλευρά**  
Outside

**Μέσα Πλευρά** →  
Inside

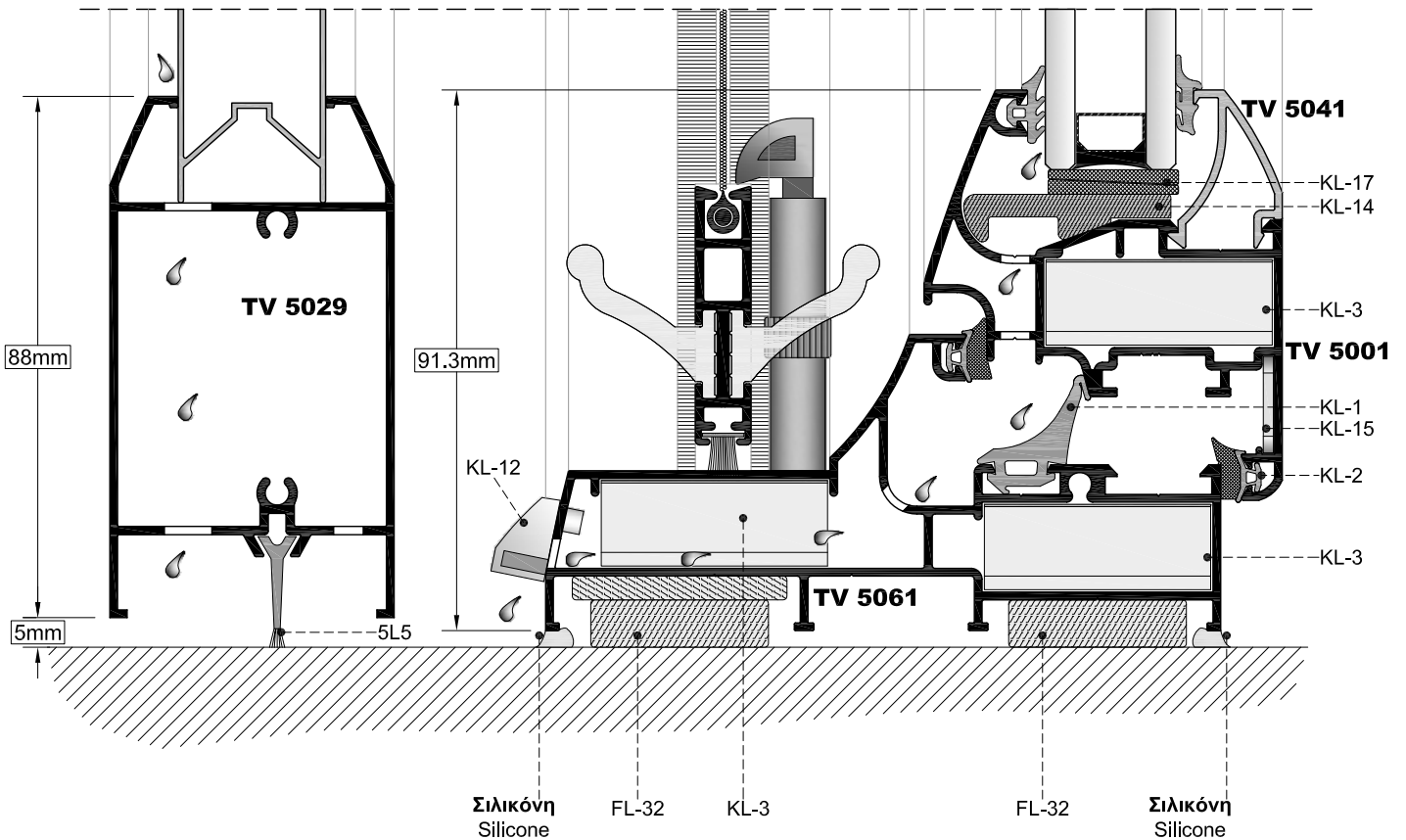

ΚΛΙΜΑΚΑ / SCALE: 0.8

**Όψη**  
SIDE VIEW

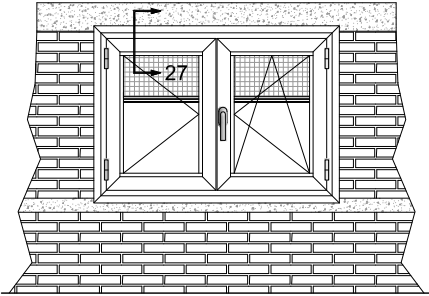

**ΤΟΜΗ 27**  
SECTION 27

**Κατοψη**  
TOP VIEW

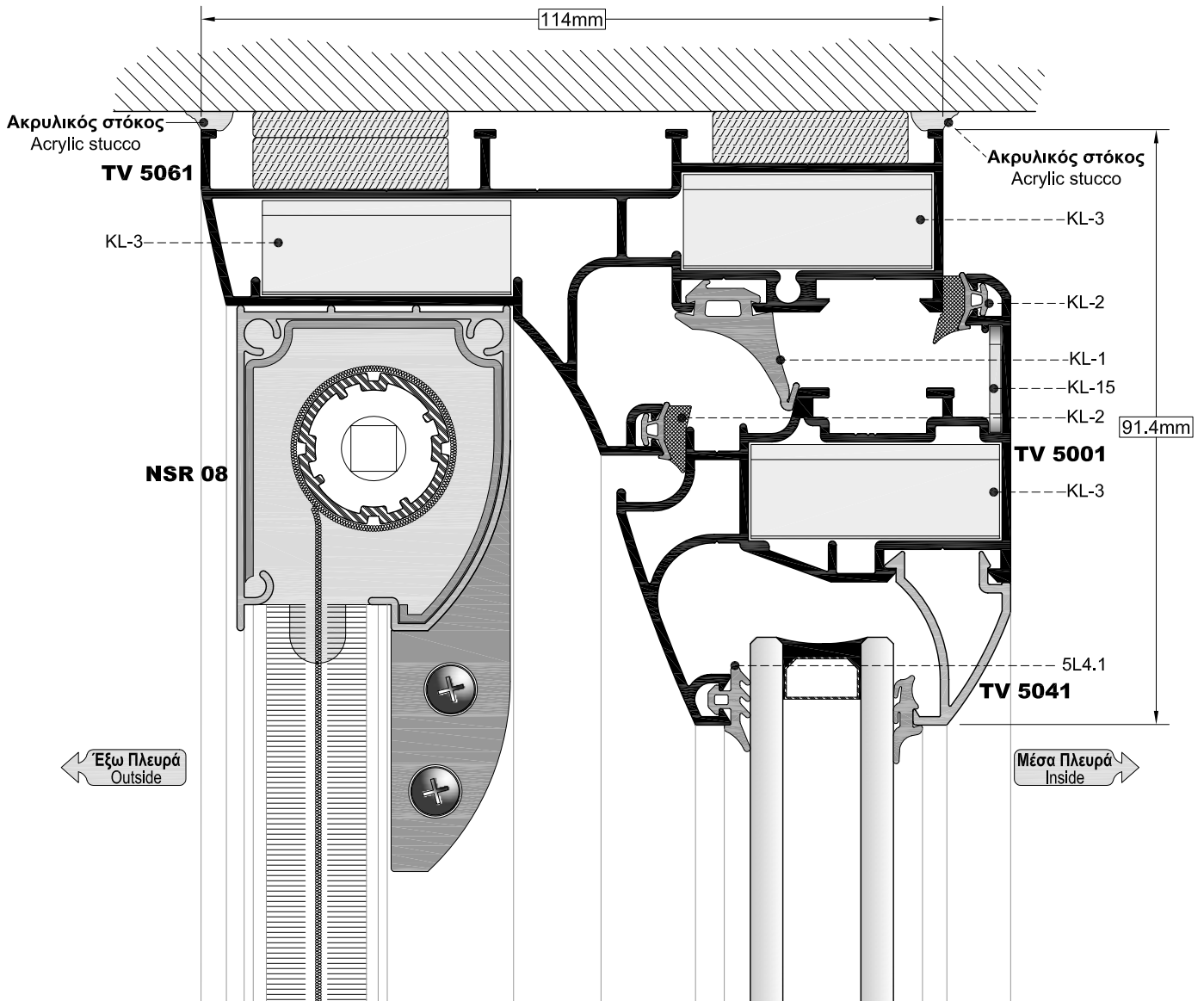
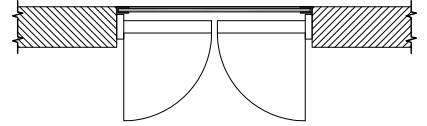



**ΟΨΗ**  
SIDE VIEW

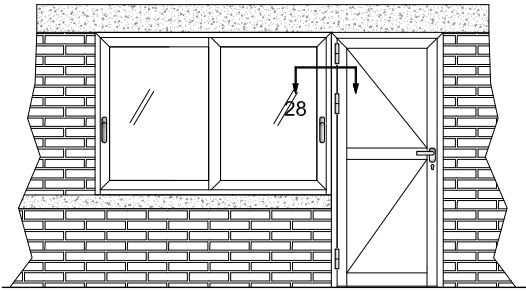

**ΤΟΜΗ 28**  
SECTION 28

**ΚΑΤΩΨΗ**  
TOP VIEW

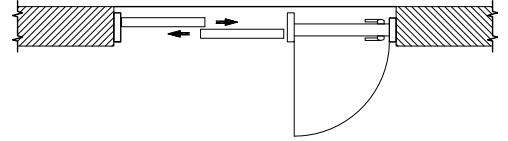

**ΣΥΝΔΥΑΣΜΟΣ 5000 ΜΕ 880 ΚΑΙ 998**  
COMBINATION OF 5000 WITH 880 AND 998

Για περισσότερες πληροφορίες, ανατρέξτε στον τεχνικό κατάλογο της Ευροπα 2500.  
For more information, see to the technical catalogue of Europa 2500.

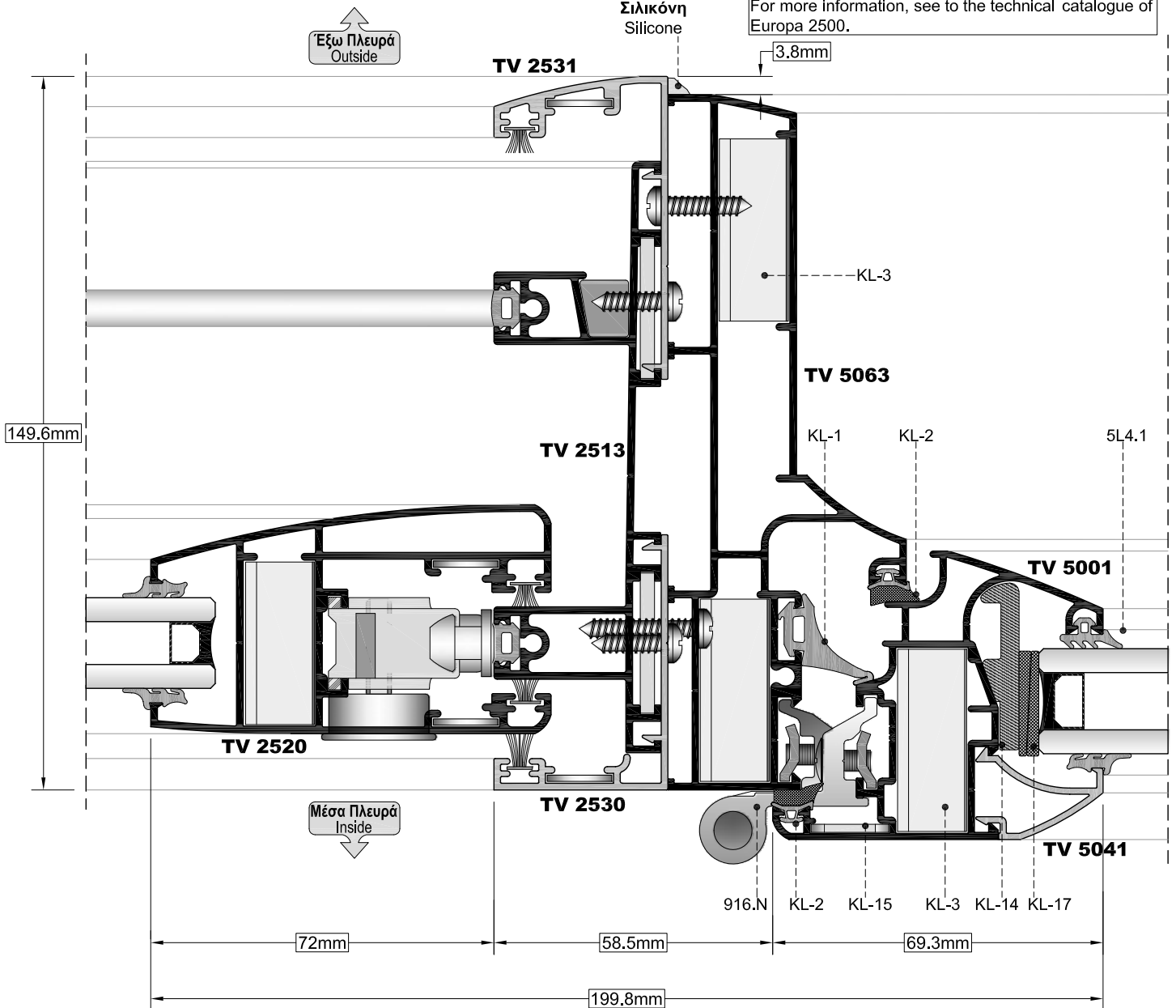

ΚΛΙΜΑΚΑ / SCALE: 0.8

**ΟΨΗ**  
SIDE VIEW

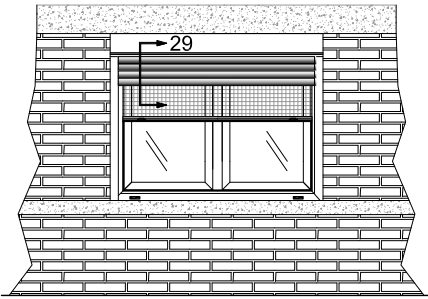

**ΤΟΜΗ 29**  
SECTION 29

**ΣΥΝΔΥΑΣΜΟΣ 5000 ΜΕ 880 ΚΑΙ 998**  
COMBINATION OF 5000 WITH 880 AND 998

**ΚΑΤΟΥΨΗ**  
TOP VIEW

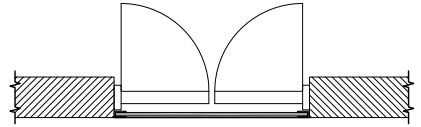

Για περισσότερες πληροφορίες, ανατρέξτε στους τεχνικούς καταλόγους των Ευροπα 880 και 990.  
For more information, see to the technical catalogues of Europa 880 and 990.

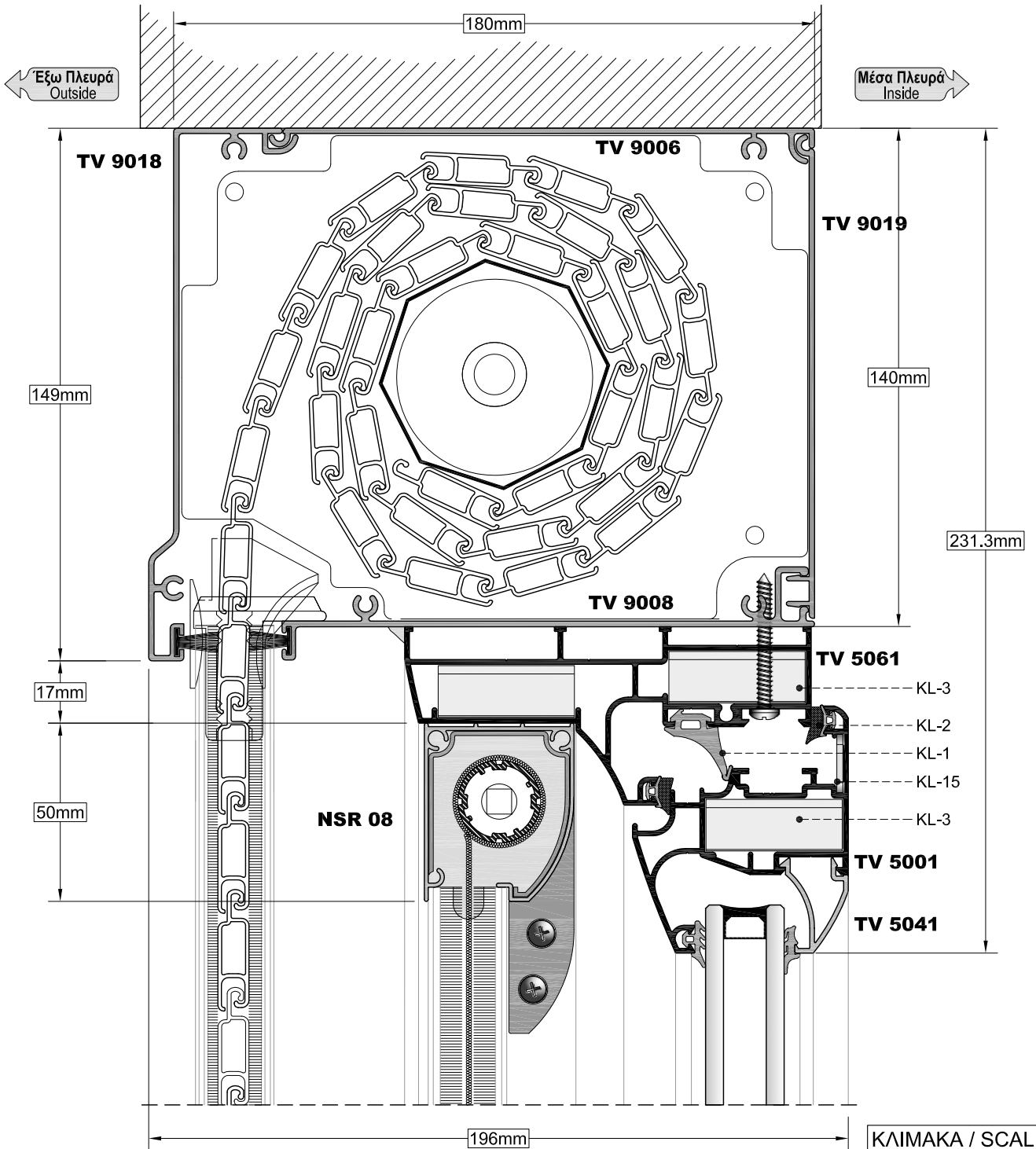

**ΣΤΕΡΕΩΣΗ ΚΑΣΑΣ ΣΕ ΨΕΥΔΟΚΑΣΑ**  
**FRAME'S INSTALLATION ON METAL FRAME**

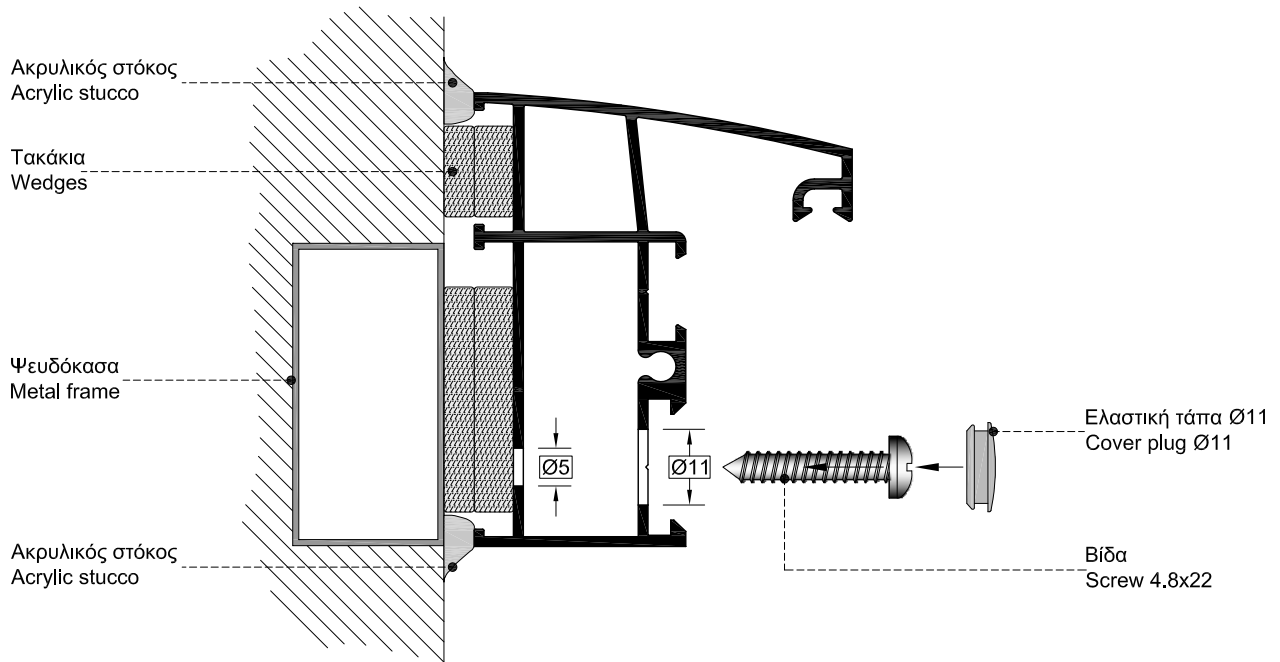

**ΣΤΕΡΕΩΣΗ ΚΑΣΑΣ ΣΕ ΜΑΡΜΑΡΟΠΟΔΙΑ**  
**FRAME'S INSTALLATION ON MARBLE**

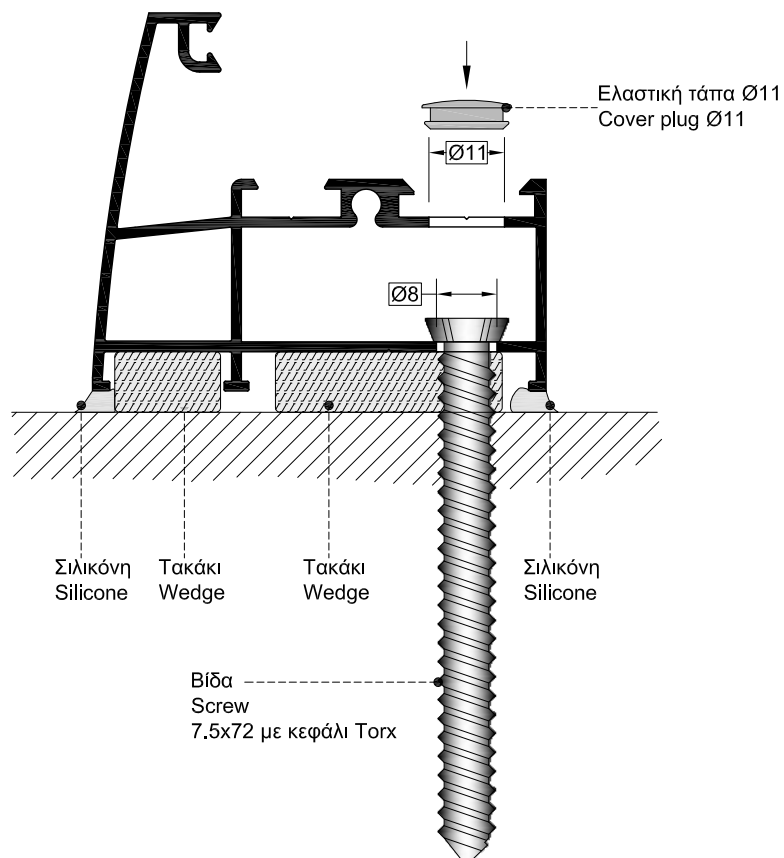

**ΚΑΤΑΣΚΕΥΗ ΠΕΡΙΣΤΡΕΦΟΜΕΝΟΥ ΠΑΡΑΘΥΡΟΥ ΜΕ ΜΥΛΟΥΣ**  
**CONSTRUCTION OF ROTATING WINDOW**

**ΠΡΟΦΙΛ ΓΙΑ ΠΕΡΙΣΤΡΕΦΟΜΕΝΑ**  
**PROFILES FOR ROTATE WINDOWS**

1. ΚΑΣΑ ΠΡΟΦΙΛ TV 5017 (ΜΠΟΡΟΥΝ ΝΑ ΧΡΗΣΙΜΟΠΟΙΗΘΟΥΝ ΚΑΙ ΑΛΛΕΣ ΚΑΣΕΣ)  
FRAME TV 5017 (OTHER FRAMES CAN BE USED)
2. ΦΥΛΛΟ ΠΡΟΦΙΛ TV 5007  
SASH TV 5007
3. ΜΠΙΝΙ ΠΡΟΦΙΛ TV 5009  
REBATE TV 5009
4. ΠΗΧΑΚΙ TV 5041 (ΜΠΟΡΟΥΝ ΝΑ ΧΡΗΣΙΜΟΠΟΙΗΘΟΥΝ ΚΑΙ ΑΛΛΑ ΠΗΧΑΚΙΑ)  
CLIP TV 5041 (OTHER CLIPS CAN BE USED)
5. ΝΕΡΟΧΥΤΗΣ ΠΡΟΦΙΛ TV 5047  
WATER DRAINAGE TV 5047

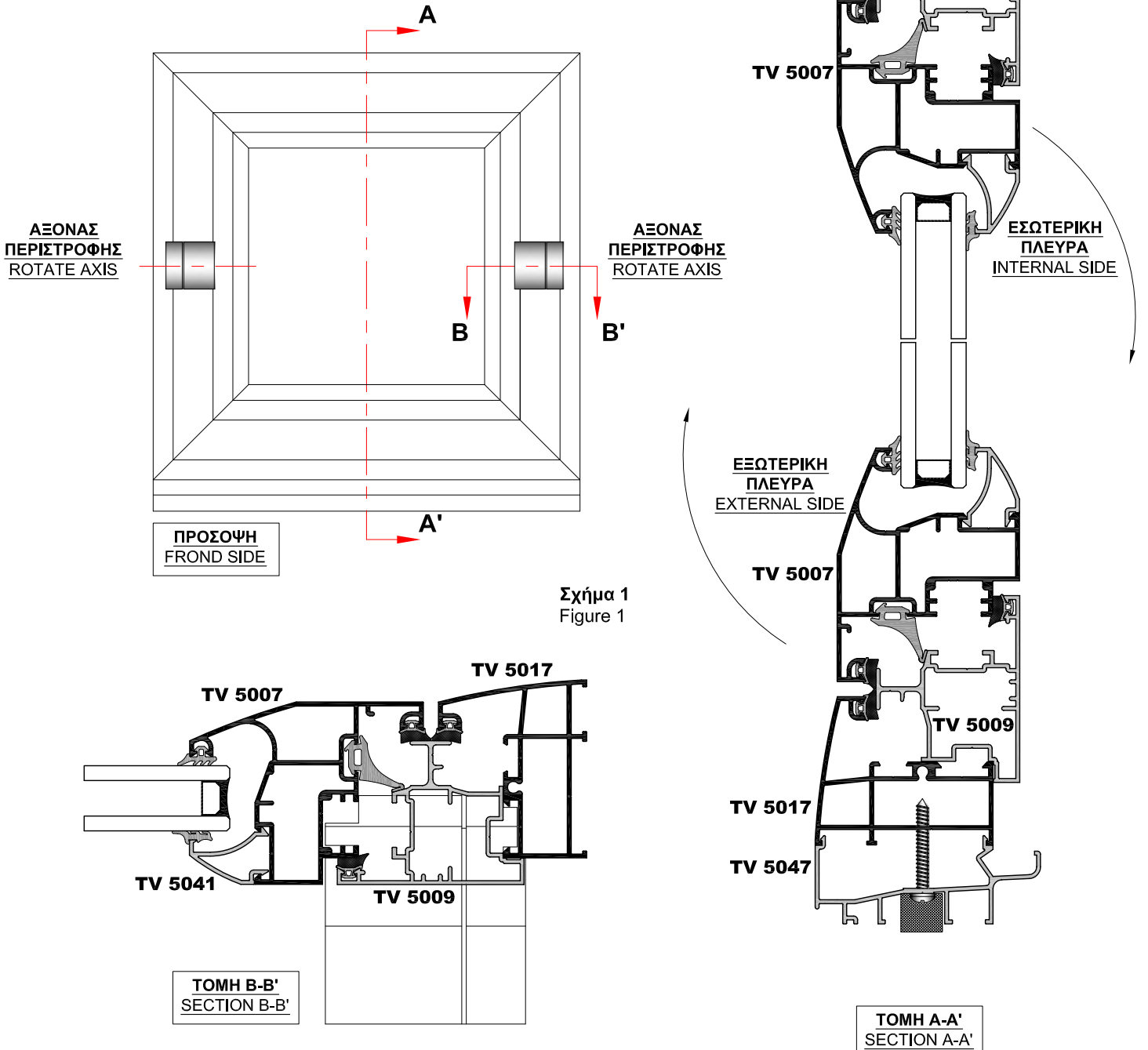

Σχήμα 1  
Figure 1

## ΣΤΑΔΙΑ ΚΑΤΑΣΚΕΥΗΣ ΠΕΡΙΣΤΡΕΦΟΜΕΝΟΥ ΠΑΡΑΘΥΡΟΥ

### STEPS FOR ROTATING WINDOW CONSTRUCTION

1. Συναρμολογούμε πρώτα την κάσα (TV 5017) σε μορφή (πλάγιου Π) (σχ.2).
2. Τοποθετούμε από την μέση και κάτω τα μπινι προφίλ (TV 5009) επάνω στην κάσα.(σχ.2).
3. Συναρμολογούμε το φύλλο με τα προφίλ (TV 5007) και τοποθετούμε από την μέση και πάνω τα μπινι επάνω στο πλαίσιο του φύλλου. (σχ.3).
4. Τοποθετούμε το ένα κομμάτι από τον μύλο επάνω στην κάσα (πλάγιο Π) και το άλλο κομμάτι του μύλου στην κάθετη πλευρά της κάσας που είναι ελεύθερη στην περιοχή Β και C στο (σχ.2).
5. Τοποθετούμε το άλλο κομμάτι από τον μύλο δεξιά και αριστερά από το πλαίσιο του φύλλου στη περιοχή D και E στο (σχ.3).
6. Σύρουμε το φύλλο μέσα στον ένα μύλο της κάσας σε (σχήμα Π) και κλείνουμε το παράθυρο μοντάροντας την ελεύθερη πλευρά της κάσας με την υπόλοιπη κατασκευή.
7. Τέλος τοποθετούμε το νεροσταλλάκτη (TV 5047) στο κάτω μέρος.

1. Assemble the case frame profile (TV 5017) (Figure 2).
2. Fit the middle and down side of frame on the rebate profile (TV 5009) (Figure 2).
3. Assemble the sash profile (TV 5007) and fit the middle and up side of sash on the rebate profile (Figure 3).
4. Fit the frame on the first place of the mill and fit the other on the vertical side of the case in B and C area (Figure 2).
5. Fit the sash on the piece of mill in D and E area (Figure 3).
6. Pull the sash into the mill of the frame and close the window.
7. Finally put on the drainage profile (TV 5047).

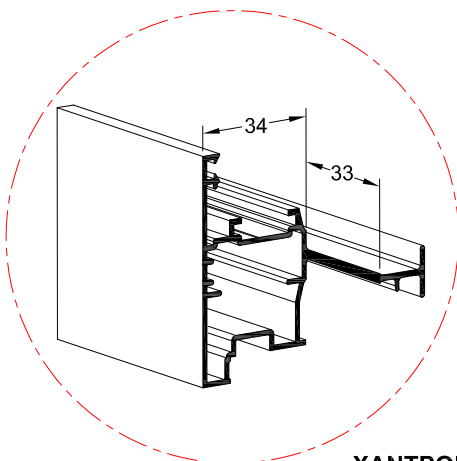
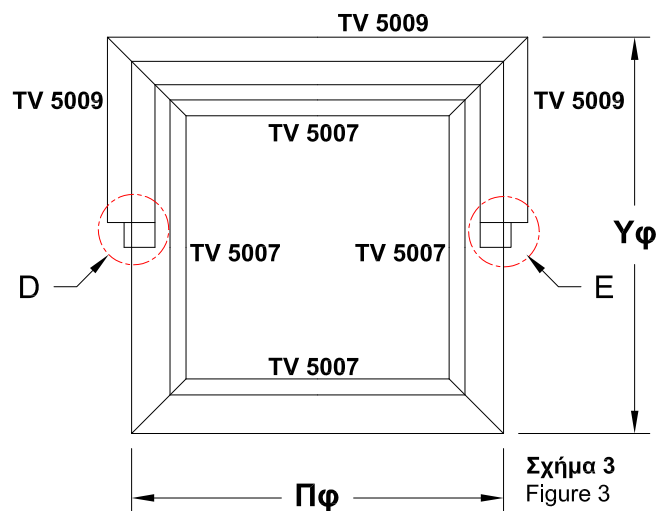
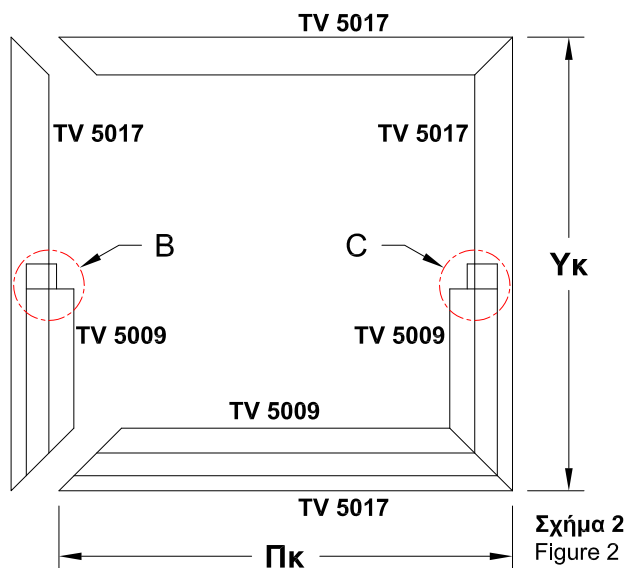

#### ΧΑΝΤΡΩΜΑ ΜΠΙΝΙ

#### PIERCING OF REBATE PROFILE

#### ΜΕΤΡΑ ΚΟΠΗΣ

#### CUTTING INSTRUCTIONS

Υφ = Υκ-110mm (TV 5007)  
Πφ = Πκ-110mm (TV 5007)

\* Στα μέτρα κοπής δεν συμπεριλαμβάνεται το προφίλ TV 5047.  
\*Profile TV 5047 is not included.

Υφ : Ύψος φύλλου  
Height of sash

Πφ : Πλάτος φύλλου  
Width of sash

Υκ : Ύψος κάσας  
Height of frame

Πκ : Πλάτος κάσας  
Width of frame

**ΚΑΤΑΣΚΕΥΗ ΠΟΡΤΑΣ ΑΛΕ-ΡΕΤΟΥΡ**  
**CONSTRUCTION OF ALLER-RETOUR DOOR**

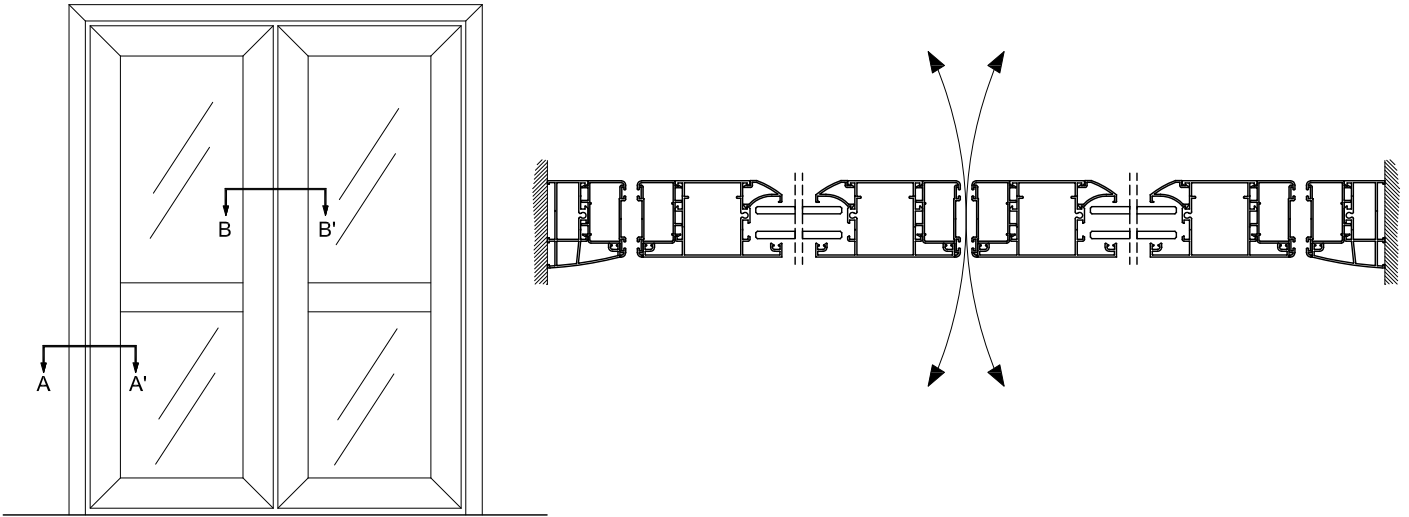

**TOMH A-A'**  
**SECTION A-A'**

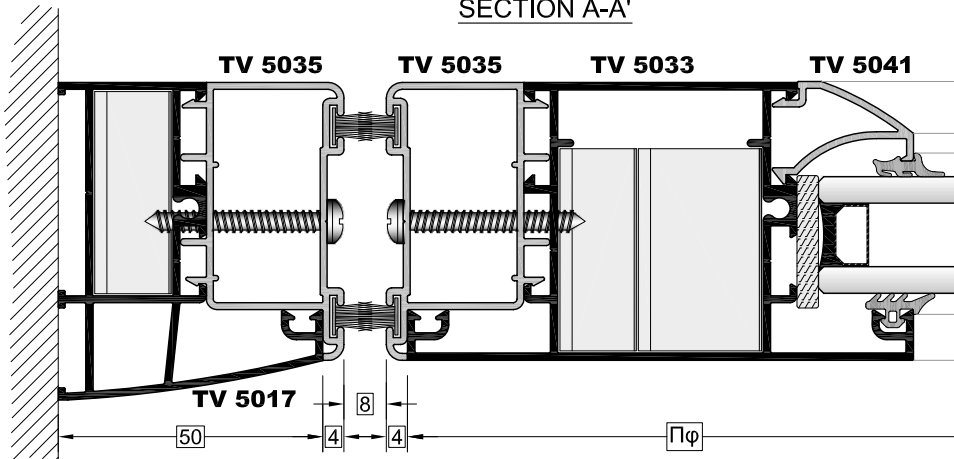

**TOMH B-B'**  
**SECTION B-B'**

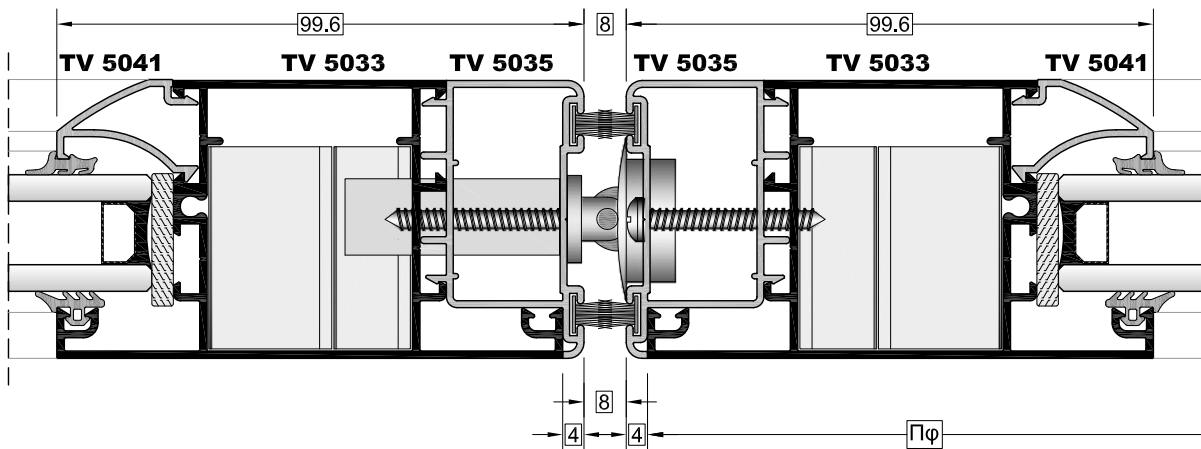

**ΜΕΤΡΑ ΚΟΠΗΣ ΠΟΡΤΑΣ ΑΛΕ-ΡΕΤΟΥΡ**  
**CUTTING INSTRUCTION OF ALLER-RETOUR DOOR**

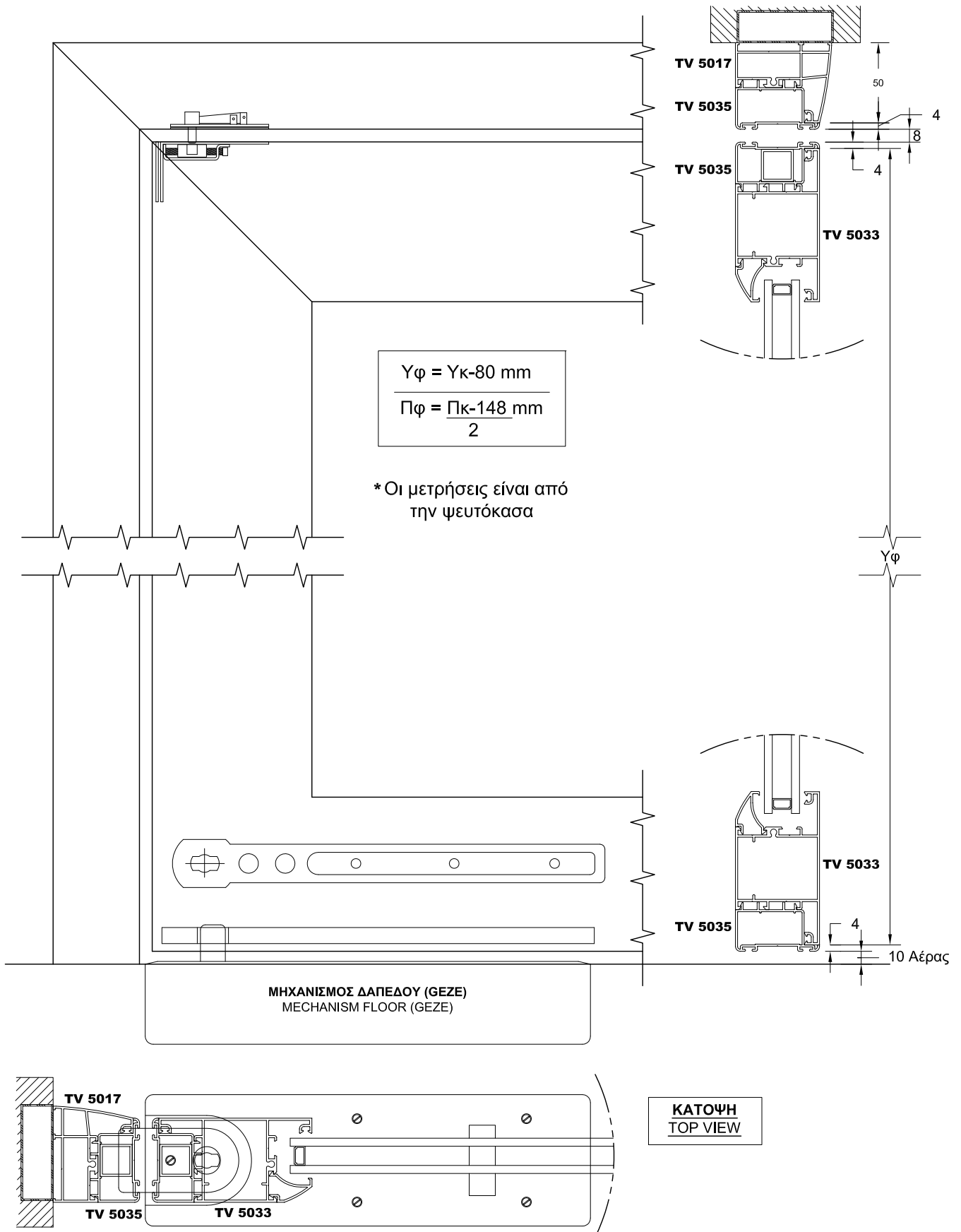

**ΑΠΟΡΡΟΗ ΥΔΑΤΩΝ ΚΑΣΑΣ**  
**WATER DRAINAGE FOR FRAME**

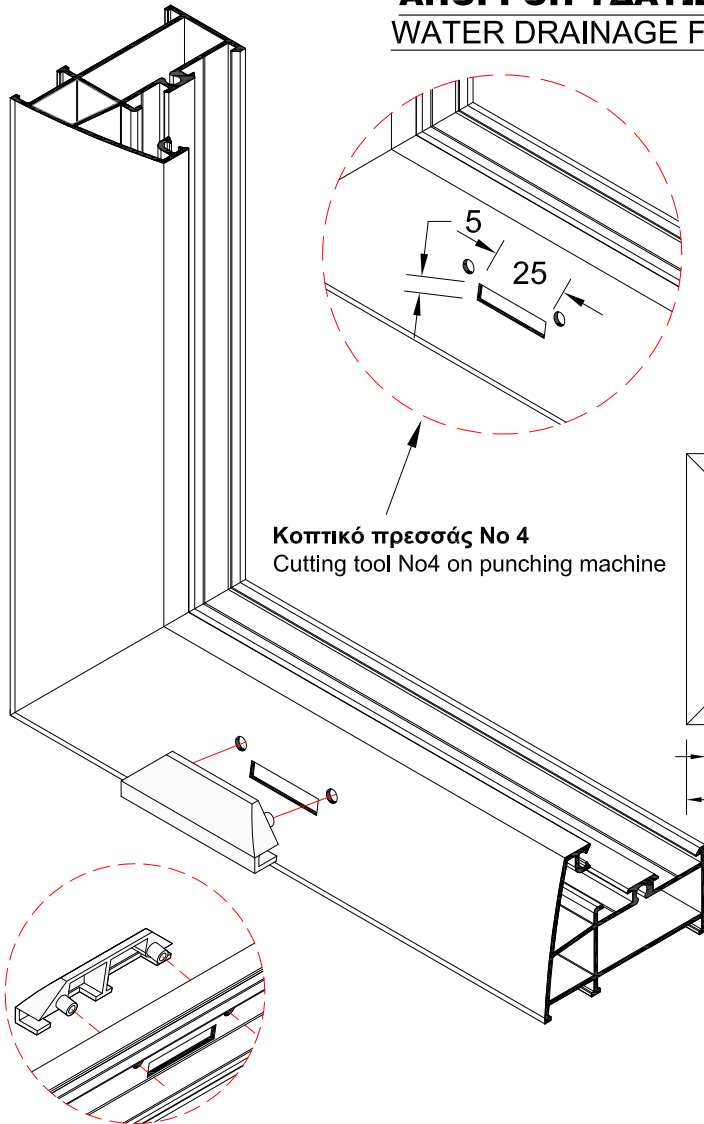

**Κοπτικό πρεσσάκι No 4**  
Cutting tool No4 on punching machine

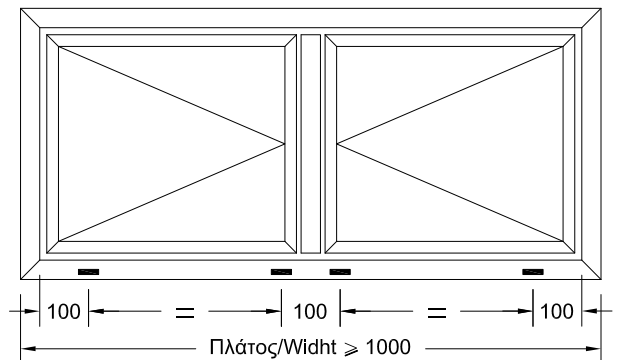
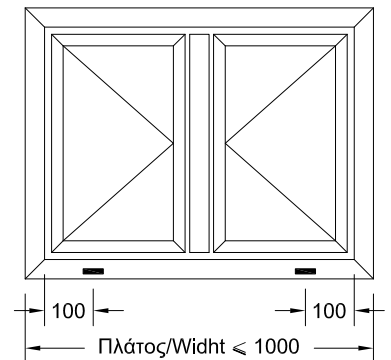
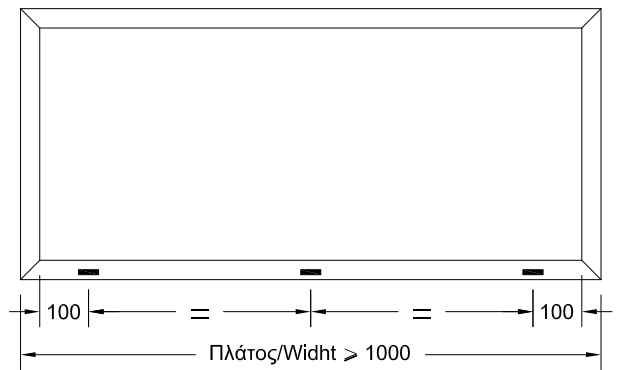
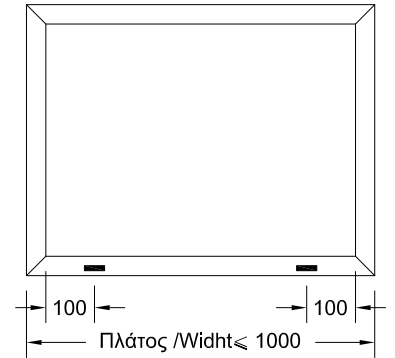

Χαντρώνουμε την κάσα στο πρεσσάκι (κοπτικό No 4), δημιουργώντας τους νεροχύτες για την απορροή των υδάτων. Στα ανοίγματα των νεροχυτών τοποθετούμε πλαστικές τάπες οι οποίες περιορίζουν την άμεση εισροή του αέρα και συμβάλουν στην ομαλή απορροή του νερού.

Cut the sash at the piercing machine (cutting tool No4), in order to open the drainage. Set the plastic covers at the drainage for the best water effluence.

Ο αριθμός απορροών εξαρτάται πάντοτε από το πλάτος και τη θέση του κουφώματος. Στα δίπλα σχήματα φαίνεται ο ελάχιστος αριθμός απορροών σε ένα κούφωμα.

The number of drainage depends always on the width and position of the system. Right at the figure you can see the minimum number of drainages in a system.



**ΑΠΟΡΡΟΗ ΥΔΑΤΩΝ ΦΥΛΛΟΥ ΚΑΙ ΚΑΣΑΣ**  
**WATER DRAINAGE FOR SASH AND FRAME**

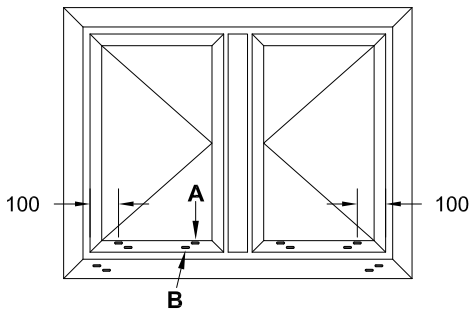

**Σημείωση:** Διαμορφώνουμε δύο τρύπες σε κάθε φύλλο μία δεξιά μία αριστερά με απόσταση περίπου 100mm όπως φαίνεται στο σχέδιο.

Η τρύπα Α με την τρύπα Β δεν θα πρέπει να γίνεται η μία κάτω από την άλλη αλλά να γίνεται γύρω στα 50mm δεξιά ή αριστερά αυτής.

**Note:** Open two holes in each sash. One to the left and one to the right, 100mm away from the vertical sash, as shows the drawing below.

Hole A from the hole B should have 50mm distance between them.

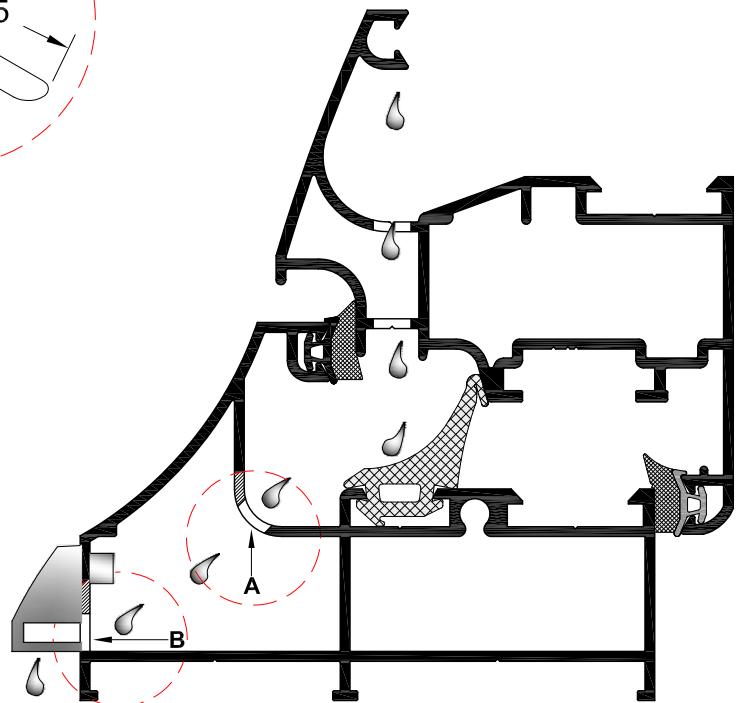
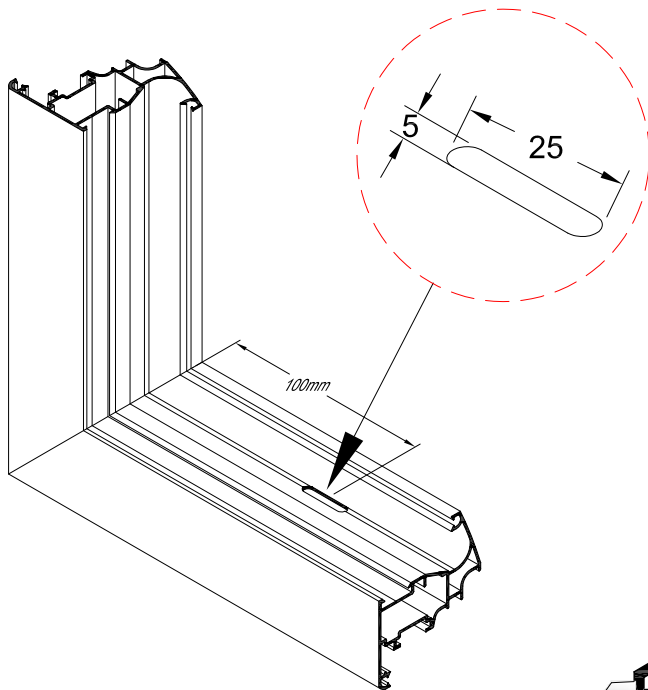
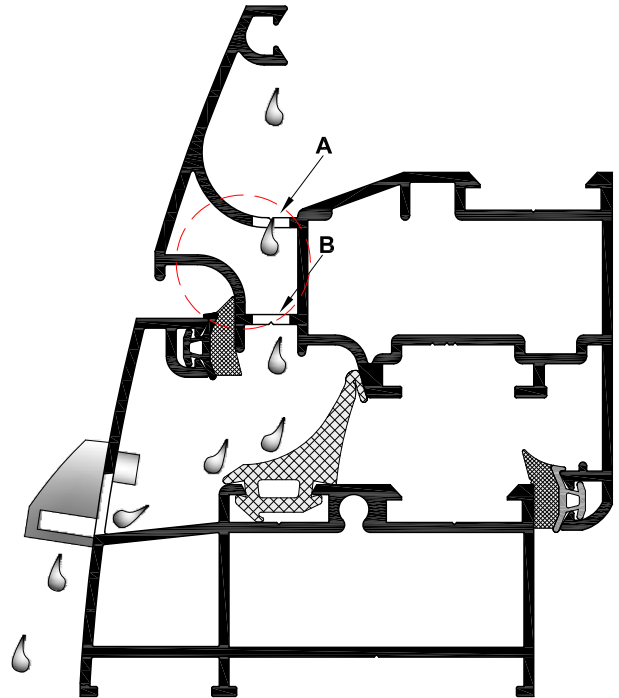

**ΑΠΟΡΡΟΗ ΥΔΑΤΩΝ ΠΑΤΖΟΥΡΙΟΥ**  
**WATER DRAINAGE FOR SHUTTER**

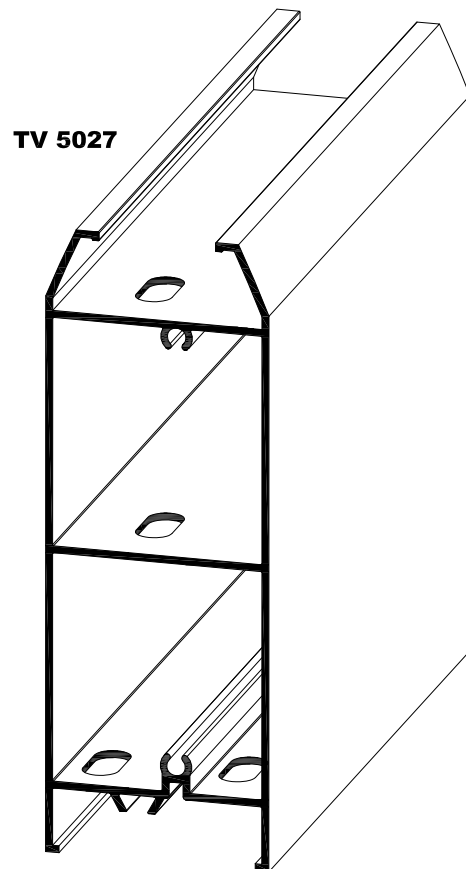
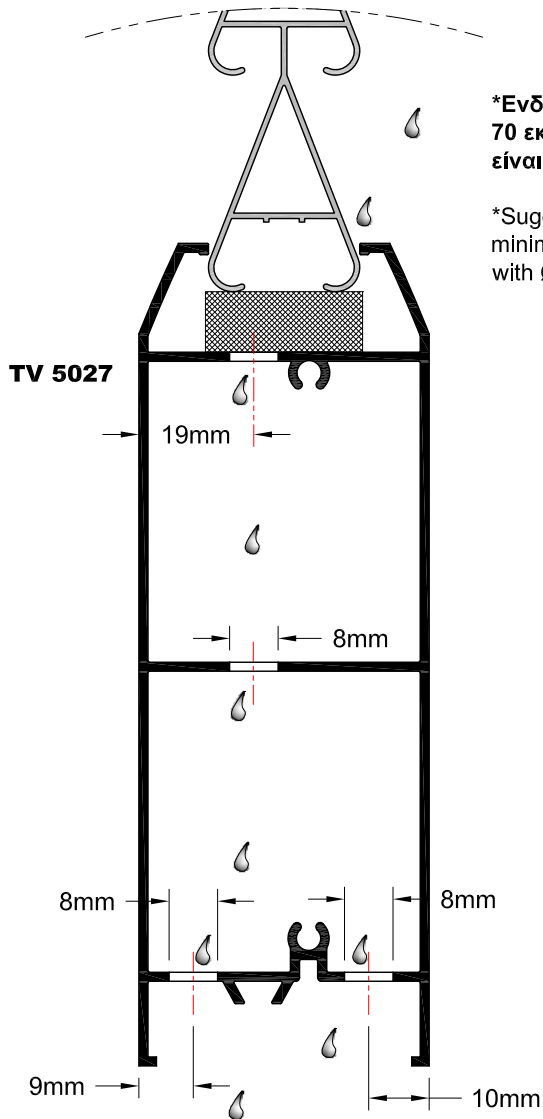
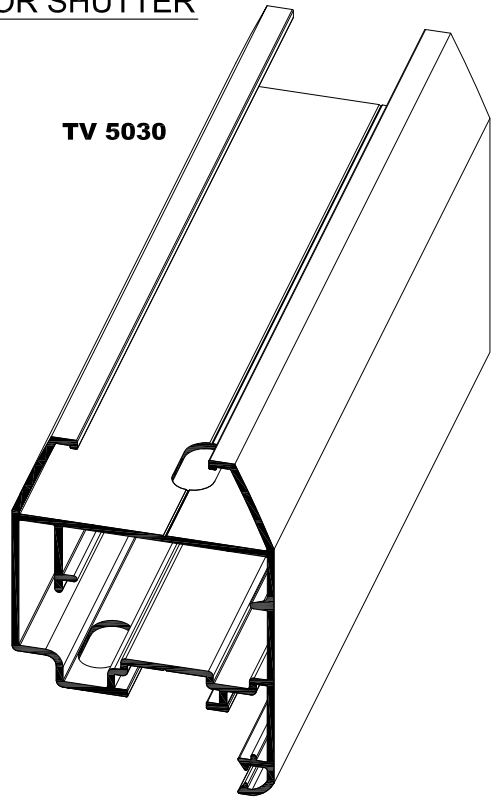
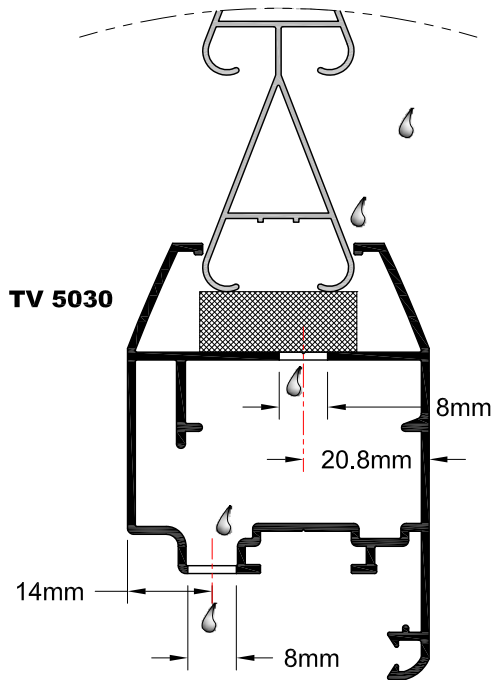

\*Ενδεικτικά για ένα φύλλο πατζουριού 70 εκ. ο ελάχιστος αριθμός απορροών είναι 3 οπές με Ø8X14.

\*Suggestively for a 70cm sash, the minimum drainage number is 3 holes with Ø8X14.

**ΤΟΠΟΘΕΤΗΣΗ ΧΩΡΙΣΜΑΤΟΣ ΣΕ ΚΑΣΑ ΚΑΙ ΦΥΛΛΟ**  
**PLACEMENT OF TRANSOM TO FRAME AND SASH**

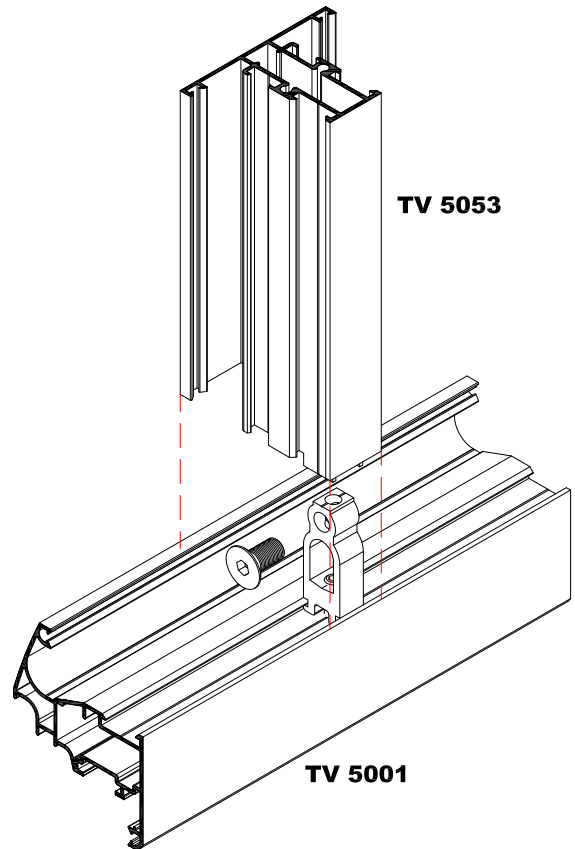
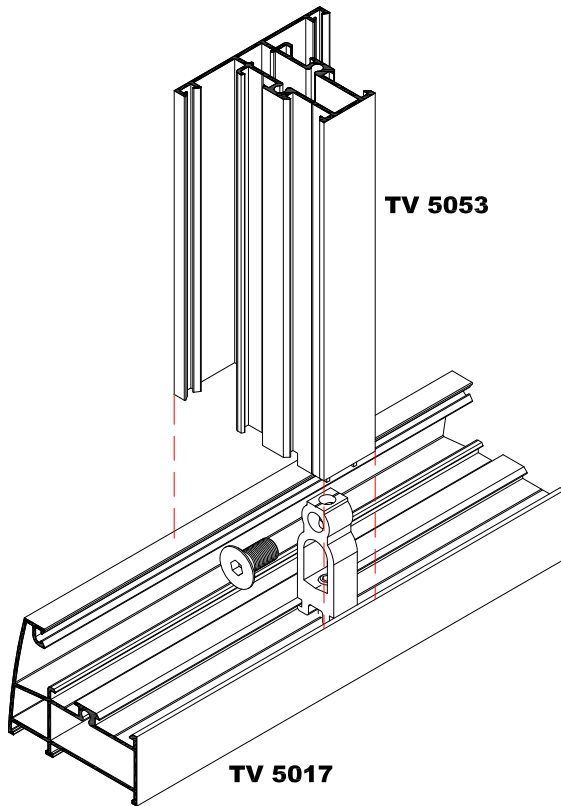

**ΤΟΠΟΘΕΤΗΣΗ ΤΑΜΠΛΑ ΣΕ ΚΑΣΑ ΚΑΙ ΦΥΛΛΟ**  
**PLACEMENT OF BOTTOM RAIL TO FRAME AND SASH**

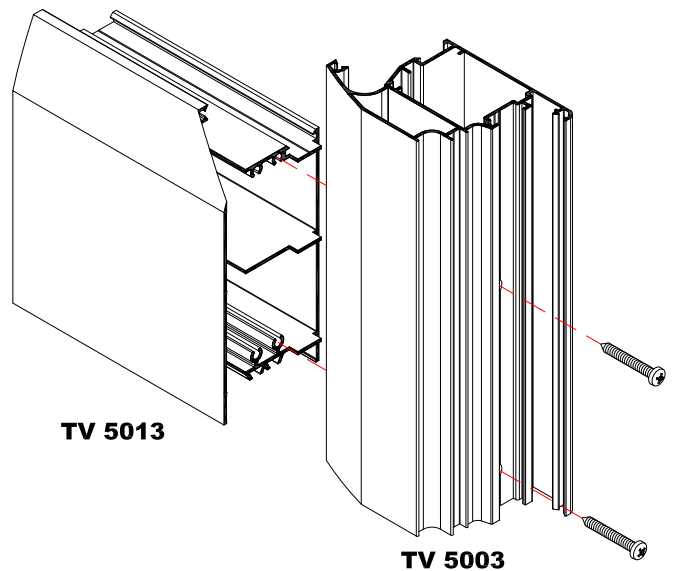
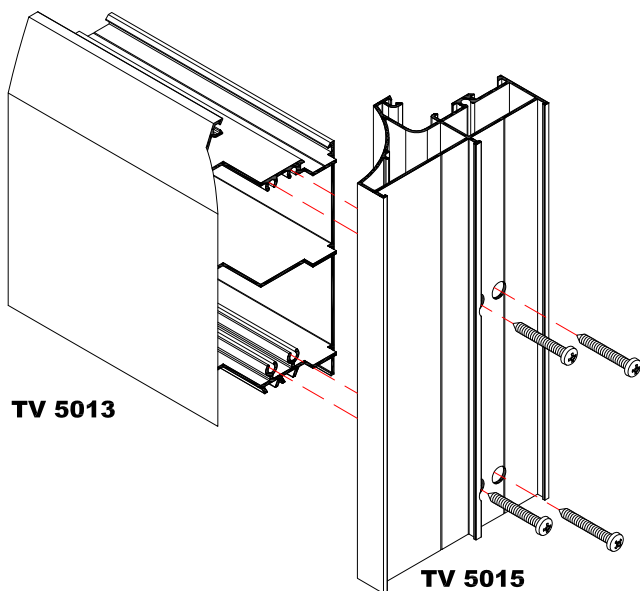

**ΤΟΠΟΘΕΤΗΣΗ ΣΥΝΔΕΣΜΟΥ ΣΕ ΧΩΡΙΣΜΑ**  
**PLACEMENT OF JOINT TO TRANSOM**

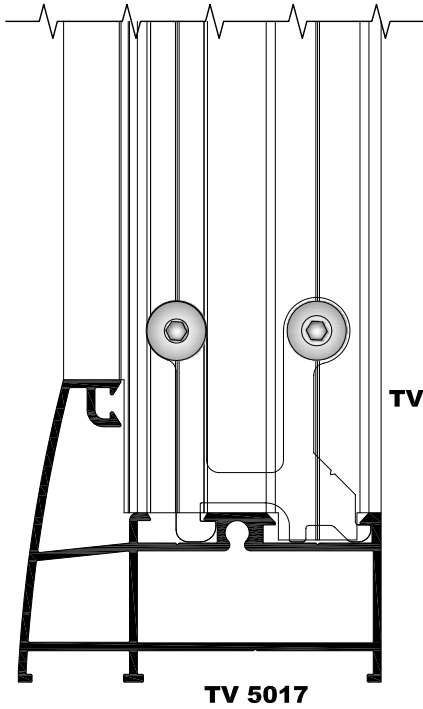

**TV 5062**

**TV 5017**

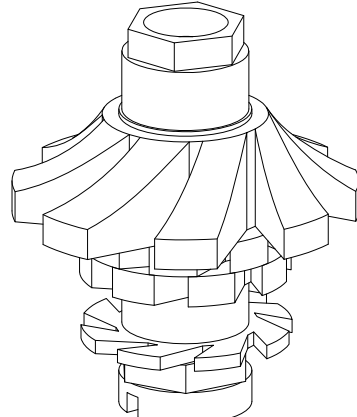

Ξελοουριστικός δίσκος κάσας  
Milling component for frame

Προφίλ Profile	Σύνδεσμος Joint
TV 5010	KL-19(A)
TV 5011	KL-19(Γ)
TV 5024	KL-7(B)
TV 5025	KL-7(B)
TV 5026	KL-7(Γ)
TV 5053	KL-19(A)
TV 5062	KL-7(Δ)

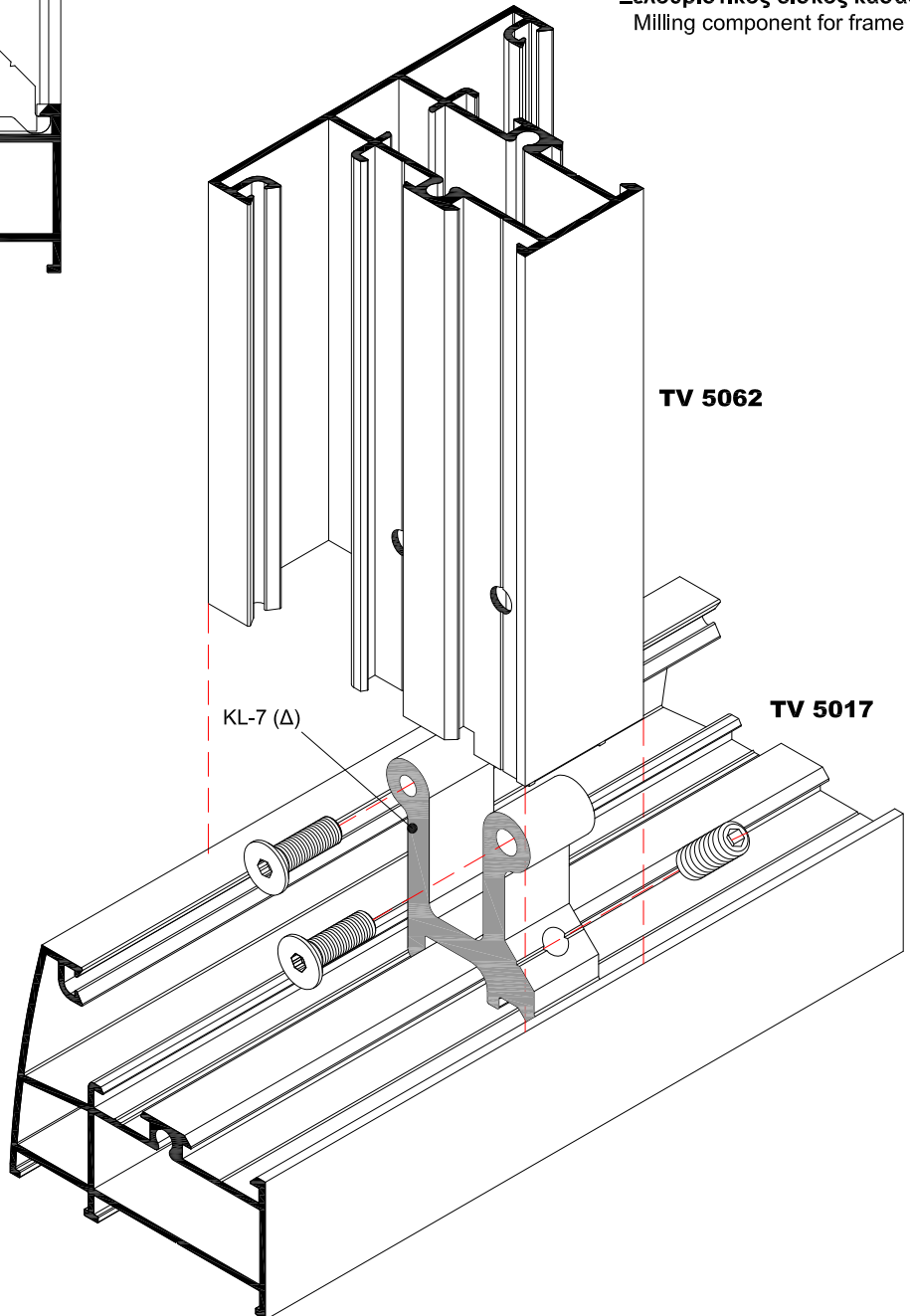

**TV 5062**

**TV 5017**

KL-7 (Δ)

**ΤΟΠΟΘΕΤΗΣΗ ΤΑΜΠΛΑ ΣΕ ΙΣΙΟ ΦΥΛΛΟ ΠΑΤΖΟΥΡΙΟΥ**  
**PLACEMENT OF BOTTOM RAIL TO STRAIGHT SHUTTER**

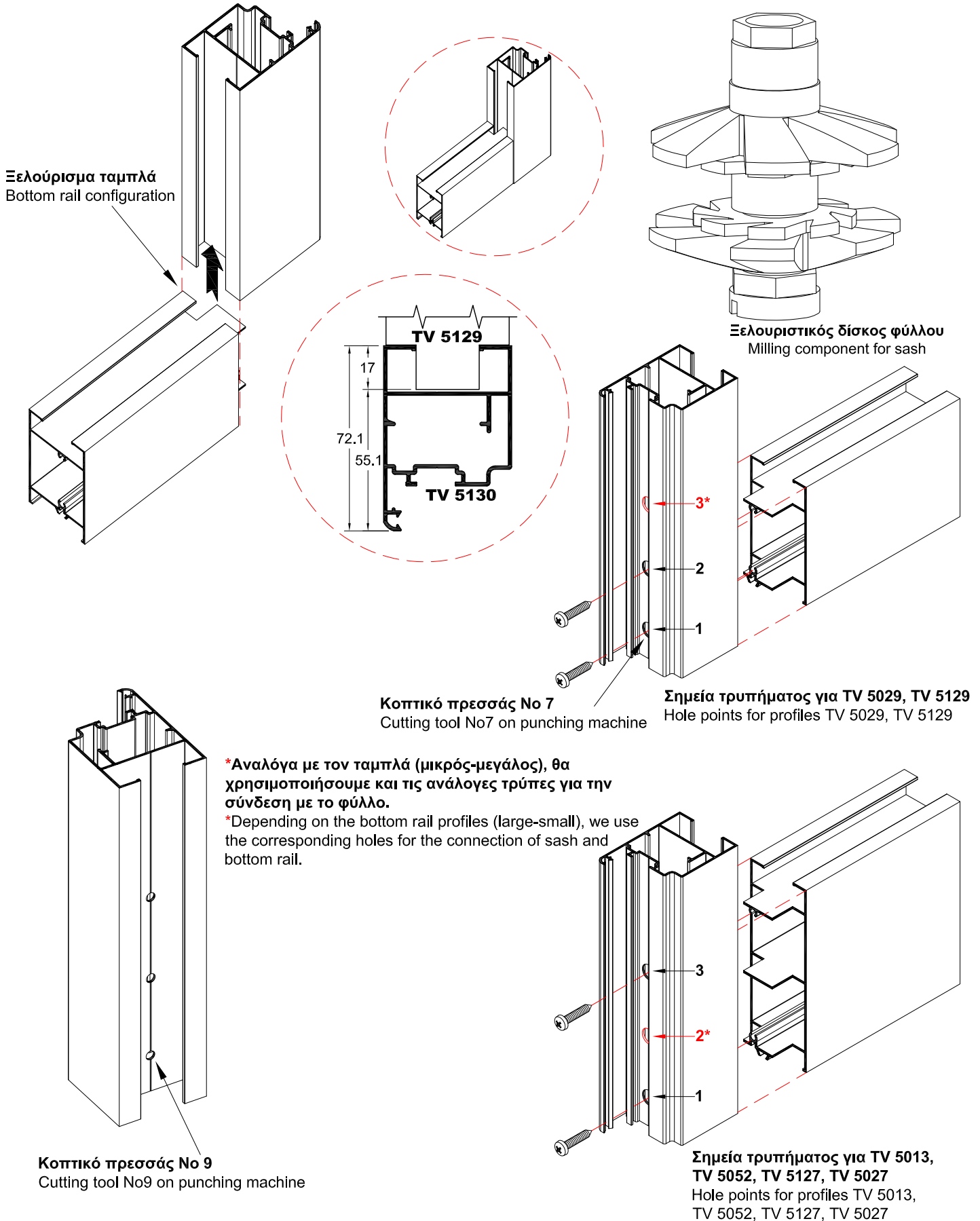

**ΞΕΛΟΥΡΙΣΜΑ ΚΑΙΤΙΟΥ**  
**CONFIGURATION OF TRANSOM MULLION PROFILE**

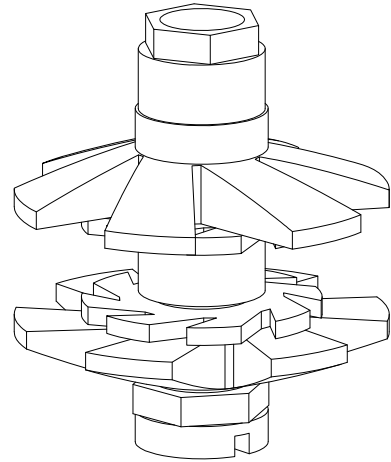
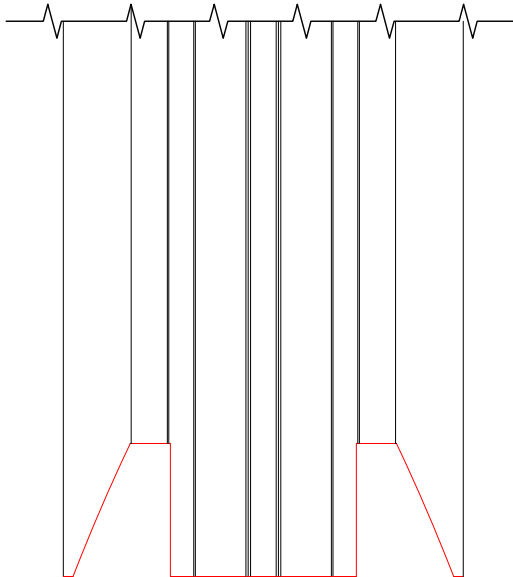

**Ξελουριστικός δίσκος πατζουριού**  
Milling component for shutter

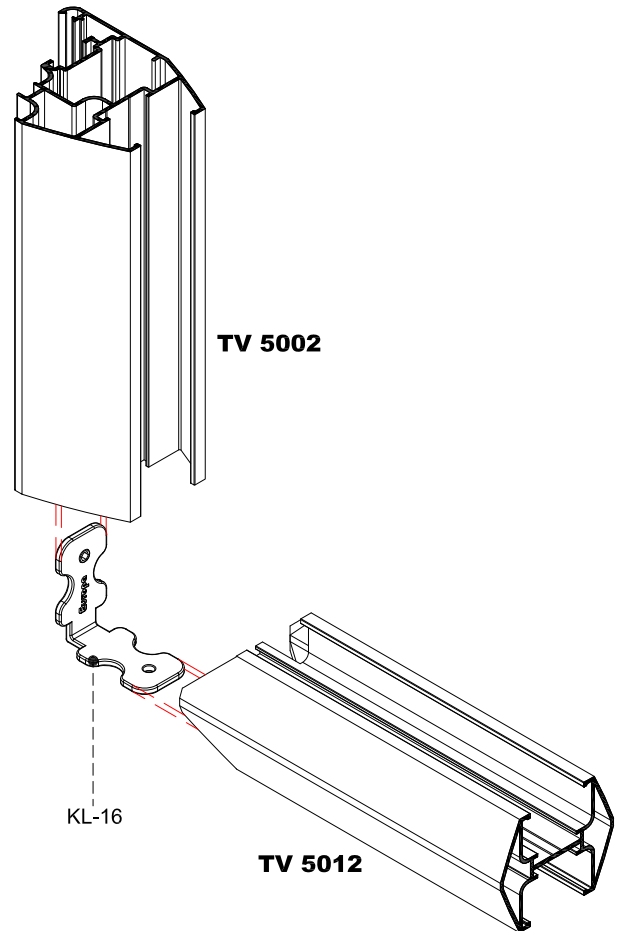
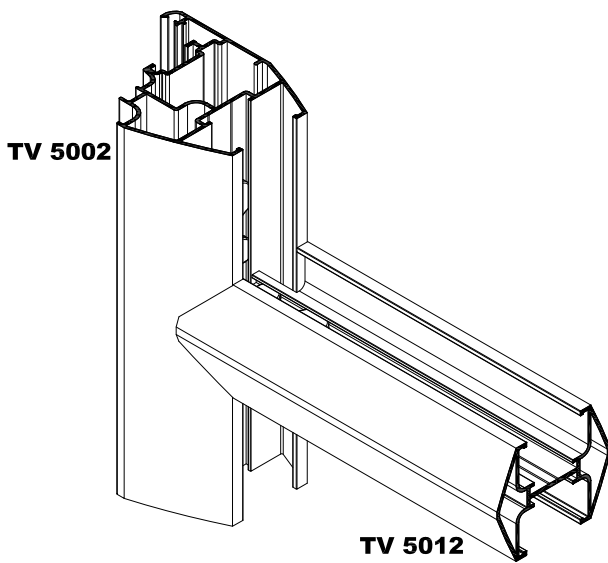

**Σημείωση:** Για να χαντρωθεί το καίτι πατζουριού θα πρέπει να τοποθετηθεί η αποστατική λάμα 2,5 mm.  
**Note:** Use 2.5mm spacer before you cut the transom shutter.

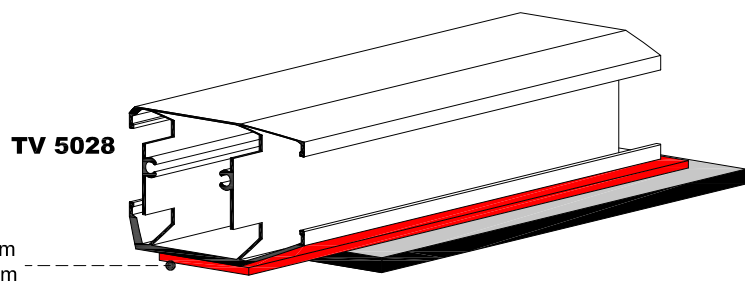

Λάμα 2,5mm  
Blade 2.5mm

**ΞΕΝΥΧΙΑΣΜΑ ΦΥΛΛΟΥ ΓΙΑ ΧΡΗΣΗ ΜΗΧΑΝΙΣΜΟΥ ΑΝΑΚΛΙΣΗΣ**  
**CONFIGURATION OF SASH FOR USE OF TILT AND TURN MECHANISM**

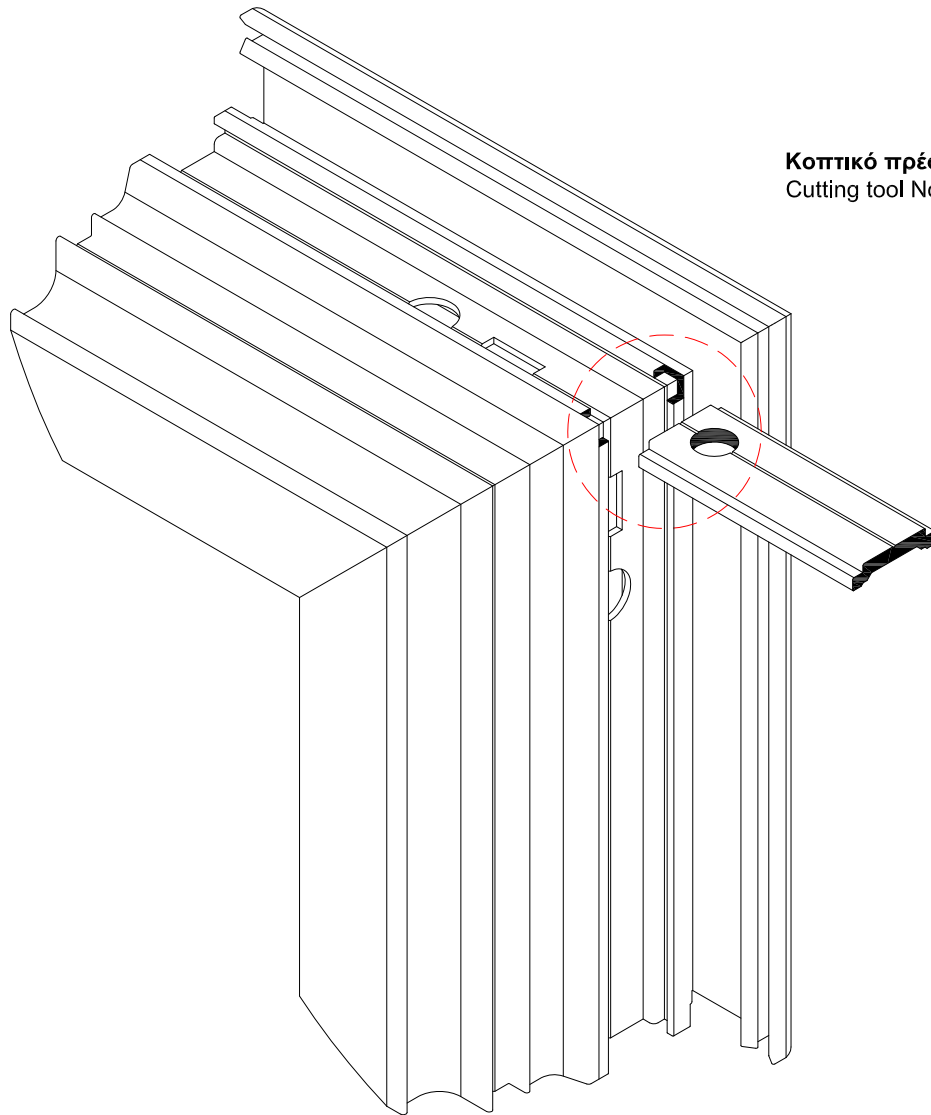

**Κοπτικό πρέσας Νο 8**  
Cutting tool No8 on punching machine

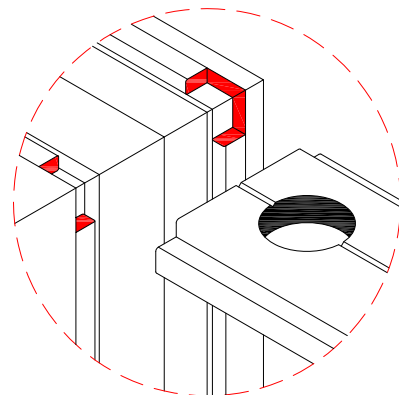

**ΣΥΝΑΡΜΟΓΗ ΚΑΙ ΤΟΠΟΘΕΤΗΣΗ ΠΡΟΦΙΛ ΚΑΙ ΤΑΠΑΣ ΜΠΙΝΙ**  
**PROFILE AND PLUG'S PLACEMENT OF REBATE PROFILE**

**Βίδες συγκράτησης προφίλ μπινί**  
**Screws on rebate profile**

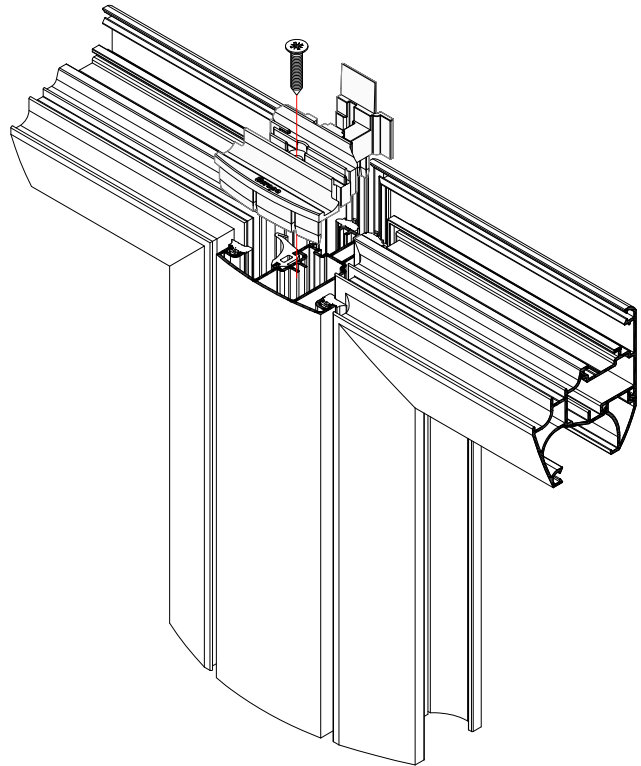
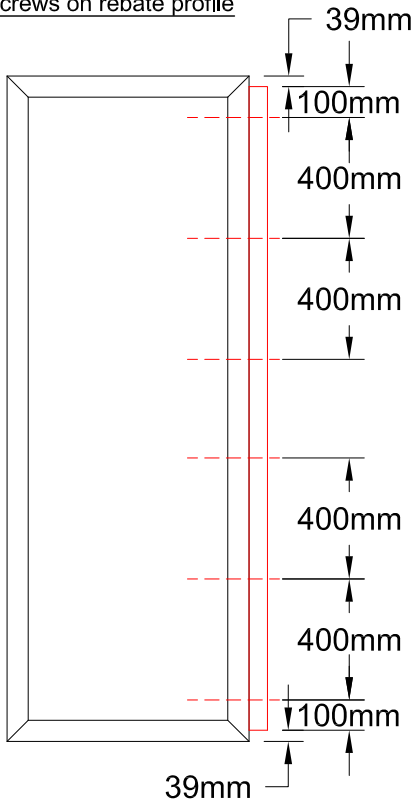

**Σημείωση:** Πριν τη τοποθέτηση του μπινι, φροντίζουμε να χαντρώσουμε το ελαστικό στο φύλλο που θα κουμπώσει το μπινι, όπως δείχνει το σχέδιο. Πρέπει το λάστιχο του φύλλου να χαντρωθεί σε όλο το μήκος του, εκτός των δύο άκρων του που θα αφήσουμε 50mm.

**Note:** Before we set the adjoining profile, cut the gasket, as shows the drawing below. Must cut the KL-2 all along, except the two ends of which will leave 50mm.

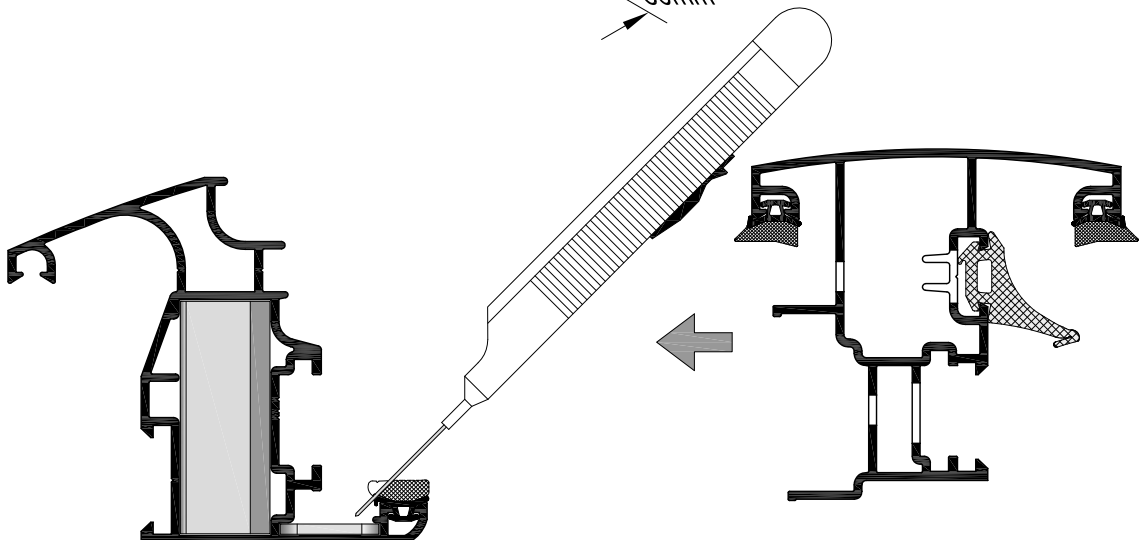
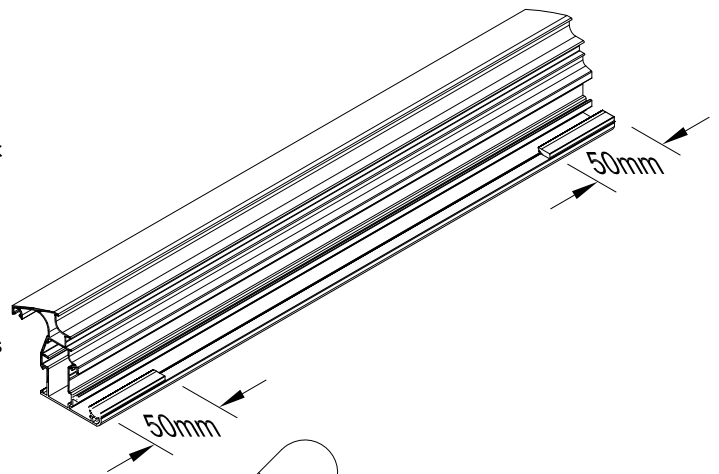



**ΧΑΝΤΡΩΜΑ ΛΑΣΤΙΧΟΥ ΣΤΕΓΑΝΩΣΗΣ ΓΙΑ ΤΟΠΟΘΕΤΗΣΗ ΜΕΝΤΕΣΣΕΣ**  
**GASKETS'S CUT FOR HINGE ASSEMBLY**

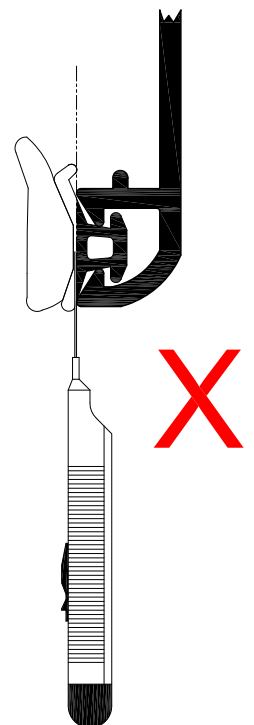
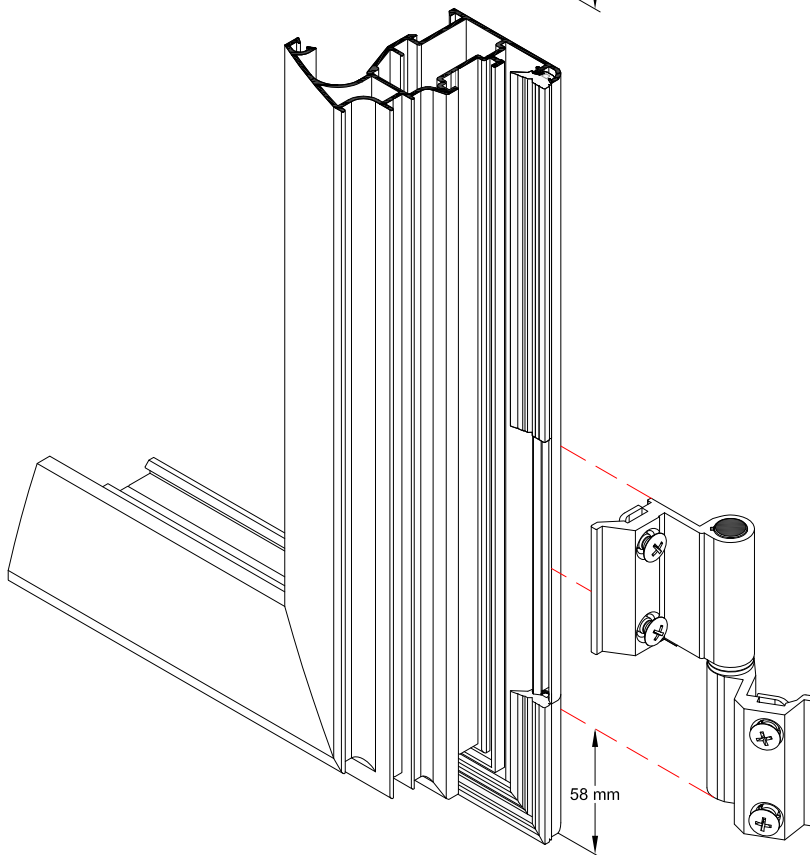
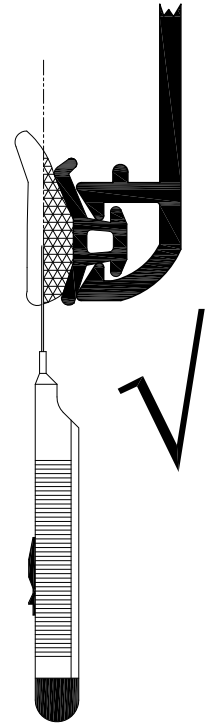
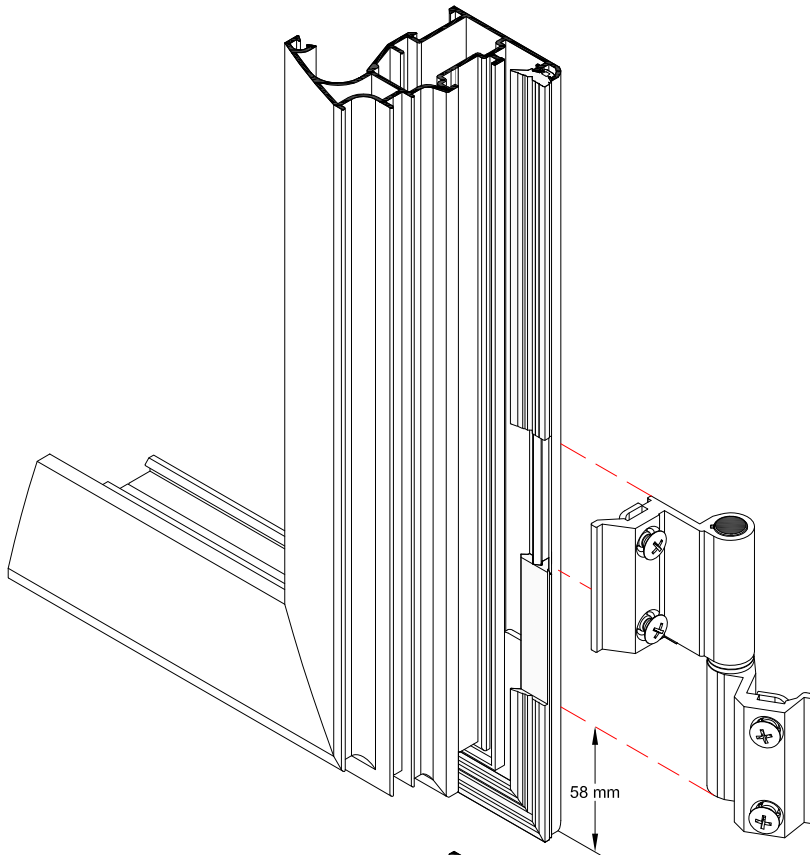

**ΤΟΠΟΘΕΤΗΣΗ ΝΕΡΟΣΤΑΛΛΑΚΤΗ ΣΕ ΤΑΜΠΛΑ**  
**PLACEMENT OF WATER DRIP IN BOTTOM RAIL PROFILE**

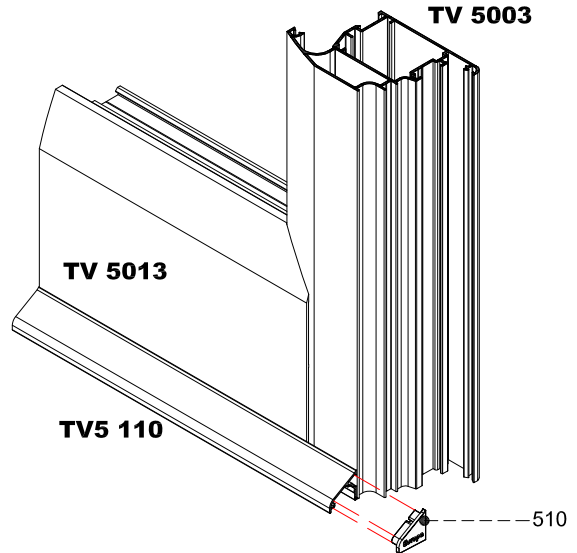
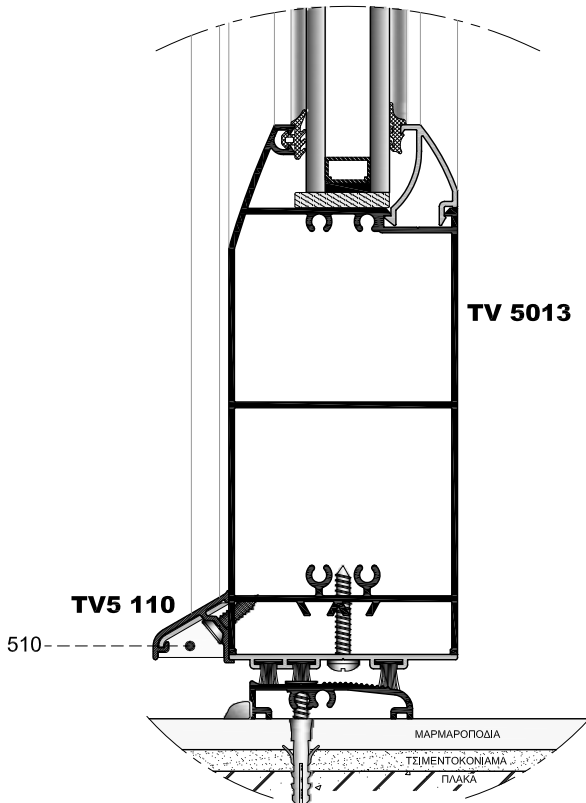

**Σημείωση:** TV5-110= Πφ-76mm  
**Note:** TV5-110=Πφ-76mm

**ΤΟΠΟΘΕΤΗΣΗ ΝΕΡΟΣΤΑΛΛΑΚΤΗ ΣΕ ΦΥΛΛΟ ΠΟΡΤΑΣ Η ΠΑΡΑΘΥΡΟΥ**  
**PLACEMENT OF WATER DRIP IN DOOR SASH AND WINDOW SASH**

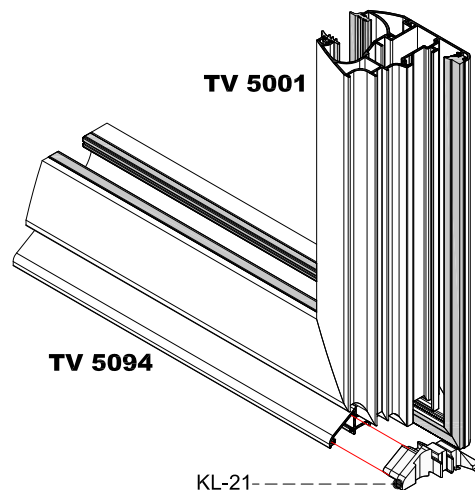
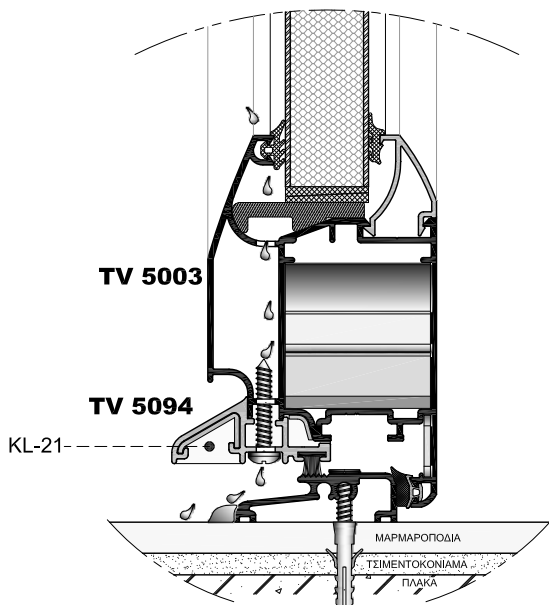

**Σημείωση:** TV-5094= Πφ-76mm  
**Note:** TV-5094=Πφ-76mm

## ΠΡΟΤΕΙΝΟΜΕΝΗ ΘΕΣΗ ΜΑΓΝΗΤΙΚΩΝ ΕΠΑΦΩΝ ΣΥΝΑΓΕΡΜΟΥ ΣΕ ΑΝΟΙΓΟΜΕΝΟ ΚΟΥΦΩΜΑ

SUGGESTED POSITION OF ALARM'S MAGNETIC CONTACTS AT OPENING FRAMES

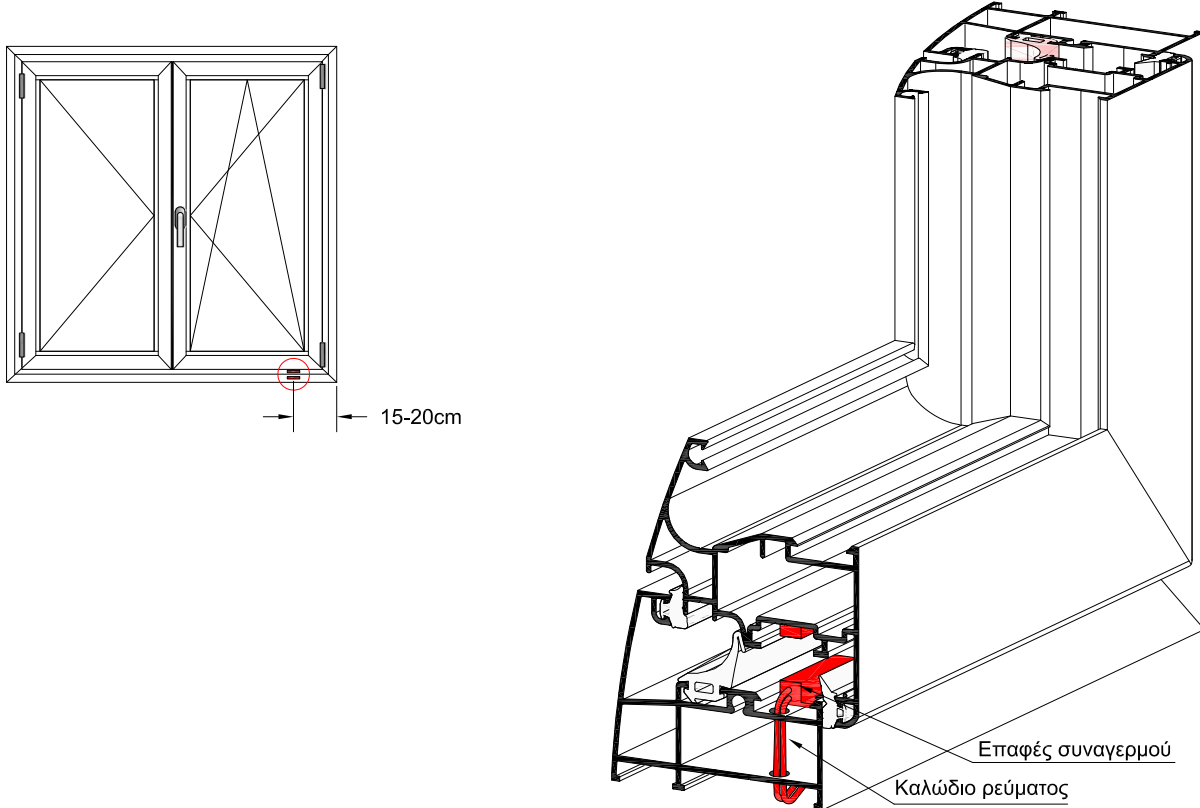

## ΠΡΟΤΕΙΝΟΜΕΝΗ ΘΕΣΗ ΜΑΓΝΗΤΙΚΩΝ ΕΠΑΦΩΝ ΣΥΝΑΓΕΡΜΟΥ ΣΕ ΠΟΡΤΑ

SUGGESTED POSITION OF ALARM'S MAGNETIC CONTACTS AT DOOR

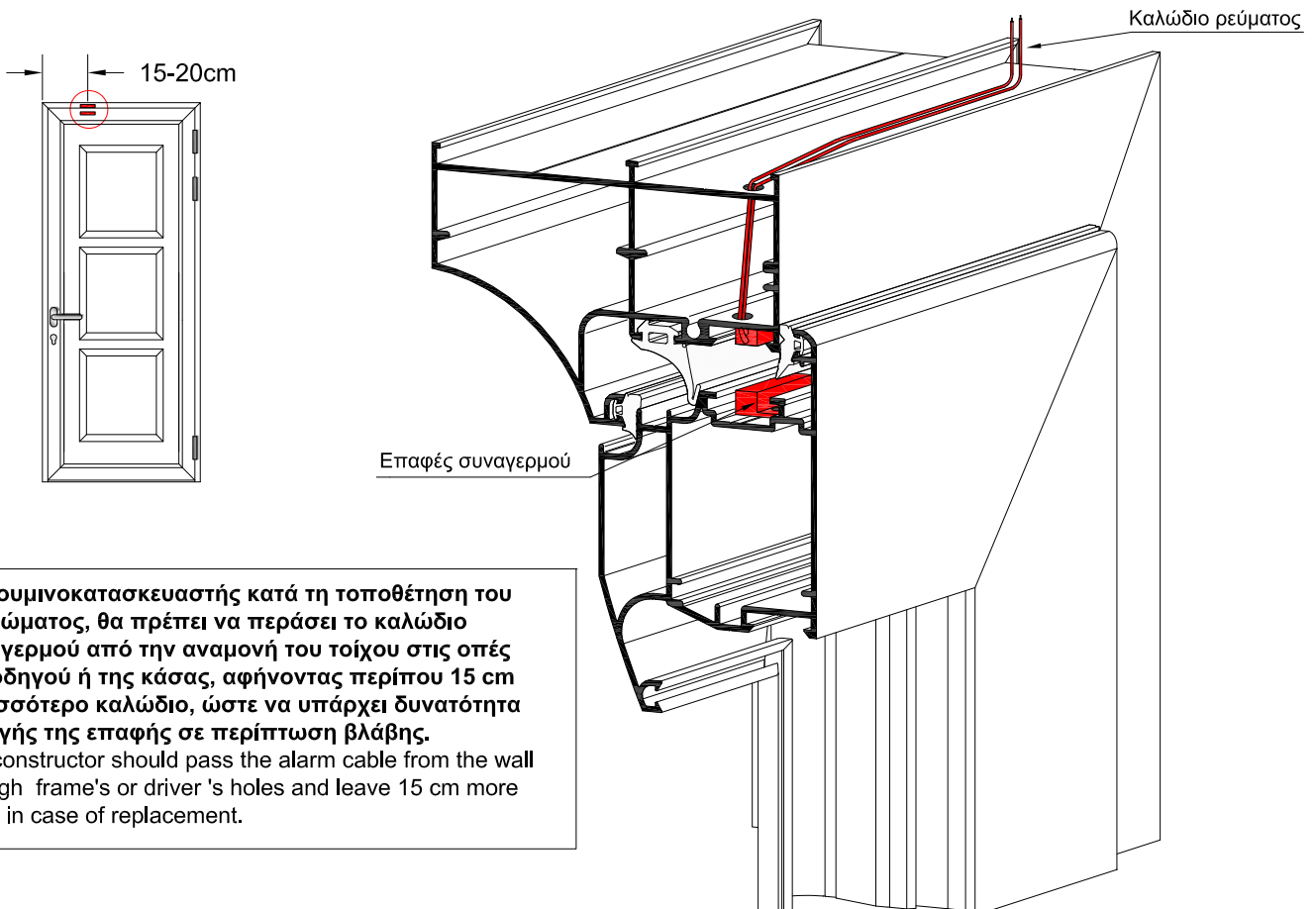

Ο αλουμινοκατασκευαστής κατά τη τοποθέτηση του κουφώματος, θα πρέπει να περάσει το καλώδιο συναγερμού από την αναμονή του τοίχου στις οπές του οδηγού ή της κάσας, αφήνοντας περίπου 15 cm περισσότερο καλώδιο, ώστε να υπάρχει δυνατότητα αλλαγής της επαφής σε περίπτωση βλάβης.  
The constructor should pass the alarm cable from the wall through frame's or driver's holes and leave 15 cm more cable in case of replacement.

**ΧΑΝΤΡΩΜΑ ΦΥΛΛΟΥ ΠΑΡΑΘΥΡΟΥ ΓΙΑ ΑΝΟΙΓΟΜΕΝΟ ΜΗΧΑΝΙΣΜΟ ΚΑΙ ΜΗΧΑΝΙΣΜΟ  
ΑΝΑΚΛΙΣΗΣ GIESSE ME ΚΑΡΕ 7 mm**  
PIERCING OPERATION FOR OPENING MECHANISM AND TILT AND TURN MECHANISM GIESSE  
FOR WINDOW SASH WITH SQUARE LOCK 7mm

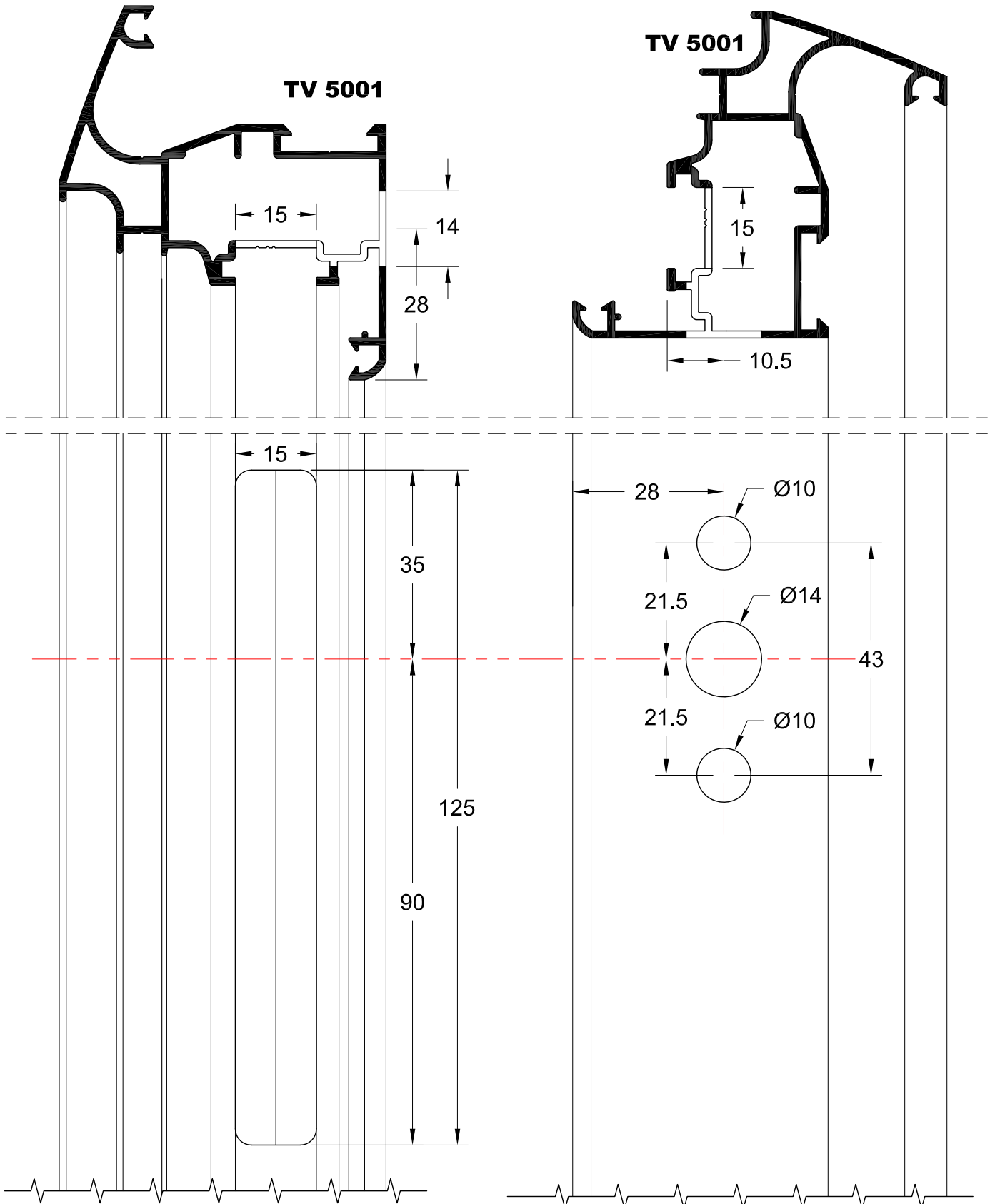

**ΑΠΕΙΚΟΝΙΣΗ ΑΝΟΙΓΟΜΕΝΟΥ ΜΗΧΑΝΙΣΜΟΥ ΚΑΙ ΜΗΧΑΝΙΣΜΟΥ ΑΝΑΚΛΙΣΗΣ  
ΜΕ ΠΟΜΟΛΟ ΣΕ ΦΥΛΛΟ**  
**VIEW OF OPENING MECHANISM AND TILT AND TURN MECHANISM  
WITH HANDLE ON WINDOW SASH**

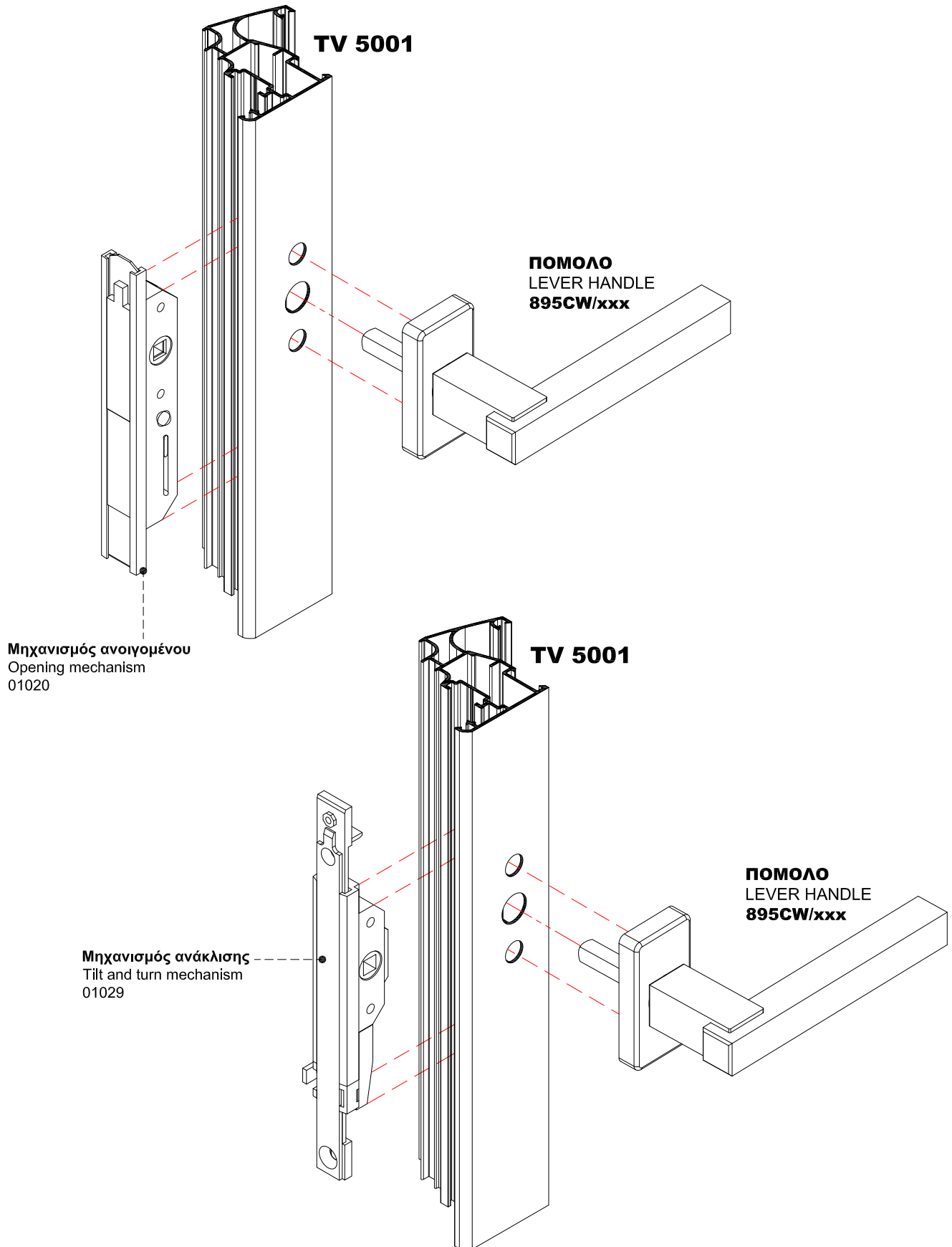

**ΧΑΝΤΡΩΜΑ ΦΥΛΛΟΥ ΠΑΡΑΘΥΡΟΥ ΓΙΑ ΑΝΟΙΓΟΜΕΝΟ ΜΗΧΑΝΙΣΜΟ ΚΑΙ ΜΗΧΑΝΙΣΜΟ  
ΑΝΑΚΛΙΣΗΣ GIESSE**  
PIERCING OPERATION FOR OPENING MECHANISM AND TILT AND TURN MECHANISM GIESSE  
FOR WINDOW SASH

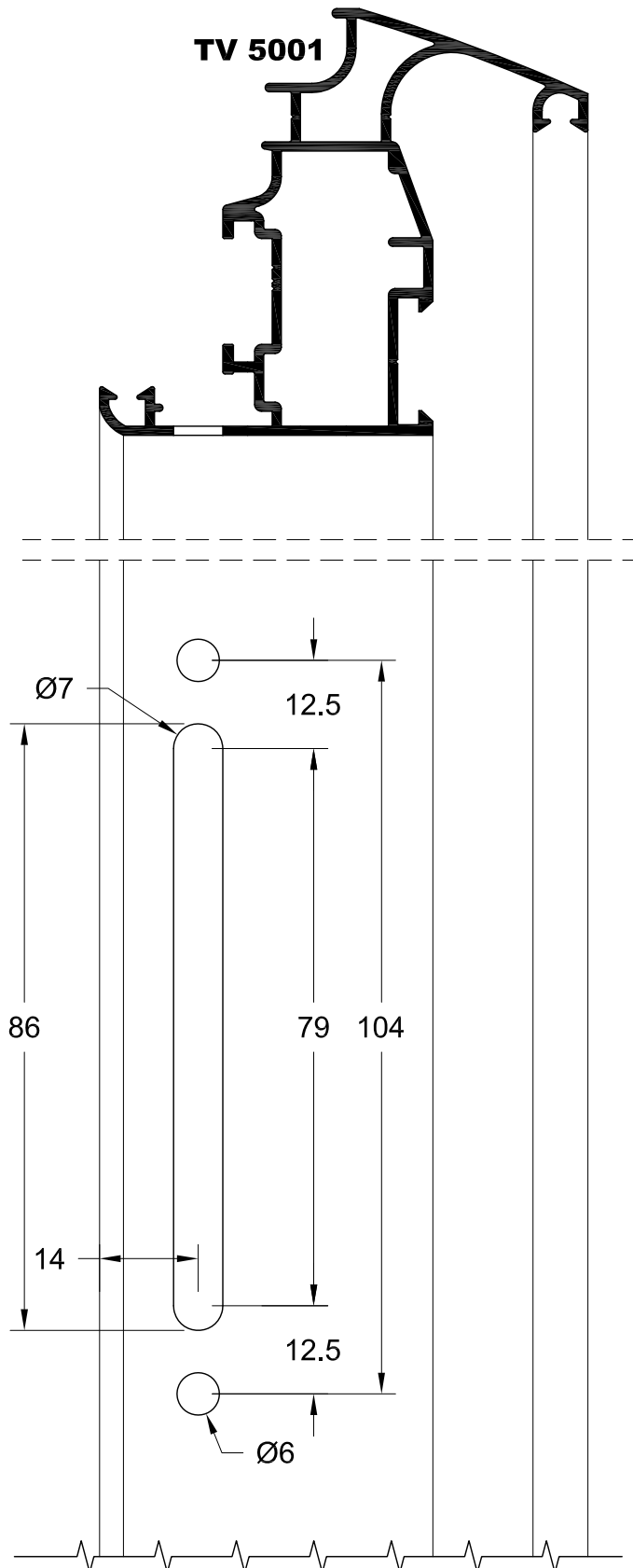

**ΑΠΕΙΚΟΝΙΣΗ ΣΠΑΝΙΟΛΕΤΑΣ ΣΕ ΦΥΛΛΟ**  
**VIEW OF CHREMONE BOLT ON WINDOW SASH**

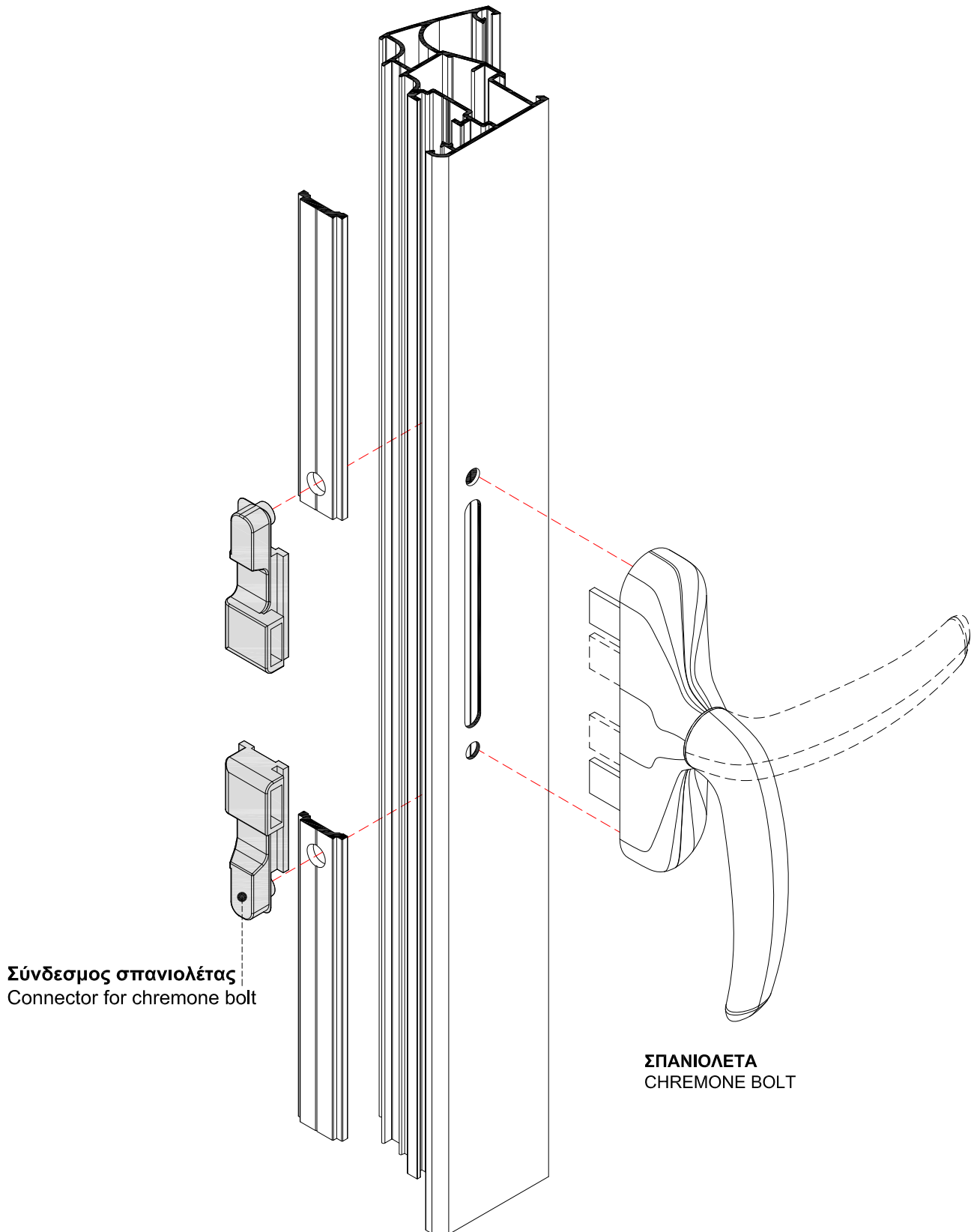

## ΤΡΟΠΟΣ ΥΠΟΛΟΓΙΣΜΟΥ ΚΟΠΗΣ ΝΤΙΖΩΝ ΤΟΥ ΜΗΧΑΝΙΣΜΟΥ GIESSE ΜΕ ΚΑΡΕ

### CUTTING INSTRUCTIONS FOR ROD MECHANISM GIESSE WITH SQUARE LOCK

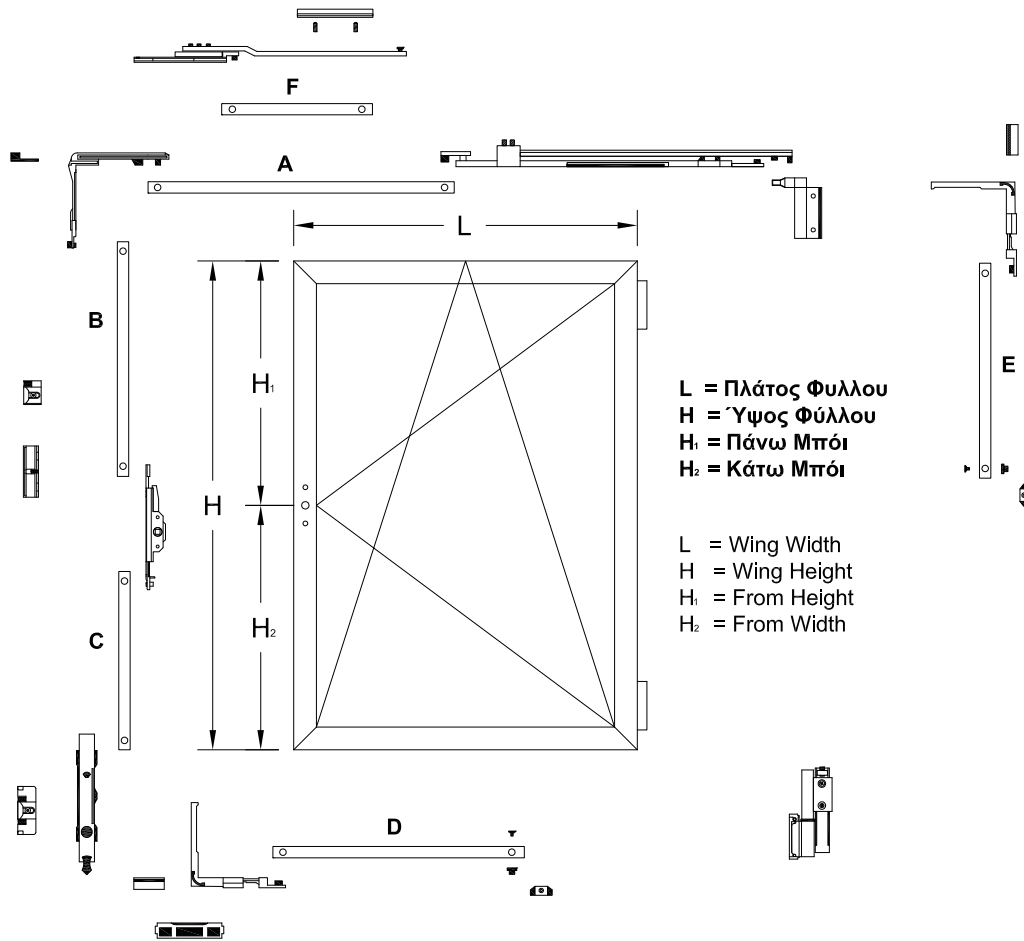

**L = Πλάτος Φυλλου**  
**H = Ύψος Φύλλου**  
**H<sub>1</sub> = Πάνω Μπόι**  
**H<sub>2</sub> = Κάτω Μπόι**

**L = Wing Width**  
**H = Wing Height**  
**H<sub>1</sub> = From Height**  
**H<sub>2</sub> = From Width**

2500		$A_1 = L - 355$ $B = H_1 - 204$ $C = H_2 - 247$ $E = H/2 - 69$		$A_2 = L - 510$ $B = H_1 - 204$ $C = H_2 - 247$ $E = H/2 - 69$		$F = L - 607$ $B = H_1 - 204$ $C = H_2 - 247$ $D = L/2 - 69$ $E = H/2 - 69$
1200		$A_1 = L - 355$ $B = H_1 - 204$ $C = H_2 - 247$		$A_2 = L - 510$ $B = H_1 - 204$ $C = H_2 - 247$		$F = L - 607$ $B = H_1 - 204$ $C = H_2 - 247$ $D = L/2 - 69$
600		$A_1 = L - 355$ $B = H_1 - 204$ $C = H_2 - 247$		$A_2 = L - 510$ $B = H_1 - 204$ $C = H_2 - 247$		$F = L - 607$ $B = H_1 - 204$ $C = H_2 - 247$ $D = L/2 - 69$
	300	550	1000	1700		

### ΚΙΤ ΑΠΛΟΥ ΑΝΟΙΓΟΜΕΝΟΥ ΧΩΡΙΣ ΜΗΧΑΝΙΣΜΟ ΑΝΑΚΛΙΣΗΣ: WITHOUT TILT AND TURN OPENING MECHANISM KIT:

1.	<b>B = H<sub>1</sub> - 13.4 cm.</b> <b>C = H<sub>2</sub> - 19 cm.</b>	(με τελείωμα ρυθμιζόμενο) (with adjustable ending)
2.	<b>B = H<sub>1</sub> - 13.2 cm.</b> <b>C = H<sub>2</sub> - 18.8 cm.</b>	(με τελείωμα απλό) (with simple ending)



## ΤΡΟΠΟΣ ΥΠΟΛΟΓΙΣΜΟΥ ΚΟΠΗΣ ΝΤΙΖΩΝ ΤΟΥ ΜΗΧΑΝΙΣΜΟΥ GIESSE

### CUTTING INSTRUCTIONS FOR ROD MECHANISM GIESSE

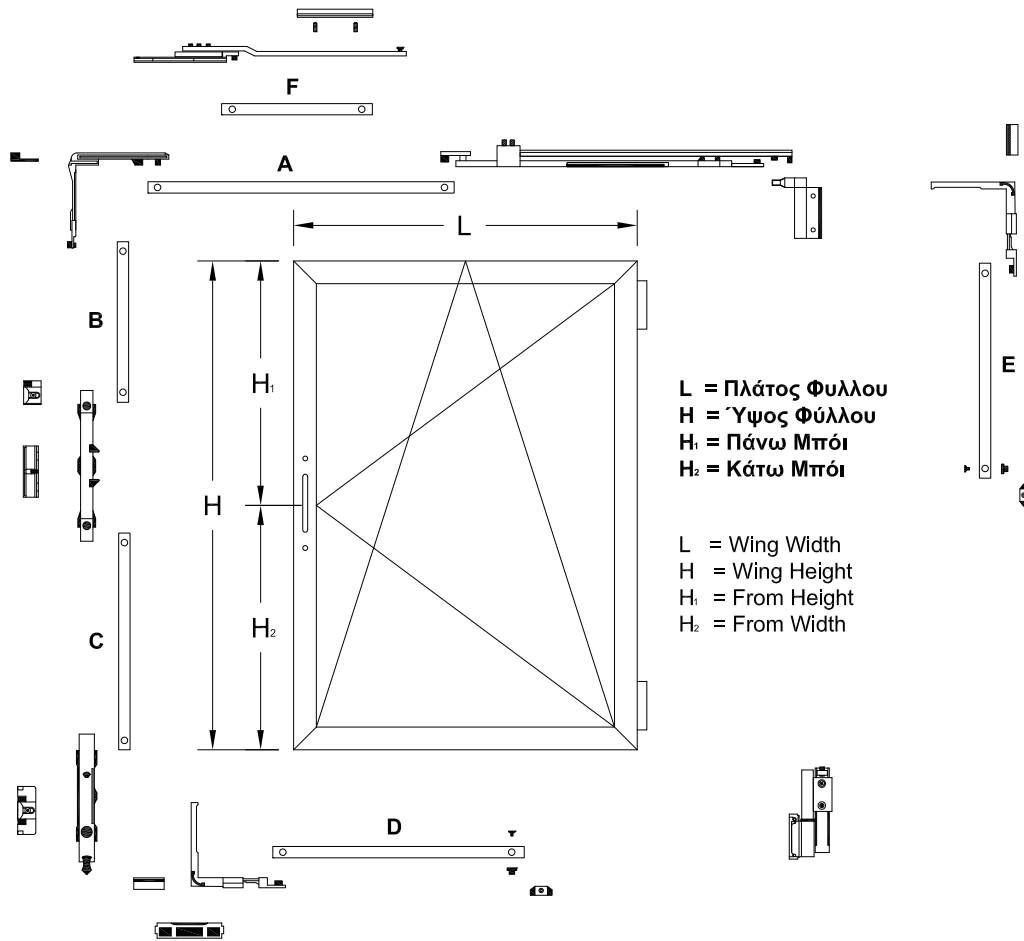

2500		$A_1 = L - 355$ $B = H_1 - 207$ $C = H_1 - 207$ $E = H/2 - 69$		$A_2 = L - 510$ $B = H_1 - 207$ $C = H_2 - 207$ $E = H/2 - 69$		$F = L - 607$ $B = H_1 - 207$ $C = H_2 - 207$ $D = L/2 - 69$ $E = H/2 - 69$
1200		$A_1 = L - 355$ $B = H_1 - 207$ $C = H_2 - 207$		$A_2 = L - 510$ $B = H_1 - 207$ $C = H_2 - 207$		$F = L - 607$ $B = H_1 - 207$ $C = H_2 - 207$ $D = L/2 - 69$
600		$A_1 = L - 355$ $B = H_1 - 207$ $C = H_2 - 207$		$A_2 = L - 510$ $B = H_1 - 207$ $C = H_2 - 207$		$F = L - 607$ $B = H_1 - 207$ $C = H_2 - 207$ $D = L/2 - 69$
	300		550		1000	1700

### ΚΙΤ ΑΠΛΟΥ ΑΝΟΙΓΟΜΕΝΟΥ ΧΩΡΙΣ ΜΗΧΑΝΙΣΜΟ ΑΝΑΚΛΙΣΗΣ: WITHOUT TILT AND TURN OPENING MECHANISM KIT:

1.	<b>B = H<sub>1</sub> - 13.8 cm.</b> <b>C = H<sub>2</sub> - 13.8 cm.</b>	(με τελείωμα ρυθμιζόμενο) (with adjustable ending)
2.	<b>B = H<sub>1</sub> - 14.2 cm.</b> <b>C = H<sub>2</sub> - 14.2 cm.</b>	(με τελείωμα απλό) (with simple ending)

**ΧΑΝΤΡΩΜΑ ΦΥΛΛΟΥ ΠΟΡΤΑΣ**  
**PIERCING OPERATION FOR DOOR SASH**

TV 5003

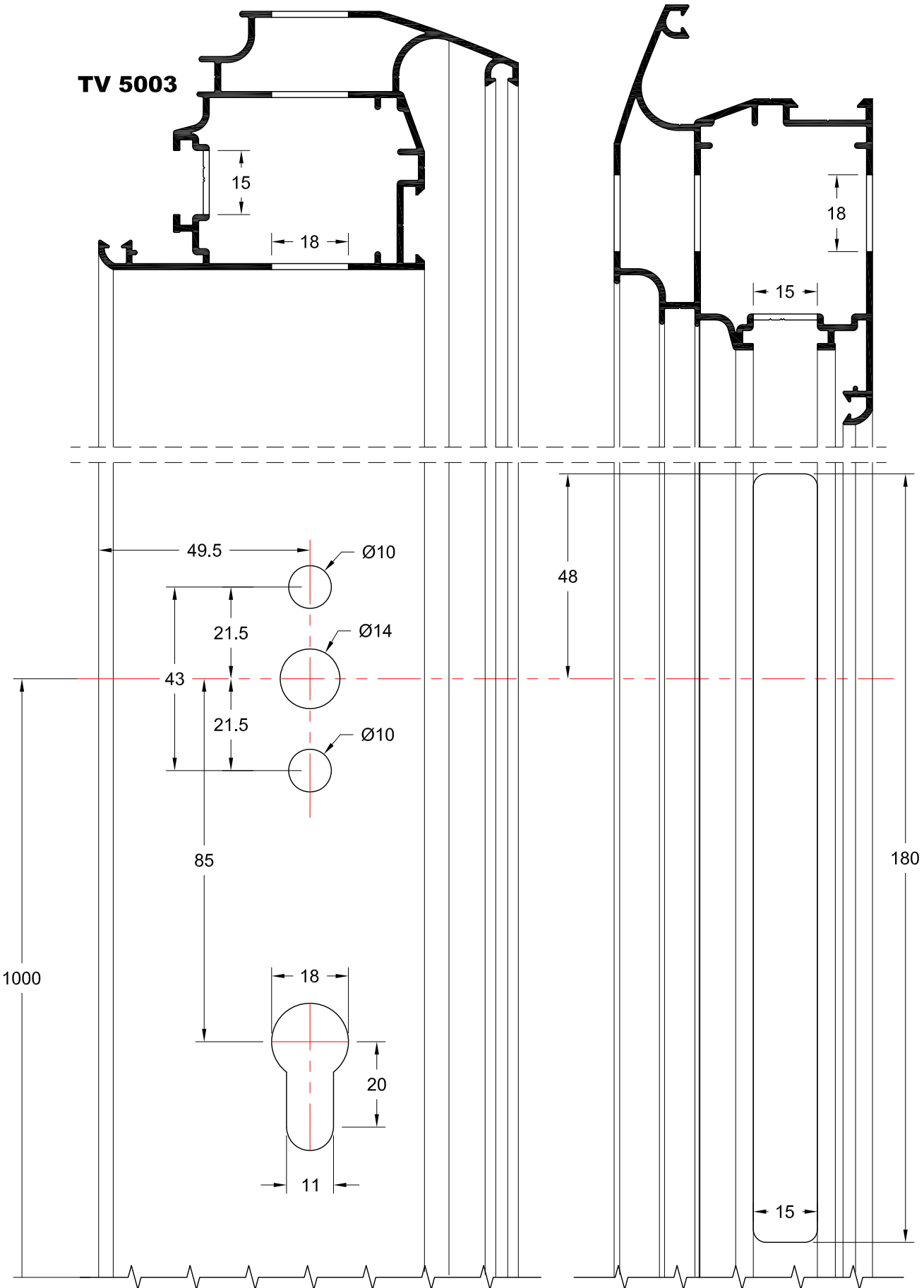

ΚΑΙΜΑΚΑ / SCALE: 0.8

**ΑΠΕΙΚΟΝΙΣΗ ΚΛΕΙΔΑΡΙΑΣ ΣΕ ΦΥΛΛΟ ΠΟΡΤΑΣ**  
**VIEW OF LOCKING MECHANISM ON DOOR SASH**

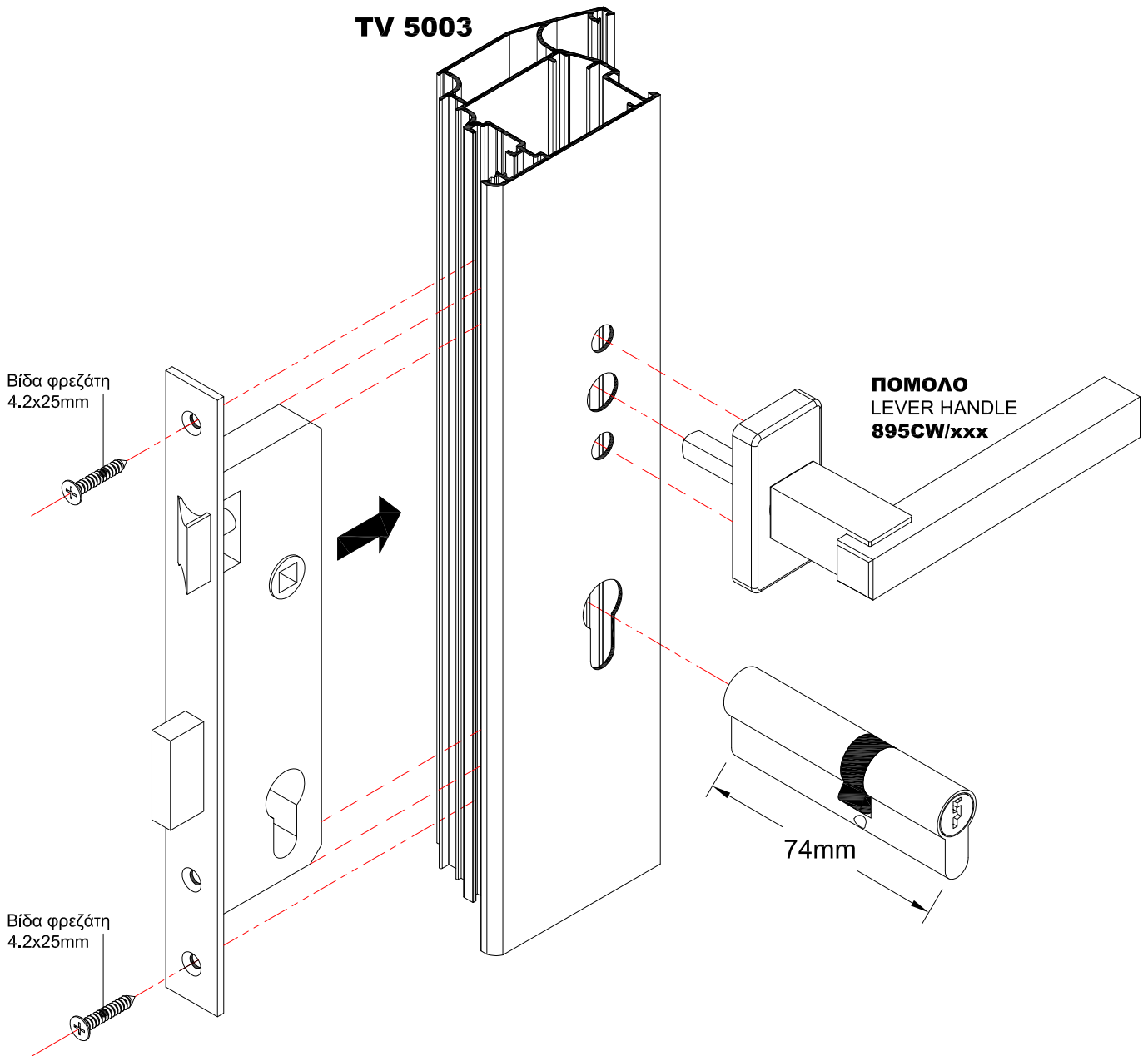

**ΧΑΝΤΡΩΜΑ ΦΥΛΛΟΥ ΠΟΡΤΑΣ ΓΙΑ ΚΛΕΙΔΑΡΙΑ MACO**

**PIERCING OPERATION FOR DOOR SASH**

TV 5003

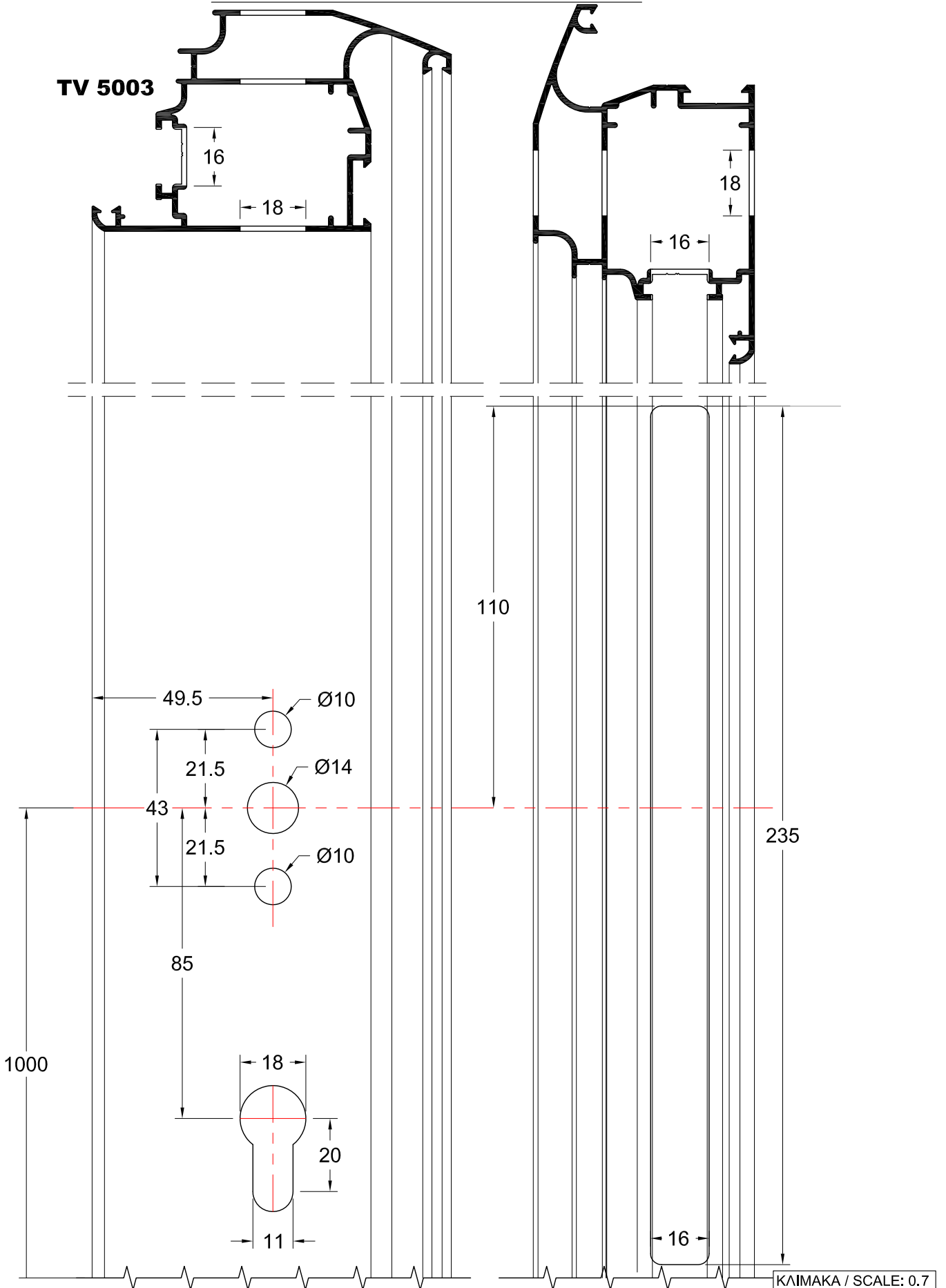

ΚΛΙΜΑΚΑ / SCALE: 0.7

**ΑΠΕΙΚΟΝΙΣΗ ΚΛΕΙΔΑΡΙΑΣ MACO**  
**VIEW OF LOCKING MECHANISM MACO**

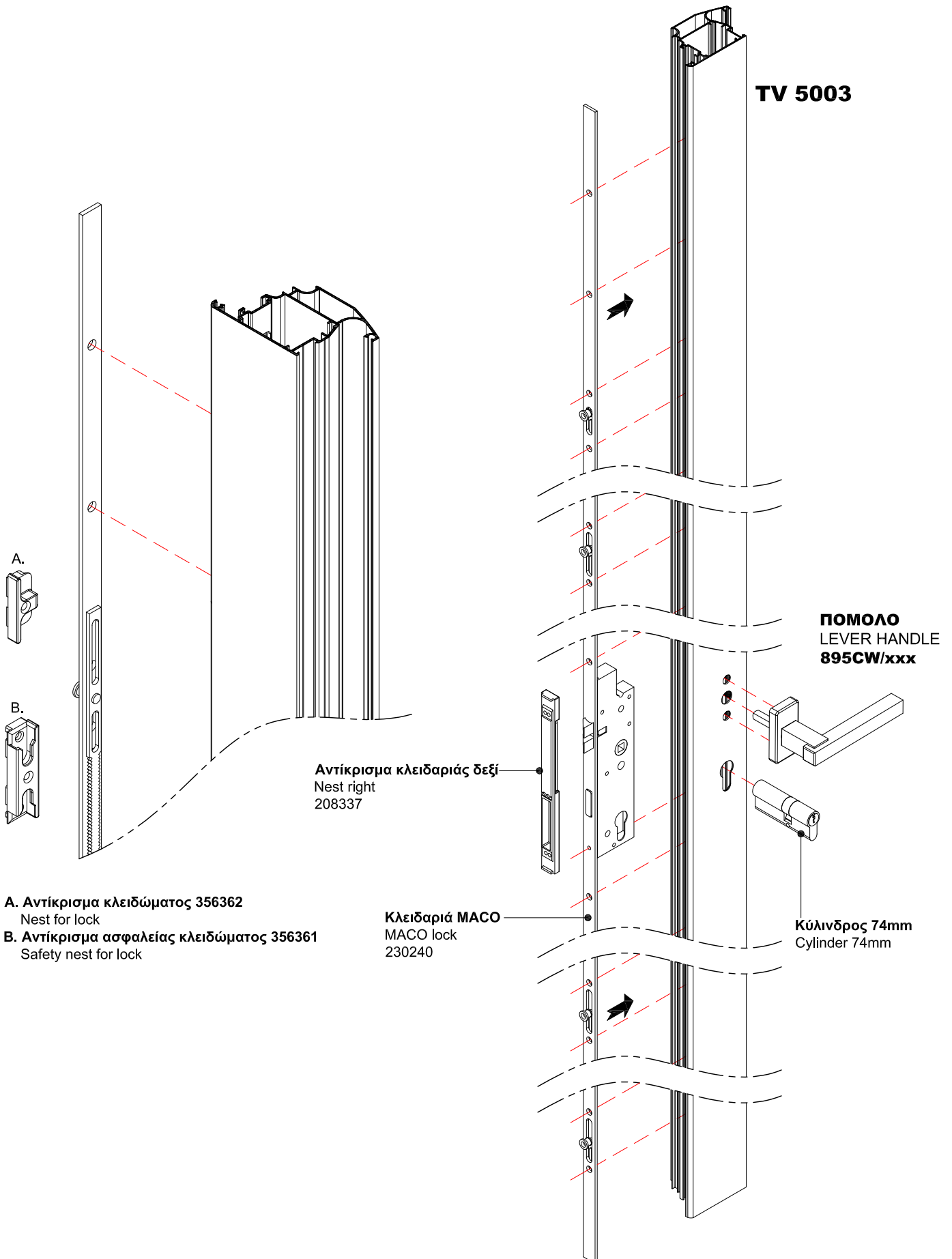

**ΧΑΝΤΡΩΜΑ ΦΥΛΛΟΥ ΠΑΤΖΟΥΡΙΟΥ ΓΙΑ ΤΟΠΟΘΕΤΗΣΗ ΚΛΕΙΔΑΡΙΑΣ (ΚΑΡΕ 7 mm)**  
**PIERCING OF SHUTTER FOR HANDLE WITH SQUARE PIN 7mm**

**TV 5030**

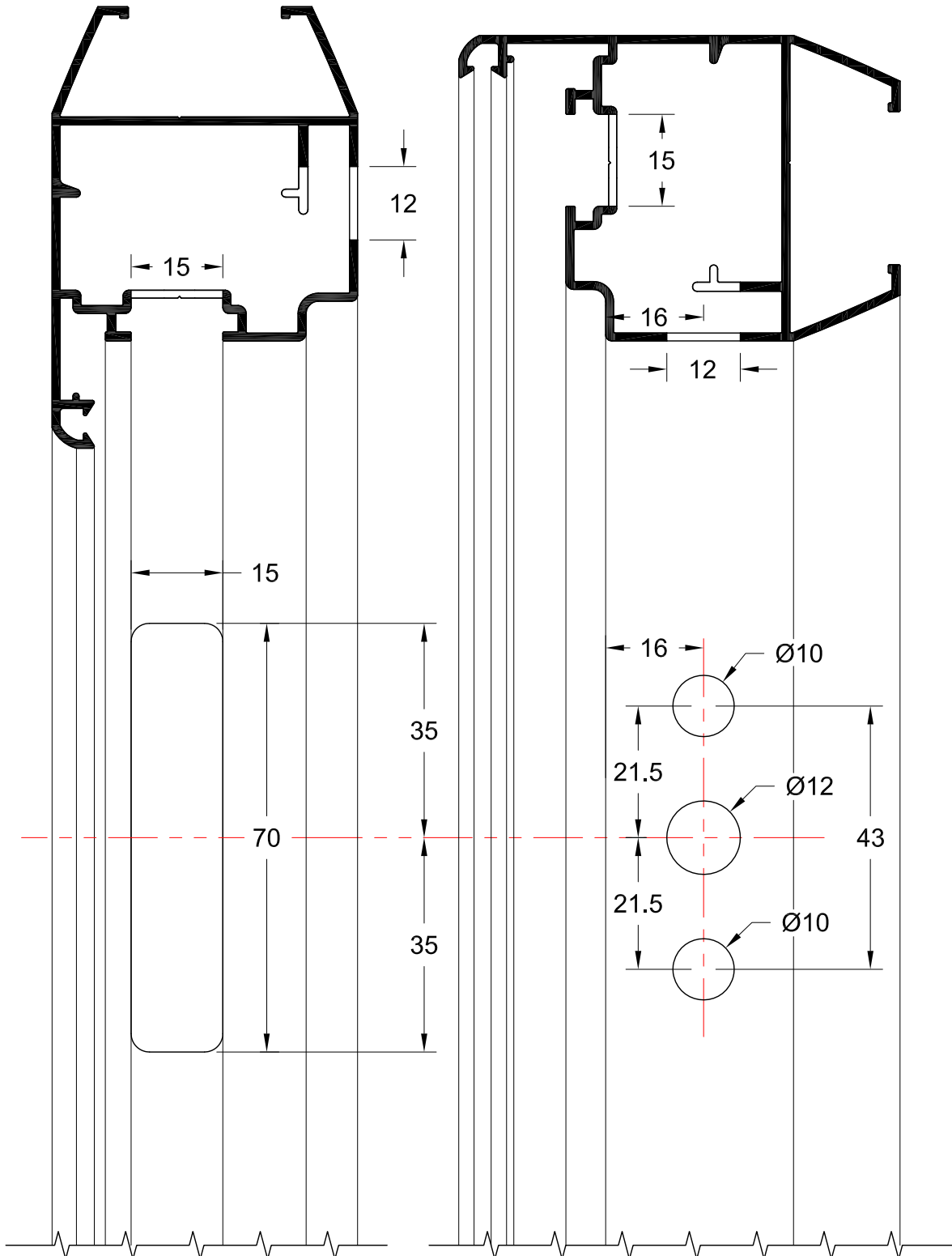

**ΑΠΕΙΚΟΝΙΣΗ ΚΛΕΙΔΑΡΙΑΣ ΠΑΤΖΟΥΡΙΟΥ ΚΑΙ ΛΑΒΗΣ ΜΕ ΚΑΡΕ (7mm)**  
**VIEW OF LOCK FOR SHUTTER SASH AND HANDLE WITH SQUARE PIN (7mm)**

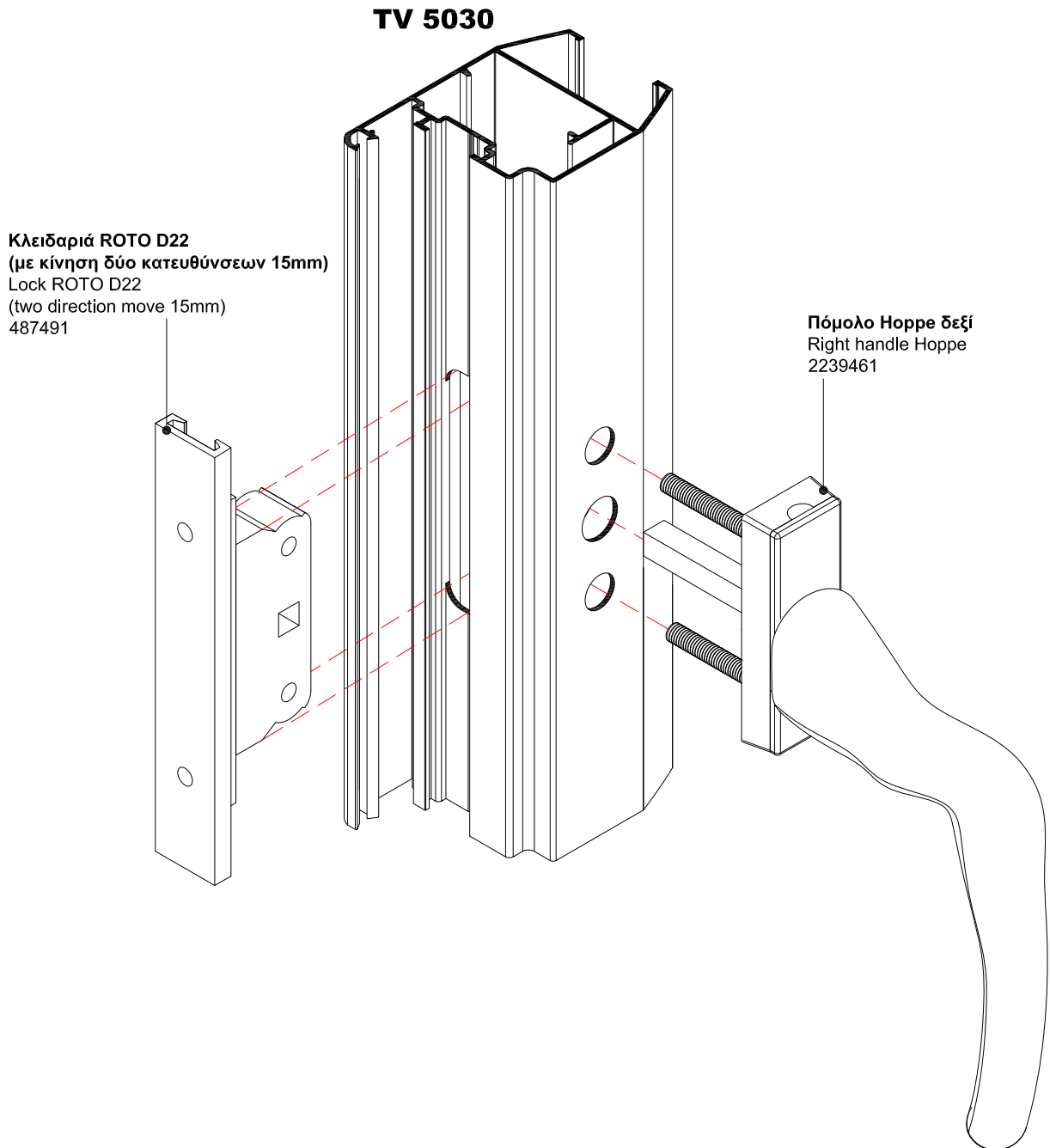

**ΧΑΝΤΡΩΜΑ ΦΥΛΛΟΥ ΠΟΥ ΑΝΟΙΓΕΙ ΕΞΩ ΓΙΑ ΤΟΠΟΘΕΤΗΣΗ ΚΛΕΙΔΑΡΙΑΣ (ΚΑΡΕ 7 mm)**  
**PIERCING FOR SASH WHICH OPENING OUT WITH SQUARE PIN 7mm**

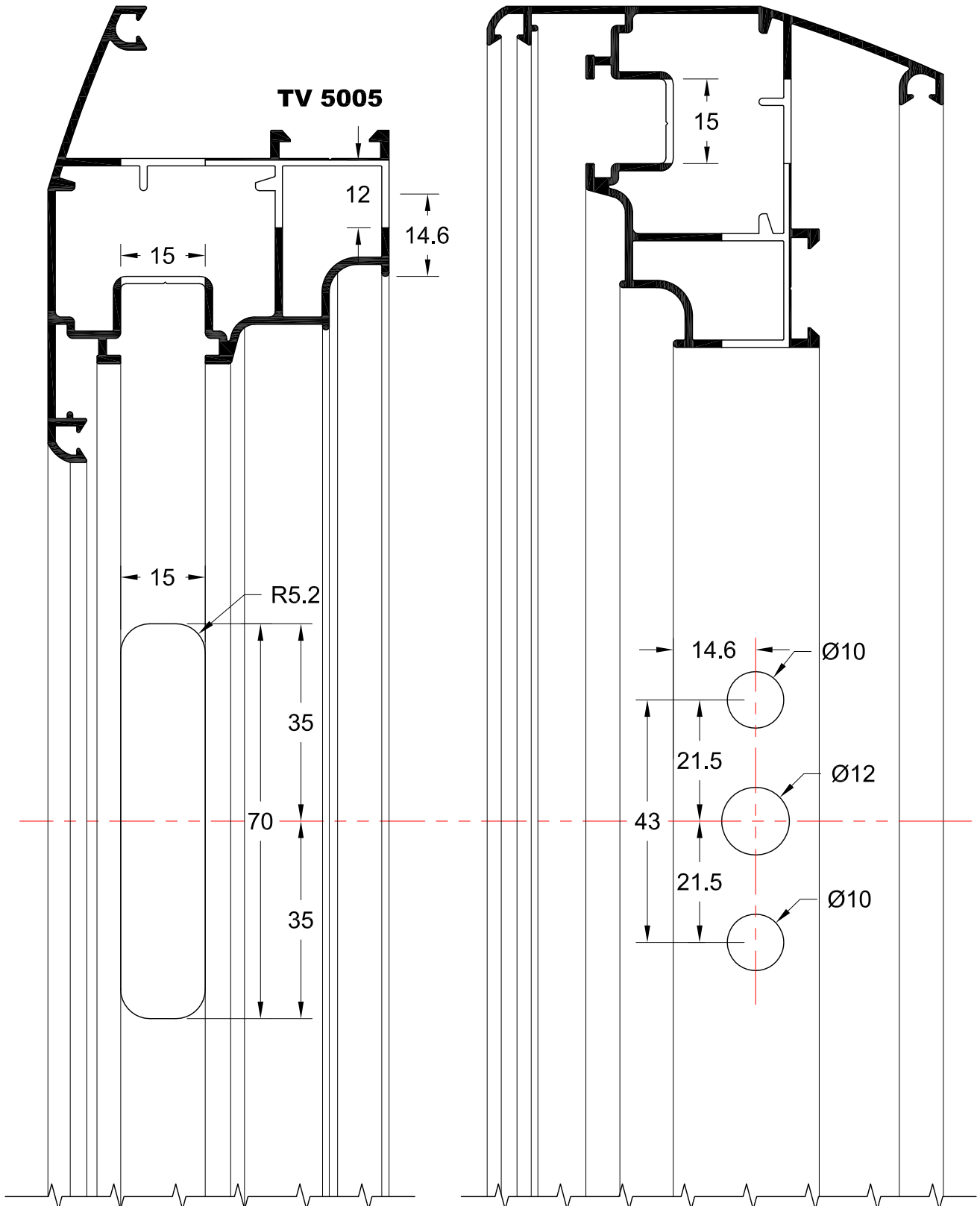



**ΑΠΕΙΚΟΝΙΣΗ ΚΛΕΙΔΑΡΙΑΣ ΦΥΛΛΟΥ ΚΑΙ ΛΑΒΗΣ ΜΕ ΚΑΡΕ (7mm)**  
**VIEW OF LOCK FOR SASH AND HANDLE WITH SQUARE PIN (7mm)**

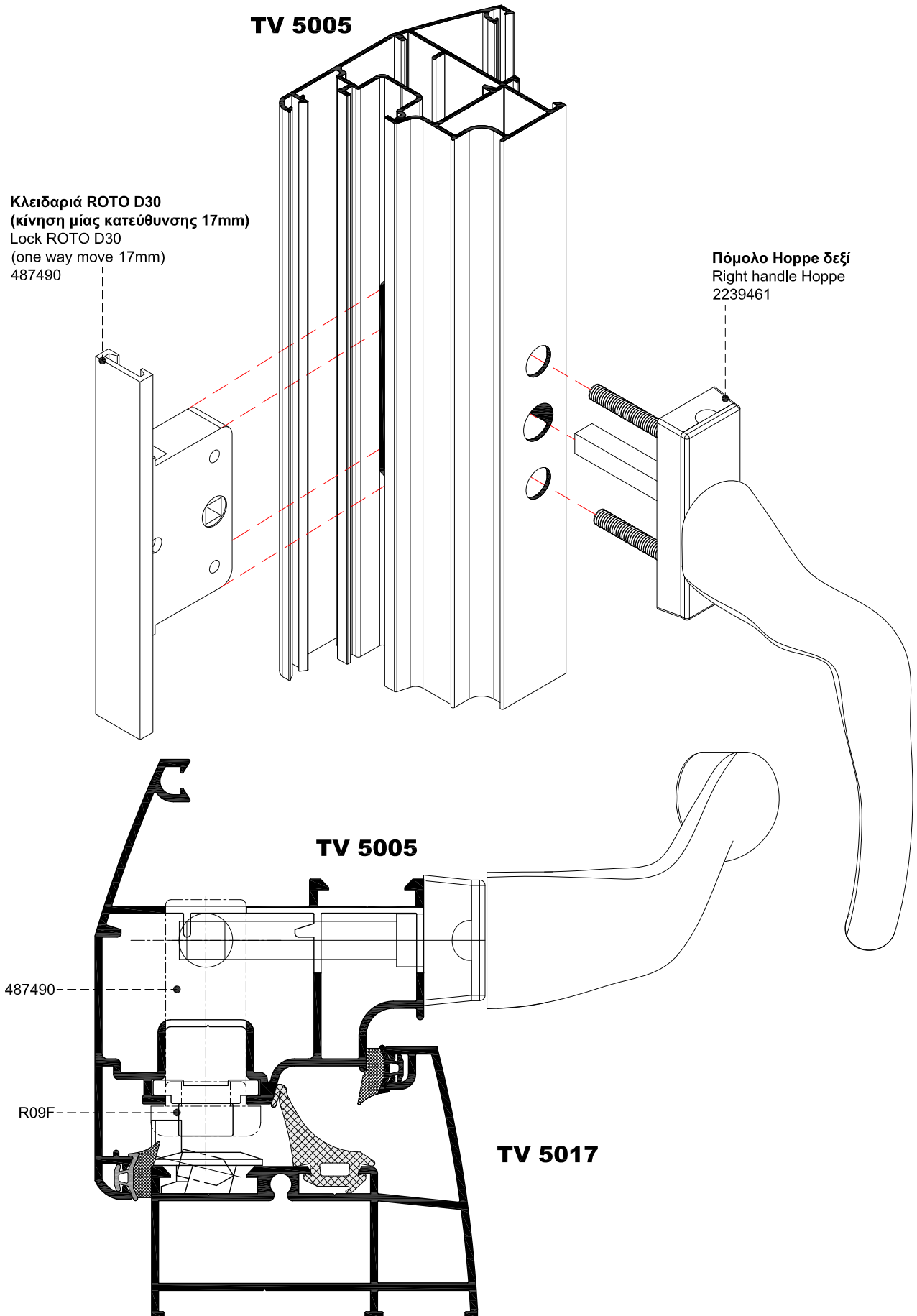

**ΜΗΧΑΝΙΣΜΟΣ ΚΛΕΙΔΩΜΑΤΟΣ ΡΟΤΟ ΓΙΑ ΠΑΤΖΟΥΡΙ (7mm)**  
**LOCKING MECHANISM ROTO FOR SHUTTER (7mm)**

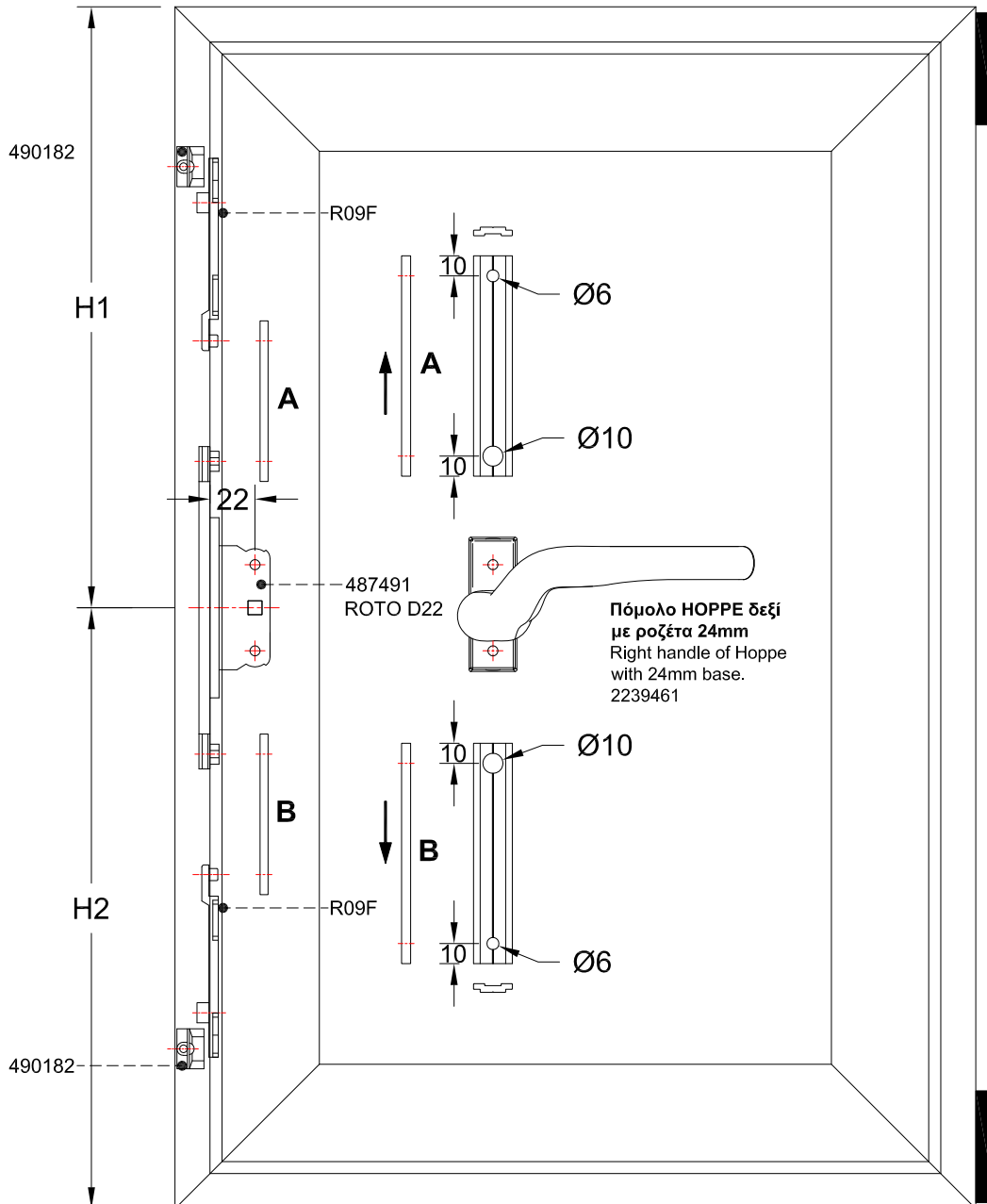

**Σημείωση:** Με τον συγκεκριμένο μηχανισμό υπάρχει η δυνατότητα να κλειδώσει το φύλλο εναλλακτικά στις φωλιές της κάσας (πάνω κάτω) με την χρήση σύρτη.

**Note:** This locking mechanism could have an alternative lock at the upper and lower position on the frame using dead bolts

**ΜΗΧΑΝΙΣΜΟΣ ΚΛΕΙΔΩΜΑΤΟΣ ΡΟΤΟ ΓΙΑ ΦΥΛΛΑ ΠΟΥ ΑΝΟΙΓΟΥΝ ΕΞΩ ΚΑΙ ΠΕΡΙΣΤΡΕΦΟΜΕΝΑ ΠΑΡΑΘΥΡΑ (7mm)**

LOCKING MECHANISM ROTO FOR OUT OPENING SASHES AND ROTATING WINDOWS (7mm)

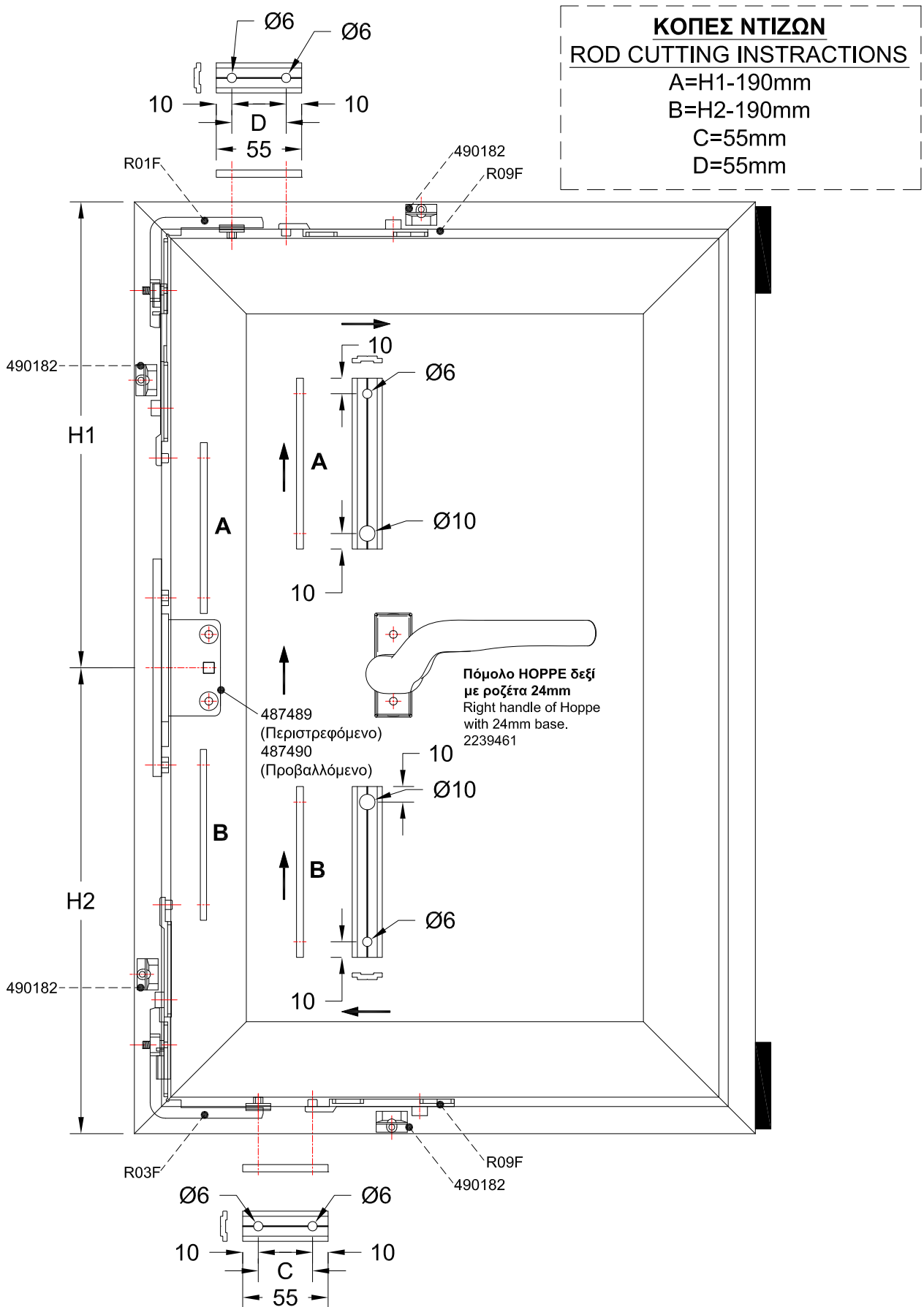

## ΟΔΗΓΙΕΣ ΤΟΠΟΘΕΤΗΣΗΣ ΚΑΙ ΜΕΤΡΑ ΚΟΠΗΣ ΟΒΑΛΙΝΑΣ (ΣΚΑΛΙΕΡΑ) FIXED LOUVER INSTRUCTION AND CUTTING DIMENSIONS

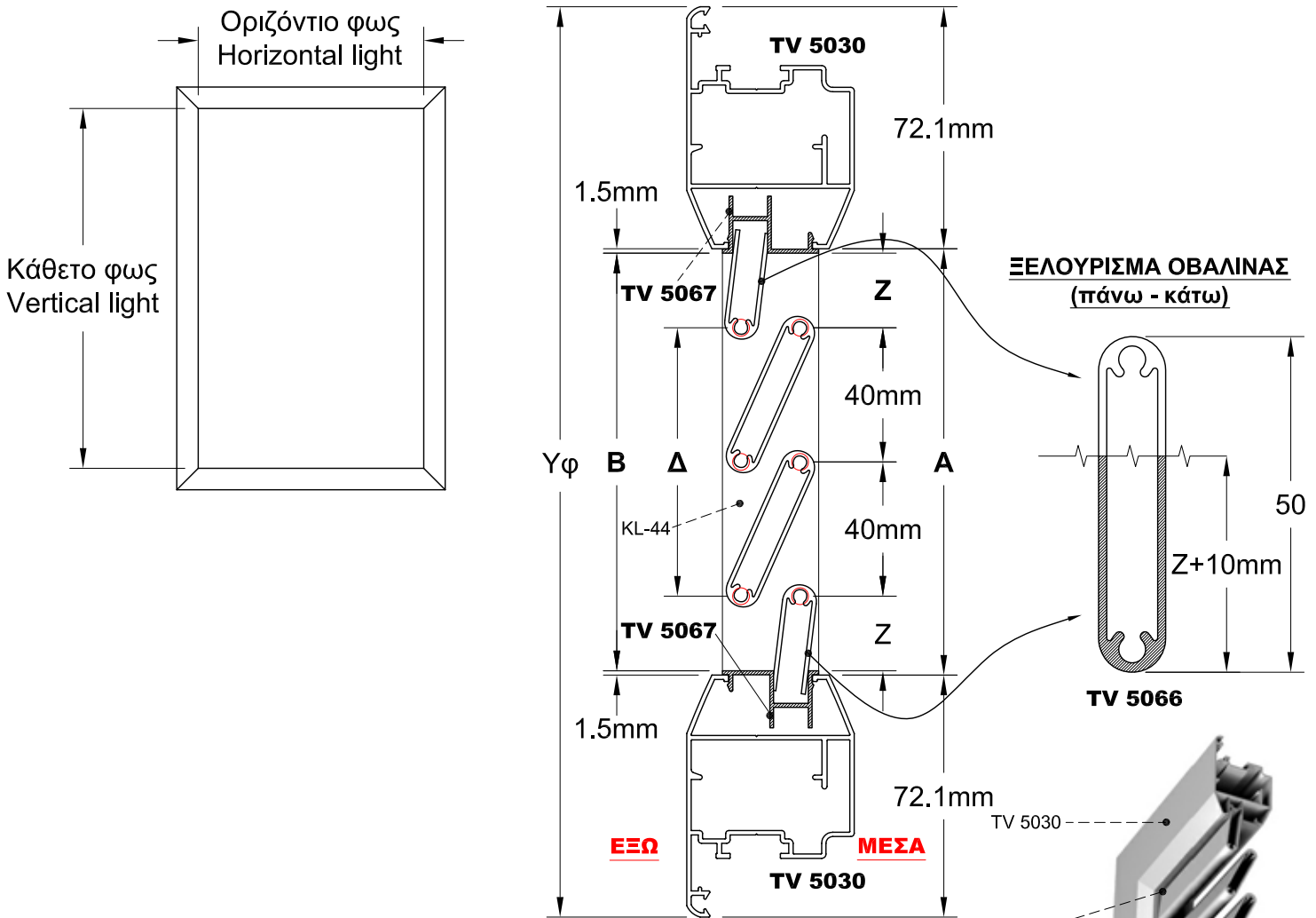

### ΟΔΗΓΙΕΣ ΥΠΟΛΟΓΙΣΜΟΥ ΚΑΙ ΚΟΠΗΣ CUTTING INSTRUCTIONS AND CALCULATIONS

1. **Κοπή σκαλιέρας περσίδας KL-44:** Ύψος σκαλιέρας KL-44= Κάθετο φως -3mm  
Cutting of KL-44: Height of KL-44= Vertical light -3mm.
2. **Τελάρωμα περσίδας προφίλ TV 5067:** Πλάτος TV 5067= Οριζόντιο φως.  
Joint of TV 5067: Width TV 5067= Horizontal light
3. **Κοπή περσίδας προφίλ TV 5066:** Μήκος περσίδας TV 5066= Οριζόντιο φως -3mm  
Cutting of TV 5066: Length TV 5066= Horizontal light -3mm
4. **Υπολογισμός απαιτούμενων τεμαχίων περσίδας προφίλ TV 5066 σε σχέση με το κάθετο φως:**  
**Απαιτούμενα τεμάχια περσίδας= (Κάθετο φως -3mm)/40**  
Πάντοτε στρογγυλοποιούμε τα τεμάχια περσίδας προς τα πάνω.  
Π.Χ. Υπολογίζουμε 43,6 τεμάχια περσίδας, θα κόψουμε 44 τεμάχια.  
Calculation of indicated louver pieces TV 5066, as regards with the vertical light.  
Indicated louver pieces=(Vertical light-3mm)/40  
Always approximate to next integer.  
For example: Calculate 43.6 louver pieces, cut 44 pieces.
5. **Υπολογισμός κοπής για το τελευταίο επάνω και κάτω φυλλαράκι περσίδας προφίλ TV 5066:**  
**Ισομοιράζουμε τα κενά επάνω και κάτω και ξελουρίζουμε το τελευταίο επάνω και κάτω φυλλαράκι περσίδας προφίλ TV 5066, έτσι ώστε αυτό να εισχωρεί μέσα στο τελάρωμα προφίλ TV 5067 κατά 10 mm.**  
Τελευταίο επάνω και κάτω φυλλαράκι περσίδας προφίλ TV 5066= A+10 mm.  
Cutting calculation for the upper and the bottom louver pieces. Equal share the gaps (up and down) and cut the upper and the lower louver pieces TV 5066, in order to enter the TV 5067 for 10mm.

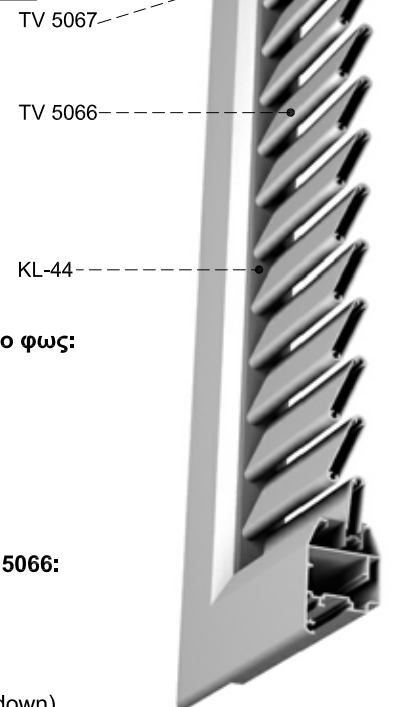

## ΟΔΗΓΙΕΣ ΚΑΤΑΣΚΕΥΗΣ ΣΤΑΘΕΡΗΣ ΟΒΑΛΙΝΑΣ ASSEMBLY INSTRUCTIONS OF FIXED LOUVER

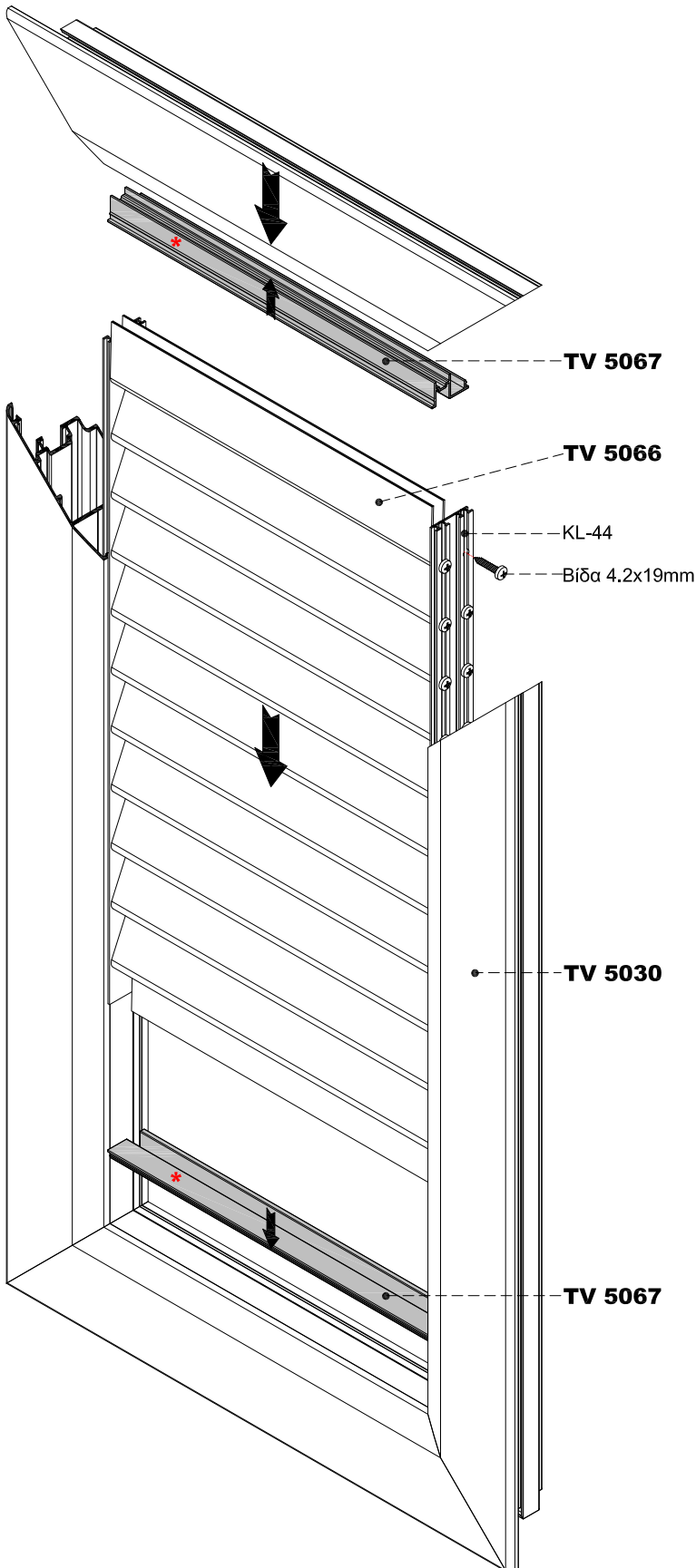

### ΣΗΜΕΙΩΣΗ:

Για την κατασκευή της σταθερής οβαλίνας, ακολουθούμε πάντα τα ίδια βήματα σε όλα τα πατζούρια ανοιγόμενων και συρόμενων κουφωμάτων.

### NOTICE:

For the fixed louver construction follow always the same process for all shutters of opening and sliding systems.

### \* ΠΡΟΣΟΧΗ:

Το TV 5067 τοποθετείται πάντα αντίστροφα στο επάνω μέρος απ'ότι στο κάτω.

### \* ATTENTION:

The TV 5067 is fitted always reversely at the top part than the bottom.

TV 5067



ΕΠΑΝΩ  
TOP

ΕΞΩ  
OUT

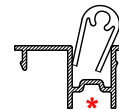

ΜΕΣΑ  
IN

TV 5067

ΚΑΤΩ  
BOTTOM

### ΒΗΜΑΤΑ ΚΑΤΑΣΚΕΥΗΣ:

1. Συναρμολογούμε το φύλλο πατζουριού σε μορφή "Π".
2. Τοποθετούμε το προφίλ TV 5067 σε όλο το πλάτος εσωτερικά του φύλλου, πάνω και κάτω.
3. Υπολογίζουμε και κόβουμε τη σκαλιέρα (KL-44).
4. Υπολογίζουμε και κόβουμε τα φυλλαράκια οβαλίνας και τα συναρμολογούμε στη σκαλιέρα με βίδες ή περτσίνια.
5. Τοποθετούμε το τελάρο της οβαλίνας στις υποδοχές του φύλλου και στη συνέχεια κάνουμε το φύλλο τελάρο.

### CONSTRUCTION STEPS:

1. Assemble the shutter leaf in "Π" shape.
2. Place the TV 5067 profile in full width internal of the sash both sides (up and bottom).
3. Calculate and cut the KL-44 accessory.
4. Calculate and cut the fixed louver profiles and then assemble them with KL-44 by screws or blind rivets.
5. Fit the fixed louver assembling into the sash slot and after that finish with assemble of shutter.

### ΣΗΜΕΙΩΣΗ:

Το καθαρό μήκος της οβαλίνας δεν θα πρέπει να ξεπερνά τα 65 εκ. (+10% ανοχή). Για φύλλα με οβαλίνα άνω των 65 εκ. τοποθετούμε κάθετο χώρισμα.

### NOTICE:

The length of fixed louver must not exceed 65 cm (+10% tolerance). For sashes with fixed louver over 65 cm set vertical transom.

## ΟΔΗΓΙΕΣ ΓΙΑ ΤΡΙΦΥΛΛΟ ΤΖΑΜΙΛΙΚΙ INSTRUCTIONS FOR TRIPLE GLASS

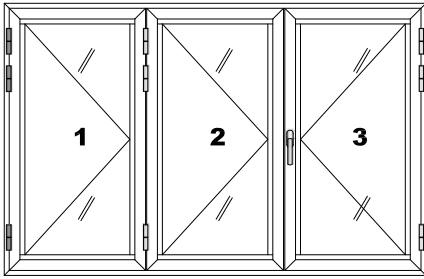

ΚΑΤΩΨΗ  
TOP VIEW

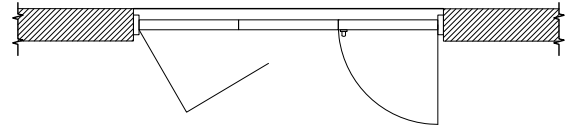

Σε κατασκευή με τρίφυλλο τζαμιλίκι πρέπει να προσέχουμε:

-Στο φύλλο Νο1 τοποθετούμε τη γλίστρα ανάκλισης έτσι ώστε στην κλειστή θέση να πατάει επάνω στη φωλιά του σύρτη και να στηρίζει το βάρος των φύλλων 1 και 2.

-Το φύλλο Νο1 δεν πρέπει να χρησιμοποιείται συχνά παρα μόνο σε περιπτώσεις που θέλουμε να κάνουμε χρήση όλου του πλάτους του ανοιγμάτων μας. Επίσης τοποθετούμε σύρτες έτσι ώστε να ασφαλίσει και να μην ανοίγει μαζί με το φύλλο Νο2. Στη περίπτωση που θέλουμε να ανοίξουμε όλα τα φύλλα, τότε πρέπει το φύλλο Νο2 πρώτα να διπλώσει επάνω στο Νο1 (Σχήμα 2) και μετά να ανοίξουν και τα δύο μαζί όπως φαίνεται στο Σχήμα 3, για να μην κρεμάσουν απο το βάρος τους.

In the construction with triple glass we must notice:

-At the sash No1, we fit the tilt and turn slide in the closed position such as it stands over dead bolt's striker and hold the weight of sash No1 and No2.

-The sash No1 should not be use often, except from special cases we need the whole window opening. Also we install the dead bolt at sash No1 in order to be still when the sash No2 opens.

In case that all the sashes need to be open, the sash No2 should be fold on the No1 (Figure 2). In additions to open together and avoid to lose their balance.

Σχήμα 1

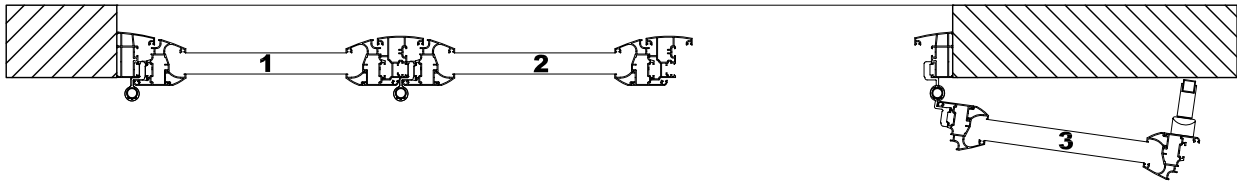

Σχήμα 2



Σχήμα 3



**ΜΕΝΤΕΣΣΕΣ ΤΡΙΦΥΛΛΟΥ**  
**HINGE FOR TRIPLE SASH**

**Όψη**  
SIDE VIEW

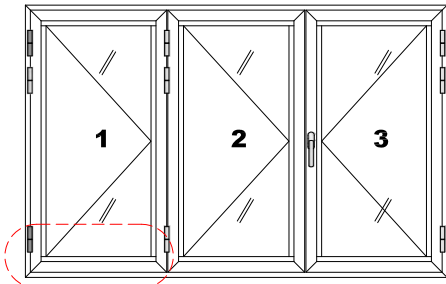

Λεπτομέρεια  
Detail

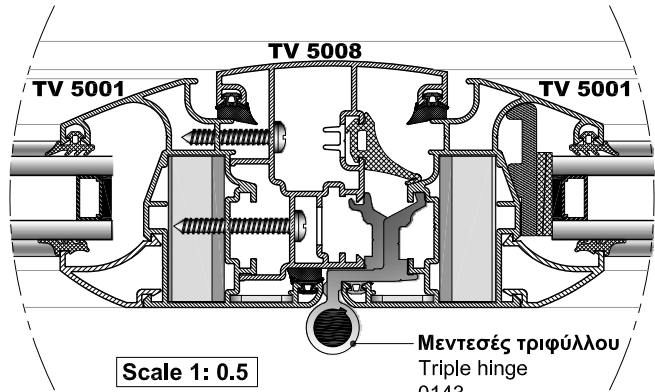

Scale 1: 0.5

Μεντεσές τριφύλλου  
Triple hinge  
0143

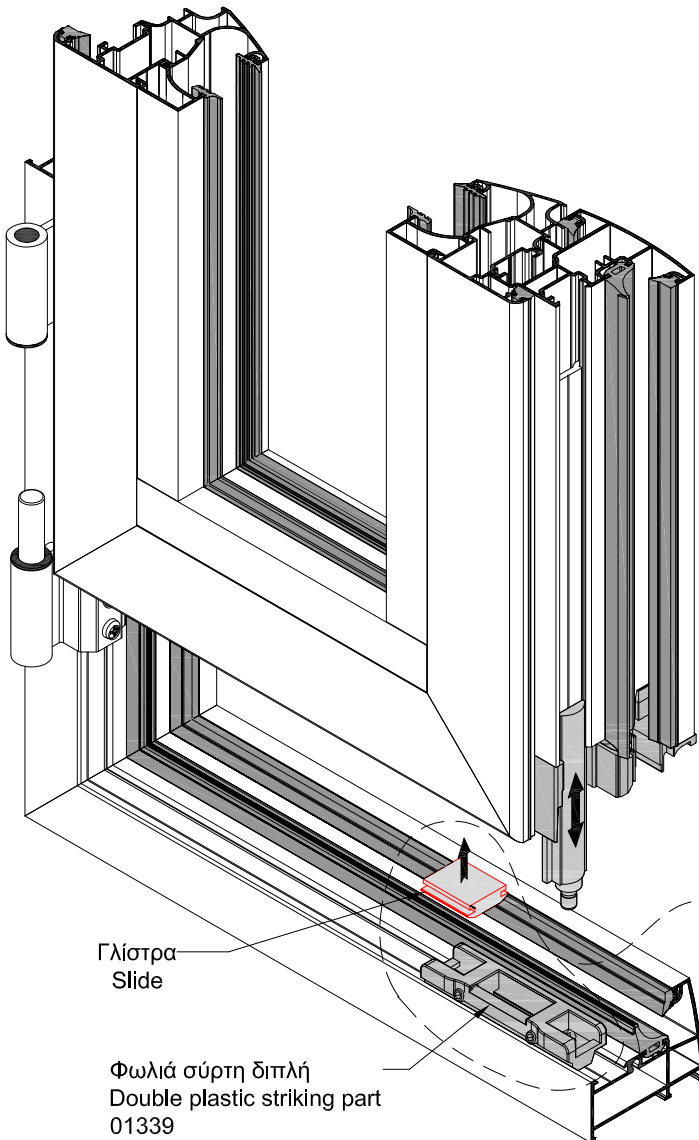

Γλίστρα  
Slide

Φωλιά σύρτη διπλή  
Double plastic striking part  
01339

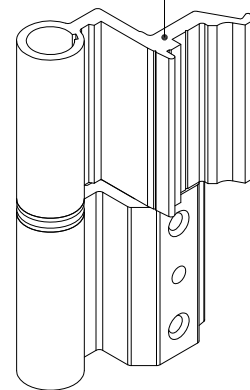

**ΣΗΜΕΙΩΣΗ**

Η διαδικασία στήριξης του φύλλου Νο1 πάνω στην φωλιά με την χρήση της γλίστρας ανάκλισης θα πρέπει να εφαρμόζεται σε κάθε τρίφυλλη ή τετράφυλλη κατασκευή ανεξαρτήτα από το φύλλο και τον μεντεσέ που θα χρησιμοποιηθεί.

**NOTE**

For constructions with three or four sashes, the sash No1 must be held to the striking part with the slide, for every sash and triple hinge.

## ΤΡΟΠΟΣ ΥΠΟΛΟΓΙΣΜΟΥ ΜΕΤΡΩΝ ΚΟΠΗΣ ΣΕ ΕΝΑ ΚΟΥΦΩΜΑ

### INSTRUCTION FOR CASEMENT CUTTING

1. Τα μέτρα κοπής των φύλλων εξαρτώνται πάντα από το μέγεθος της κάσας (π.χ. μικρή, μεσαία, μεγάλη) και είναι ανεξάρτητα από το φύλλο που θα χρησιμοποιήσουμε.
1. The dimensions of cutting depend on the frame's size (i.e. small, medium, large) and are independent of the sashes size.

Η ΑΠΟΣΤΑΣΗ ΠΟΥ ΜΕΝΕΙ ΟΤΑΝ ΤΟ ΦΥΛΛΟ ΠΑΤΑ 6χιλ. ΣΤΗ ΚΑΣΑ  
GAP LEFT AFTER SASH ATTACHED TO THE FRAME (6mm)

5χιλ. ΑΕΡΑΣ ΜΕΤΑΞΥ ΦΥΛΛΩΝ  
5mm GAP BETWEEN SASHES

6χιλ. ΠΑΤΗΜΑ ΦΥΛΛΟΥ ΕΠΑΝΩ ΣΤΗ ΚΑΣΑ  
6mm SASH ATTACHMENT TO THE FRAME

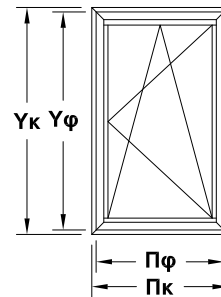
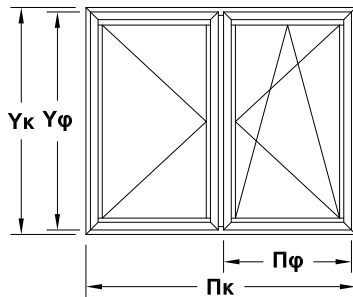
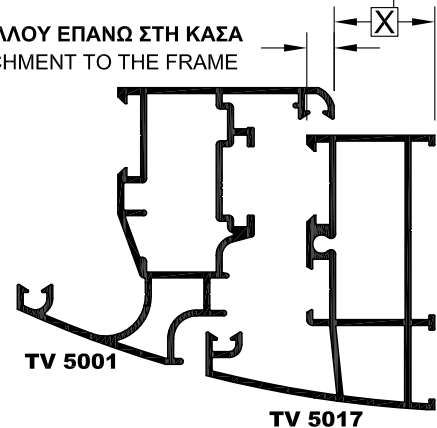
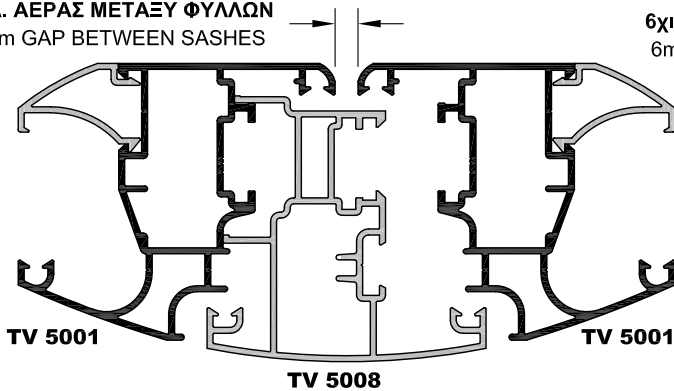

Υκ = Ύψος Κάσας (εξωτερικά)	-	Height of frame (exterior)
Υφ = Ύψος Φύλλου (εξωτερικά)	-	Height of sash (exterior)
Πκ = Πλάτος Κάσας	-	Width of frame
Πφ = Πλάτος Φύλλου	-	Width of sash
Υμ = Ύψος μπινι	-	Height of adjoining profile

### ΠΑΡΑΔΕΙΓΜΑ ΥΠΟΛΟΓΙΣΜΟΥ ΜΕΤΡΩΝ ΚΟΠΗΣ

#### EXAMPLE-CALCULATION OF CUTTING DIMENSIONS

**1. π.χ. ΓΙΑ ΔΙΦΥΛΛΑ ΕΧΟΥΜΕ:**

$$Υφ = Υκ - 2Χ$$

$$Πφ = \frac{Πκ - [2Χ + 5\text{χιλ. (αέρα μεταξύ φύλλων)]}{2(\text{αριθμός φύλλων})}$$

**1. i.e. FOR TWO SASHES:**

$$Υφ = Υκ - 2Χ$$

$$Πφ = \frac{Πκ - [2Χ + 5\text{mm (gap between sashes)]}{2(\text{number of sashes})}$$

**2. π.χ. ΓΙΑ ΜΟΝΟΦΥΛΛΑ ΕΧΟΥΜΕ:**

$$Υφ = Υκ - 2Χ$$

$$Πφ = Πκ - 2Χ$$

**2. i.e. FOR ONE SASH:**

$$Υφ = Υκ - 2Χ$$

$$Πφ = Πκ - 2Χ$$



## ΜΕΤΡΑ ΚΟΠΗΣ ΜΟΝΟΦΥΛΛΩΝ SINGLE SASH CUTTING INSTRUCTIONS

### ΜΟΝΟΦΥΛΛΟ ΑΝΟΙΓΟΜ. & ΑΝΑΚΛΙΝΟΜΕΝΟ TILT AND TURN OPENING SINGLE SASH

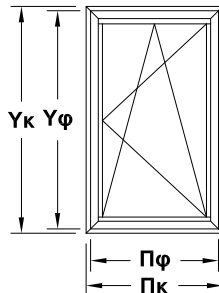

#### ΤΖΑΜΙΛΙΚΙ-GLASS

**A) ΜΕ ΚΑΣΑ 28mm - WITH FRAME 28mm**

##### ΤΖΑΜΙΛΙΚΙ

SASH

$Y\phi = Y\kappa - 44\text{mm}$

$\Pi\phi = \Pi\kappa - 44\text{mm}$

**B) ΜΕ ΚΑΣΑ 38mm - WITH FRAME 38mm**

##### ΤΖΑΜΙΛΙΚΙ

SASH

$Y\phi = Y\kappa - 64\text{mm}$

$\Pi\phi = \Pi\kappa - 64\text{mm}$

**Γ) ΜΕ ΚΑΣΑ 44mm - WITH FRAME 44mm**

##### ΤΖΑΜΙΛΙΚΙ

SASH

$Y\phi = Y\kappa - 76\text{mm}$

$\Pi\phi = \Pi\kappa - 76\text{mm}$

**Δ) ΜΕ ΚΑΣΑ 52mm - WITH FRAME 52mm**

##### ΤΖΑΜΙΛΙΚΙ

SASH

$Y\phi = Y\kappa - 92\text{mm}$

$\Pi\phi = \Pi\kappa - 92\text{mm}$

#### ΠΑΤΖΟΥΡΙ-SHUTTER

**A) ΜΕ ΚΑΣΑ 28mm - WITH FRAME 28mm**

##### ΠΑΤΖΟΥΡΙ

SHUTTER

$Y\phi = Y\kappa - 44\text{mm}$

$\Pi\phi = \Pi\kappa - 44\text{mm}$

**B) ΜΕ ΚΑΣΑ 38mm - WITH FRAME 38mm**

##### ΠΑΤΖΟΥΡΙ

SHUTTER

$Y\phi = Y\kappa - 64\text{mm}$

$\Pi\phi = \Pi\kappa - 64\text{mm}$

**Γ) ΜΕ ΚΑΣΑ 44mm - WITH FRAME 44mm**

##### ΠΑΤΖΟΥΡΙ

SHUTTER

$Y\phi = Y\kappa - 76\text{mm}$

$\Pi\phi = \Pi\kappa - 76\text{mm}$

**Δ) ΜΕ ΚΑΣΑ 52mm - WITH FRAME 52mm**

##### ΠΑΤΖΟΥΡΙ

SHUTTER

$Y\phi = Y\kappa - 92\text{mm}$

$\Pi\phi = \Pi\kappa - 92\text{mm}$

<b>Yκ = Ύψος Κάσας</b>	-	Height of frame
<b>Yφ = Ύψος Φύλλου</b>	-	Height of sash
<b>Πκ = Πλάτος Κάσας</b>	-	Width of frame
<b>Πφ = Πλάτος Φύλλου</b>	-	Width of sash

**Τα μέτρα κοπής είναι θεωρητικά.**  
Ο υπολογισμός τους βασίστηκε σε ιδανικές συνθήκες κοπής και συναρμογής.  
The cutting standarts are theoretically.  
The calculations was based at perfect cutting condition and joining.

**Στον υπολογισμό για τα μέτρα κοπής δεν συμπεριλαμβάνονται τα αποστατικά τακάκια**  
In cutting instruction plastic wedges not included

## ΜΕΤΡΑ ΚΟΠΗΣ ΔΙΦΥΛΛΩΝ DOUBLE SASH CUTTING INSTRUCTIONS

### ΔΙΦΥΛΛΟ ΑΝΟΙΓΟΜ. & ΑΝΑΚΛΙΝΟΜΕΝΟ TILT AND TURN OPENING DOUBLE SASH

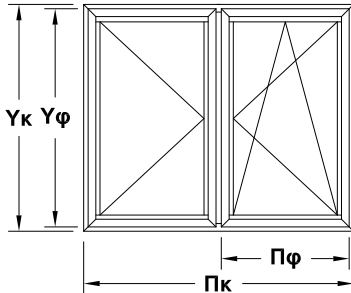

**Στον υπολογισμό για τα μέτρα κοπής δεν συμπεριλαμβάνονται τα αποστατικά τακάκια**  
In cutting instruction plastic wedges not included

#### ΤΖΑΜΙΛΙΚΙ-GLASS

**A) ΜΕ ΚΑΣΑ 28mm - WITH FRAME 28mm**

##### ΤΖΑΜΙΛΙΚΙ

SASH

$$Υφ = Υκ - 44\text{mm}$$

$$Πφ = \frac{Πκ - 49\text{mm}}{2}$$

**B) ΜΕ ΚΑΣΑ 38mm - WITH FRAME 38mm**

##### ΤΖΑΜΙΛΙΚΙ

SASH

$$Υφ = Υκ - 64\text{mm}$$

$$Πφ = \frac{Πκ - 69\text{mm}}{2}$$

**Γ) ΜΕ ΚΑΣΑ 44mm - WITH FRAME 44mm**

##### ΤΖΑΜΙΛΙΚΙ

SASH

$$Υφ = Υκ - 76\text{mm}$$

$$Πφ = \frac{Πκ - 81\text{mm}}{2}$$

**Δ) ΜΕ ΚΑΣΑ 52mm - WITH FRAME 52mm**

##### ΤΖΑΜΙΛΙΚΙ

SASH

$$Υφ = Υκ - 92\text{mm}$$

$$Πφ = \frac{Πκ - 97\text{mm}}{2}$$

##### ΥΨΟΣ ΜΠΙΝΙ ΦΥΛΛΟΥ

ADJOINING PROFILE FOR SASH

$$Υμ = Υφ - 78\text{mm}$$

#### ΠΑΤΖΟΥΡΙ-SHUTTER

**A) ΜΕ ΚΑΣΑ 28mm - WITH FRAME 28mm**

##### ΠΑΤΖΟΥΡΙ

SHUTTER

$$Υφ = Υκ - 44\text{mm}$$

$$Πφ = \frac{Πκ - 49\text{mm}}{2}$$

**B) ΜΕ ΚΑΣΑ 38mm - WITH FRAME 38mm**

##### ΠΑΤΖΟΥΡΙ

SHUTTER

$$Υφ = Υκ - 64\text{mm}$$

$$Πφ = \frac{Πκ - 69\text{mm}}{2}$$

**Γ) ΜΕ ΚΑΣΑ 44mm - WITH FRAME 44mm**

##### ΠΑΤΖΟΥΡΙ

SHUTTER

$$Υφ = Υκ - 76\text{mm}$$

$$Πφ = \frac{Πκ - 81\text{mm}}{2}$$

**Δ) ΜΕ ΚΑΣΑ 52mm - WITH FRAME 52mm**

##### ΠΑΤΖΟΥΡΙ

SHUTTER

$$Υφ = Υκ - 92\text{mm}$$

$$Πφ = \frac{Πκ - 97\text{mm}}{2}$$

##### ΥΨΟΣ ΜΠΙΝΙ ΠΑΤΖΟΥΡΙΟΥ

ADJOINING PROFILE FOR SHUTTER

$$Υμ = Υφ - 52\text{mm}$$

<b>Υκ = Ύψος Κάσας</b>	-	Height of frame
<b>Υφ = Ύψος Φύλλου</b>	-	Height of sash
<b>Πκ = Πλάτος Κάσας</b>	-	Width of frame
<b>Πφ = Πλάτος Φύλλου</b>	-	Width of sash
<b>Υμ = Ύψος μπινί</b>	-	Height of adjoining profile

Τα μέτρα κοπής είναι θεωρητικά.  
Ο υπολογισμός τους βασίστηκε σε ιδανικές συνθήκες κοπής και συναρμογής.  
The cutting standarts are theoretically.  
The calculations was based at perfect cutting condition and joining.

## ΜΕΤΡΑ ΚΟΠΗΣ ΤΡΙΦΥΛΛΩΝ TRHREEFOLD SASH CUTTING INSTRUCTIONS

### ΤΡΙΦΥΛΛΟ ΑΝΟΙΓΟΜ. & ΑΝΑΚΛΙΝΟΜΕΝΟ TILT AND TURN OPENING TRIPLE SASH

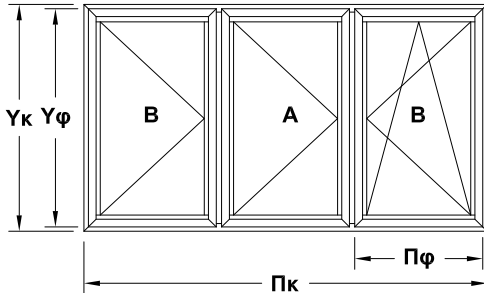

**ΠΑΡΑΤΗΡΗΣΗ:**  
**(ΜΟΝΟ ΓΙΑ ΠΑΤΖΟΥΡΙΑ)**

Στην περίπτωση που θέλουμε το μεσαίο φύλλο (Α) να διπλώνει επάνω στα ακριανά φύλλα (Β) τότε θα πρέπει: Μετά τον υπολογισμό του πλάτους φύλλου με βάση τον τύπο, το φύλλο (Α) να γίνει 30χιλ. μικρότερο και τα (Β) 15χιλ. μεγαλύτερα. Δηλ.

Πφ (Α) = Πφ-30χιλ. και τα φύλλα (Β) να γίνουν 15χιλ. μεγαλύτερα δηλ. Πφ (Β) = Πφ+15χιλ.

**NOTE:**

**(ONLY FOR SHUTTER)**

In case we want the middle sash (A) to fold on the edge sashes (B) then we will calculate the width of sash (A) and (B) according to the following formula:

$$\text{Πφ (A)} = \text{Πφ} - 30 \text{ mm}$$

$$\text{Πφ (B)} = \text{Πφ} + 15 \text{ mm}$$

#### ΤΖΑΜΙΛΙΚΙ-GLASS

**A) ΜΕ ΚΑΣΑ 23mm - WITH FRAME 23mm**

**ΤΖΑΜΙΛΙΚΙ**  
**SASH**

$$Y\phi = Y\kappa - 44\text{mm}$$

$$\text{Πφ} = \frac{\text{Πκ} - 54\text{mm}}{3}$$

**B) ΜΕ ΚΑΣΑ 29mm - WITH FRAME 29mm**

**ΤΖΑΜΙΛΙΚΙ**  
**SASH**

$$Y\phi = Y\kappa - 64\text{mm}$$

$$\text{Πφ} = \frac{\text{Πκ} - 74\text{mm}}{3}$$

**Γ) ΜΕ ΚΑΣΑ 50mm - WITH FRAME 50mm**

**ΤΖΑΜΙΛΙΚΙ**  
**SASH**

$$Y\phi = Y\kappa - 76\text{mm}$$

$$\text{Πφ} = \frac{\text{Πκ} - 86\text{mm}}{3}$$

**Δ) ΜΕ ΚΑΣΑ 52mm - WITH FRAME 52mm**

**ΤΖΑΜΙΛΙΚΙ**  
**SASH**

$$Y\phi = Y\kappa - 92\text{mm}$$

$$\text{Πφ} = \frac{\text{Πκ} - 102\text{mm}}{3}$$

**ΥΨΟΣ ΜΠΙΝΙ ΦΥΛΛΟΥ**

**ADJOINING PROFILE FOR SASH**

$$Y\mu = Y\phi - 78\text{mm}$$

#### ΠΑΤΖΟΥΡΙ-SHUTTER

**A) ΜΕ ΚΑΣΑ 28mm - WITH FRAME 28mm**

**ΠΑΤΖΟΥΡΙ**  
**SHUTTER**

$$Y\phi = Y\kappa - 44\text{mm}$$

$$\text{Πφ} = \frac{\text{Πκ} - 54\text{mm}}{3}$$

**B) ΜΕ ΚΑΣΑ 38mm - WITH FRAME 38mm**

**ΠΑΤΖΟΥΡΙ**  
**SHUTTER**

$$Y\phi = Y\kappa - 64\text{mm}$$

$$\text{Πφ} = \frac{\text{Πκ} - 74\text{mm}}{3}$$

**Γ) ΜΕ ΚΑΣΑ 44mm - WITH FRAME 44mm**

**ΠΑΤΖΟΥΡΙ**  
**SHUTTER**

$$Y\phi = Y\kappa - 76\text{mm}$$

$$\text{Πφ} = \frac{\text{Πκ} - 86\text{mm}}{3}$$

**Δ) ΜΕ ΚΑΣΑ 52mm - WITH FRAME 52mm**

**ΠΑΤΖΟΥΡΙ**  
**SHUTTER**

$$Y\phi = Y\kappa - 92\text{mm}$$

$$\text{Πφ} = \frac{\text{Πκ} - 102\text{mm}}{3}$$

**ΥΨΟΣ ΜΠΙΝΙ ΠΑΤΖΟΥΡΙΟΥ**

**ADJOINING PROFILE FOR SHUTTER**

$$Y\mu = Y\phi - 52\text{mm}$$

**ΠΡΟΣΟΧΗ**

Σε κατασκευές με τρίφυλλο ή τετράφυλλο πατζούρι το πλάτος του φύλλου πατζουριού δεν πρέπει να υπερβαίνει τα 45 εκ.(±10%)

**ATTENTION**

In the constructions with three or four shutter sashes the width of shutter must not be longer than 45 cm.(±10%)

<b>Yκ = Ύψος Κάσας</b>	-	Height of frame
<b>Yφ = Ύψος Φύλλου</b>	-	Height of sash
<b>Πκ = Πλάτος Κάσας</b>	-	Width of frame
<b>Πφ = Πλάτος Φύλλου</b>	-	Width of sash
<b>Yμ = Ύψος μπινί</b>	-	Height of adjoining profile

## ΜΕΤΡΑ ΚΟΠΗΣ ΤΕΤΡΑΦΥΛΛΩΝ FOURFOLD CUTTING INSTRUCTIONS

### ΤΕΤΡΑΦΥΛΛΟ ΑΝΟΙΓΜΟΜΕΝΟ OPENING FOURFOLD

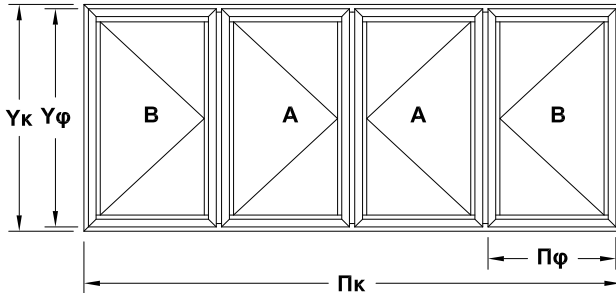

**ΠΑΡΑΤΗΡΗΣΗ:**  
**(ΜΟΝΟ ΓΙΑ ΠΑΤΖΟΥΡΙΑ)**

Στην περίπτωση που θέλουμε το μεσαίο φύλλο (Α) να διπλώνει επάνω στα ακριανά φύλλα (Β) τότε θα πρέπει: Μετά τον υπολογισμό του πλάτους φύλλου με βάση τον τύπο, το φύλλο (Α) να γίνει 20χιλ. μικρότερο δηλ.

Πφ (Α) = Πφ-20χιλ. και το φύλλο (Β) να γίνει 20χιλ. μεγαλύτερο δηλ. Πφ (Β) = Πφ+20χιλ.

**NOTE:**

**(ONLY FOR SHUTTER)**

In case we want the middle sash (A) to fold on the edge sashes (B) then we will calculate the width of sash (A) and (B) according to the following formula:

$$\text{Πφ (Α)} = \text{Πφ} - 20 \text{ mm}$$

$$\text{Πφ (Β)} = \text{Πφ} + 20 \text{ mm}$$

#### ΤΖΑΜΙΛΙΚΙ-GLASS

**Α) ΜΕ ΚΑΣΑ 23mm - WITH FRAME 23mm**

**ΤΖΑΜΙΛΙΚΙ**

**SASH**

$$\text{Υφ} = \text{Υκ} - 44\text{mm}$$

$$\text{Πφ} = \frac{\text{Πκ} - 59\text{mm}}{4}$$

**Β) ΜΕ ΚΑΣΑ 29mm - WITH FRAME 29mm**

**ΤΖΑΜΙΛΙΚΙ**

**SASH**

$$\text{Υφ} = \text{Υκ} - 64\text{mm}$$

$$\text{Πφ} = \frac{\text{Πκ} - 79\text{mm}}{4}$$

**Γ) ΜΕ ΚΑΣΑ 50mm - WITH FRAME 50mm**

**ΤΖΑΜΙΛΙΚΙ**

**SASH**

$$\text{Υφ} = \text{Υκ} - 76\text{mm}$$

$$\text{Πφ} = \frac{\text{Πκ} - 91\text{mm}}{4}$$

**Δ) ΜΕ ΚΑΣΑ 52mm - WITH FRAME 52mm**

**ΤΖΑΜΙΛΙΚΙ**

**SASH**

$$\text{Υφ} = \text{Υκ} - 92\text{mm}$$

$$\text{Πφ} = \frac{\text{Πκ} - 107\text{mm}}{4}$$

**ΥΨΟΣ ΜΠΙΝΙ ΦΥΛΛΟΥ**

**ADJOINING PROFILE FOR SASH**

$$\text{Υμ} = \text{Υφ} - 78\text{mm}$$

#### ΠΑΤΖΟΥΡΙ-SHUTTER

**Α) ΜΕ ΚΑΣΑ 28mm - WITH FRAME 28mm**

**ΠΑΤΖΟΥΡΙ**

**SHUTTER**

$$\text{Υφ} = \text{Υκ} - 44\text{mm}$$

$$\text{Πφ} = \frac{\text{Πκ} - 59\text{mm}}{4}$$

**Β) ΜΕ ΚΑΣΑ 38mm - WITH FRAME 38mm**

**ΠΑΤΖΟΥΡΙ**

**SHUTTER**

$$\text{Υφ} = \text{Υκ} - 64\text{mm}$$

$$\text{Πφ} = \frac{\text{Πκ} - 79\text{mm}}{4}$$

**Γ) ΜΕ ΚΑΣΑ 44mm - WITH FRAME 44mm**

**ΠΑΤΖΟΥΡΙ**

**SHUTTER**

$$\text{Υφ} = \text{Υκ} - 76\text{mm}$$

$$\text{Πφ} = \frac{\text{Πκ} - 91\text{mm}}{4}$$

**Δ) ΜΕ ΚΑΣΑ 52mm - WITH FRAME 52mm**

**ΠΑΤΖΟΥΡΙ**

**SHUTTER**

$$\text{Υφ} = \text{Υκ} - 92\text{mm}$$

$$\text{Πφ} = \frac{\text{Πκ} - 107\text{mm}}{4}$$

**ΥΨΟΣ ΜΠΙΝΙ ΠΑΤΖΟΥΡΙΟΥ**

**ADJOINING PROFILE FOR SHUTTER**

$$\text{Υμ} = \text{Υφ} - 52\text{mm}$$

**ΠΡΟΣΟΧΗ**

Σε κατασκευές με τρίφυλλο ή τετράφυλλο πατζούρι το πλάτος του φύλλου πατζουριού δεν πρέπει να υπερβαίνει τα 45 εκ.(±10%)

**ATTENTION**

In the constructions with three or four shutter sashes the width of shutter must not be longer than 45 cm.(±10%)

<b>Υκ = Υψος Κάσας</b>	-	Height of frame
<b>Υφ = Υψος Φύλλου</b>	-	Height of sash
<b>Πκ = Πλάτος Κάσας</b>	-	Width of frame
<b>Πφ = Πλάτος Φύλλου</b>	-	Width of sash
<b>Υμ = Ύψος μπινί</b>	-	Height of adjoining profile

## ΜΕΤΡΑ ΚΟΠΗΣ ΓΙΑ ΠΟΡΤΕΣ CUTTING INSTRUCTIONS FOR DOORS

### ΠΟΡΤΑ ΜΟΝΟΦΥΛΛΗ SINGLE DOOR

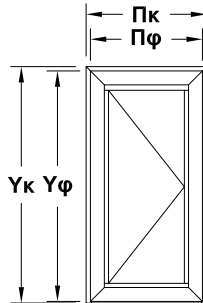

### ΠΟΡΤΑ ΔΙΦΥΛΛΗ DOUBLE DOOR

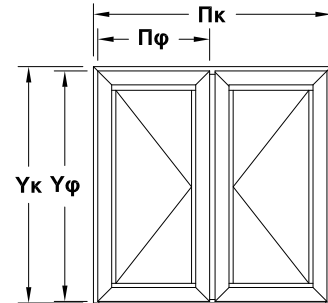

Ο ΥΠΟΛΟΓΙΣΜΟΣ ΕΓΙΝΕ ΜΕ ΑΕΡΑ ΣΤΟ ΚΑΤΩ ΜΕΡΟΣ 5χιλ.  
DISTANCE BETWEEN DOOR AND FLOOR 5mm

**A) ΜΕ ΚΑΣΑ 28mm - WITH FRAME 28mm**

$$\begin{aligned} \text{Υφ} &= \text{Υκ} - 27\text{mm} \\ \text{Πφ} &= \text{Πκ} - 44\text{mm} \end{aligned}$$

**B) ΜΕ ΚΑΣΑ 38mm - WITH FRAME 38mm**

$$\begin{aligned} \text{Υφ} &= \text{Υκ} - 37\text{mm} \\ \text{Πφ} &= \text{Πκ} - 64\text{mm} \end{aligned}$$

**Γ) ΜΕ ΚΑΣΑ 44mm - WITH FRAME 44mm**

$$\begin{aligned} \text{Υφ} &= \text{Υκ} - 43\text{mm} \\ \text{Πφ} &= \text{Πκ} - 76\text{mm} \end{aligned}$$

**Δ) ΜΕ ΚΑΣΑ 52mm - WITH FRAME 52mm**

$$\begin{aligned} \text{Υφ} &= \text{Υκ} - 51\text{mm} \\ \text{Πφ} &= \text{Πκ} - 92\text{mm} \end{aligned}$$

**A) ΜΕ ΚΑΣΑ 28mm - WITH FRAME 28mm**

$$\begin{aligned} \text{Υφ} &= \text{Υκ} - 27\text{mm} \\ \text{Πφ} &= \frac{\text{Πκ} - 49\text{mm}}{2} \end{aligned}$$

**B) ΜΕ ΚΑΣΑ 38mm - WITH FRAME 38mm**

$$\begin{aligned} \text{Υφ} &= \text{Υκ} - 37\text{mm} \\ \text{Πφ} &= \frac{\text{Πκ} - 69\text{mm}}{2} \end{aligned}$$

**Γ) ΜΕ ΚΑΣΑ 44mm - WITH FRAME 44mm**

$$\begin{aligned} \text{Υφ} &= \text{Υκ} - 43\text{mm} \\ \text{Πφ} &= \frac{\text{Πκ} - 81\text{mm}}{2} \end{aligned}$$

**Δ) ΜΕ ΚΑΣΑ 52mm - WITH FRAME 52mm**

$$\begin{aligned} \text{Υφ} &= \text{Υκ} - 51\text{mm} \\ \text{Πφ} &= \frac{\text{Πκ} - 97\text{mm}}{2} \end{aligned}$$

### ΥΨΟΣ ΜΠΙΝΙ ΔΙΦΥΛΛΗΣ ΠΟΡΤΑΣ ADJOINING PROFILE FOR DOUBLE DOOR

$$\text{Υμ} = \text{Υφ} - 29\text{mm}$$

<b>Υκ = Ύψος Κάσας</b>	-	Height of frame
<b>Υφ = Ύψος Φύλλου</b>	-	Height of sash
<b>Πκ = Πλάτος Κάσας</b>	-	Width of frame
<b>Πφ = Πλάτος Φύλλου</b>	-	Width of sash
<b>Υμ = Ύψος μπινί</b>	-	Height of adjoining profile

**Τα μέτρα κοπής είναι θεωρητικά.**  
Ο υπολογισμός τους βασίστηκε σε ιδανικές συνθήκες κοπής και συναρμογής.  
The cutting standarts are theoretically.  
The calculations was based at perfect cutting condition and joining.

**Στον υπολογισμό για τα μέτρα κοπής δεν συμπεριλαμβάνονται τα αποστατικά τακάκια**  
In cutting instruction plastic wedges not included

**ΓΩΝΙΕΣ ΣΥΝΔΕΣΕΩΣ ΚΑΙ ΓΩΝΙΕΣ ΓΩΝΙΑΣΤΡΑΣ ΚΑΣΩΝ**  
**CRIMPING CORNER AND CORNER JOINTS FOR FRAMES**

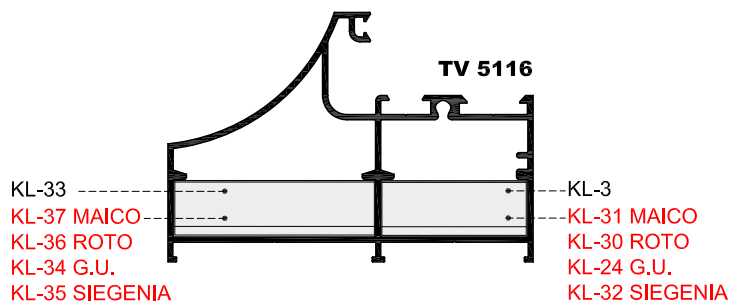
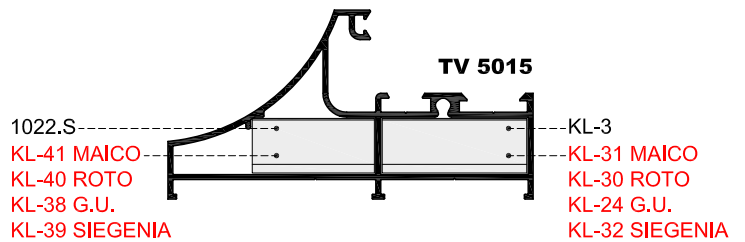
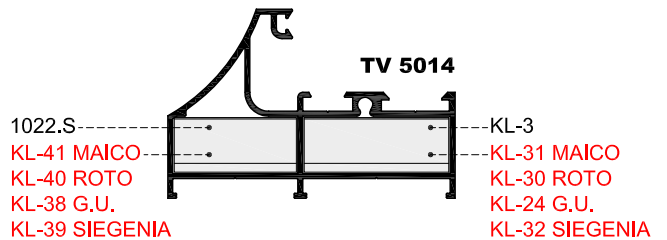
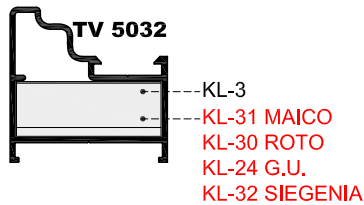
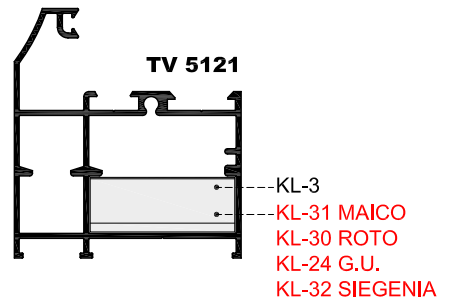
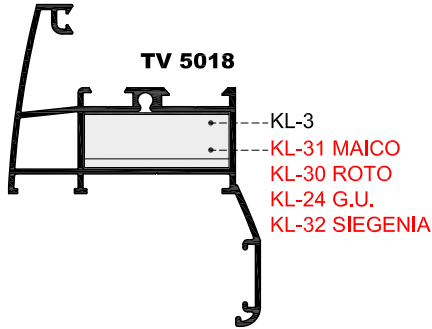
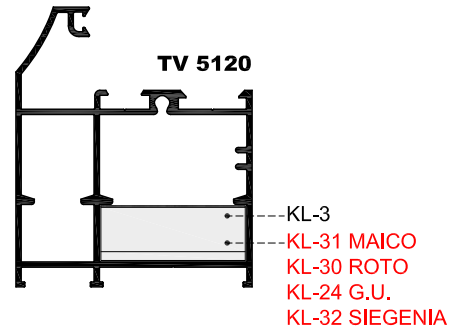
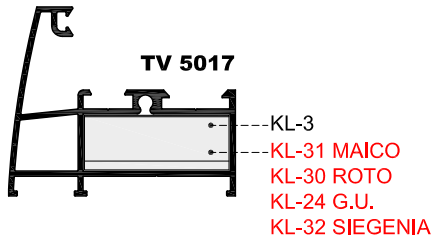

Γωνίες για απλή σύνδεση των προφίλ.  
Γωνίες για σύνδεση των προφίλ με χρήση  
γωνιάστρας.  
Corner joints combination for simple joint of  
profiles.  
Combination for joint with crimping corners.

**ΓΩΝΙΕΣ ΣΥΝΔΕΣΕΩΣ ΚΑΙ ΓΩΝΙΕΣ ΓΩΝΙΑΣΤΡΑΣ ΚΑΣΩΝ**  
**CRIMPING CORNER AND CORNER JOINTS FOR FRAMES**

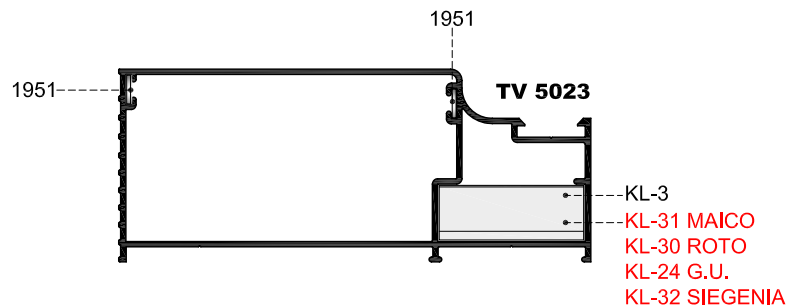
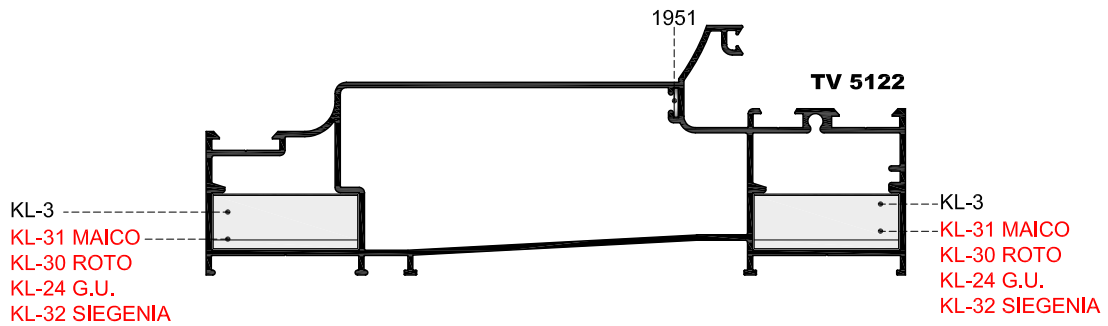
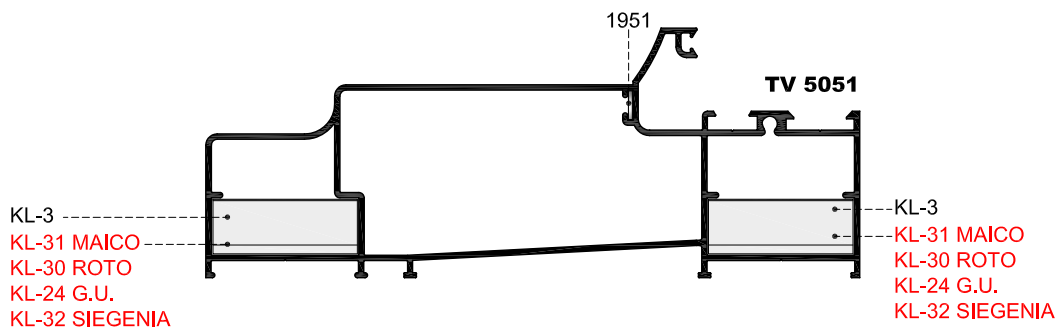
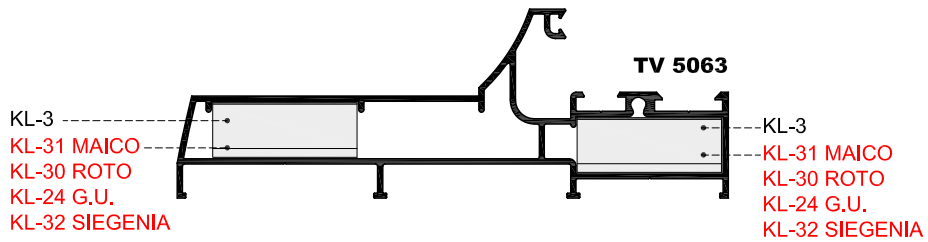
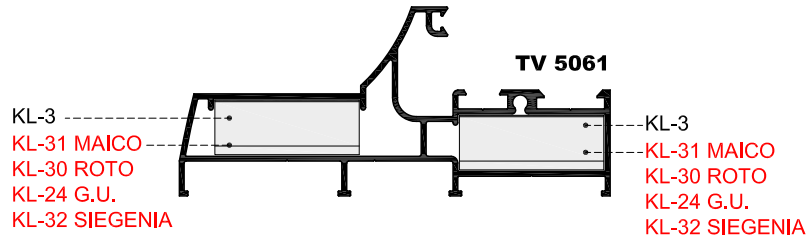

**ΓΩΝΙΕΣ ΣΥΝΔΕΣΕΩΣ ΚΑΙ ΓΩΝΙΕΣ ΓΩΝΙΑΣΤΡΑΣ ΦΥΛΛΩΝ**  
**CRIMPING CORNER AND CORNER JOINTS FOR SASHES**

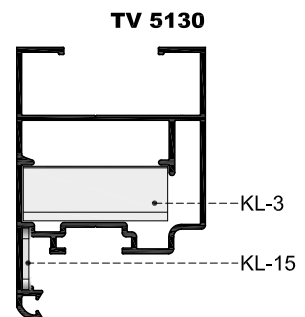
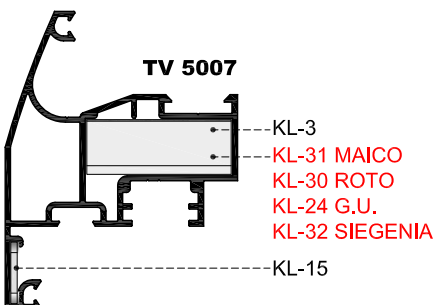
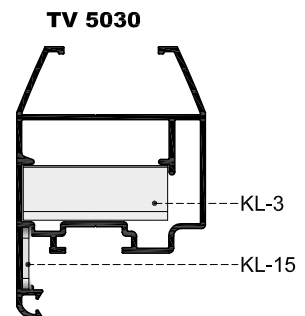
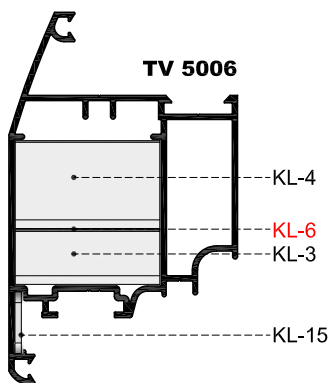
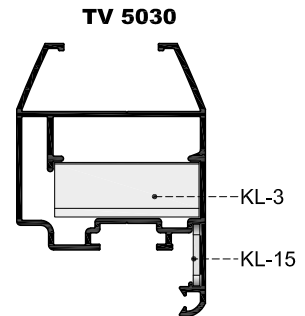
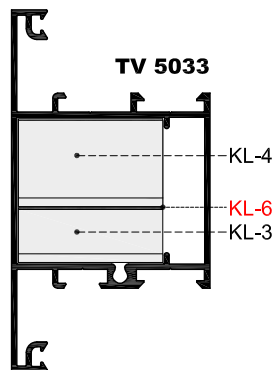
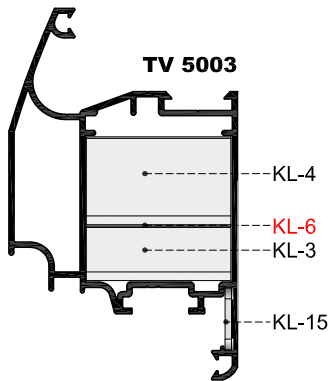
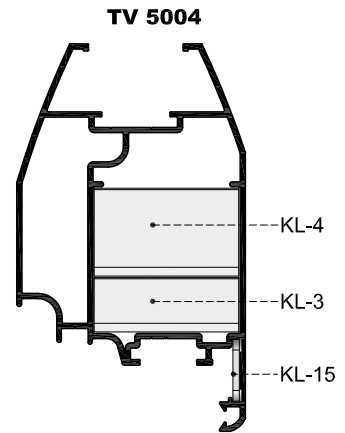
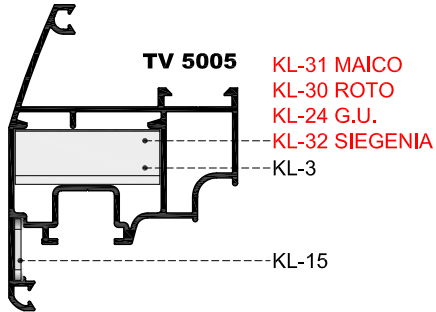
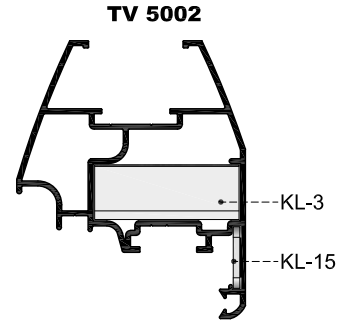
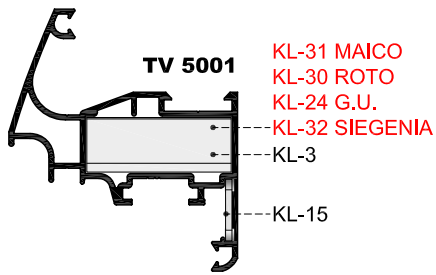



**ΠΗΧΑΚΙΑ**  
**CLIPS**

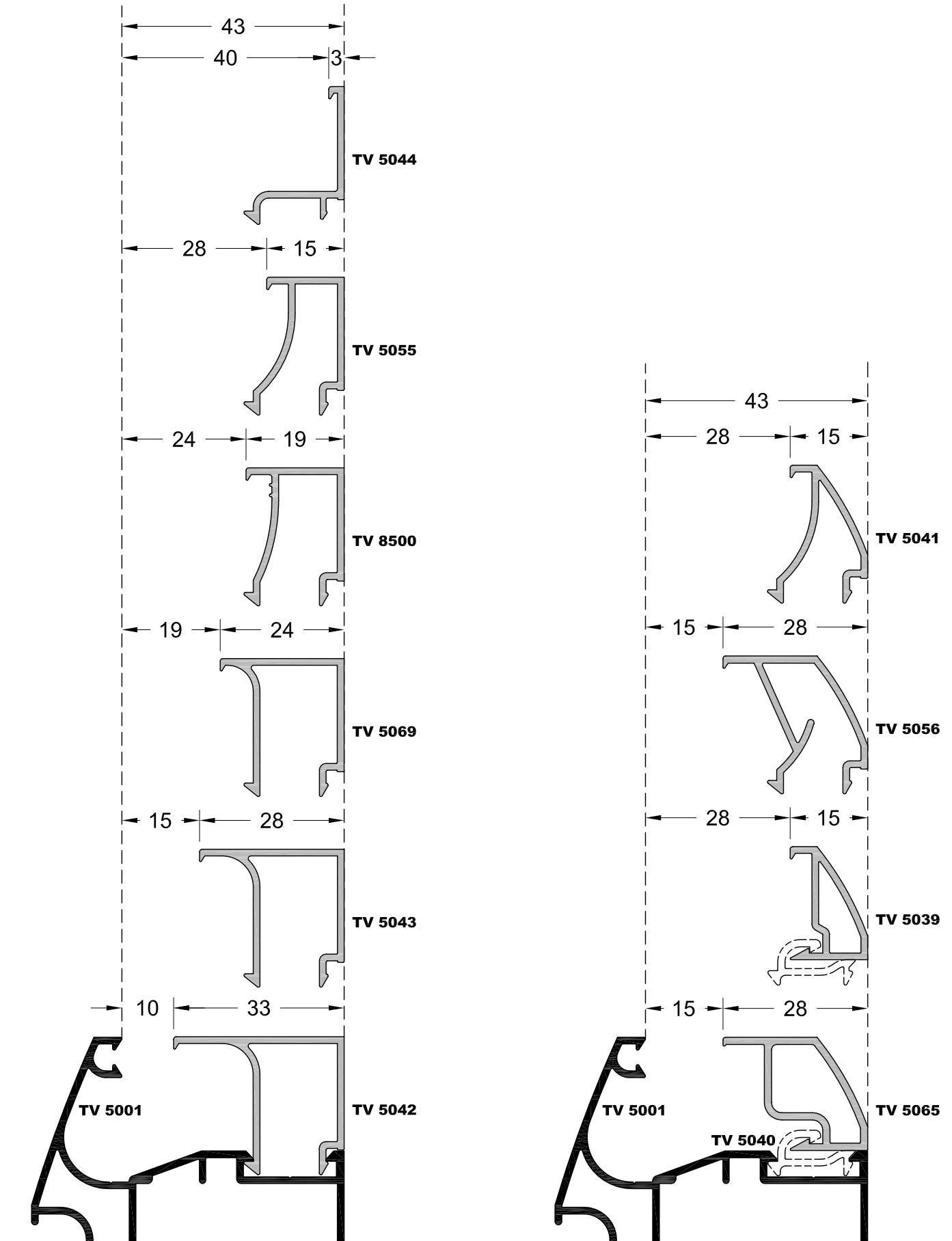

## ΕΠΙΛΟΓΗ ΕΛΑΣΤΙΚΩΝ ΣΤΕΓΑΝΟΠΟΙΗΣΗΣ

### WATERPROOFING GASKET SELECTION

**ΣΗΜΕΙΩΣΗ:** Στον πίνακα παρουσιάζονται ενδεικτικά κάποιοι συνδυασμοί ελαστικών. Ο υπολογισμός έχει γίνει για φύλλο τζαμιού. Στους διπλούς υαλοπίνακες μπορούν να γίνουν πολλοί συνδυασμοί όσον αφορά το συνολικό πάχος τους. Μπορούμε επίσης να χρησιμοποιήσουμε 2 πηγάκια μαζί για να επιτύχουμε το μέγιστο πάχος υαλοπίνακα. Ανάλογα με τις απαιτήσεις του πελάτη, υπάρχουν στην αγορά υαλοπίνακες οι οποίοι μπορούν να προσφέρουν πολύ καλή θερμομόνωση και ηχομόνωση στο κούφωμα.

**Προσοχή:** Για τη στεγανοποίηση των υαλοπινάκων, τόσο στην εξωτερική όσο και στην εσωτερική πλευρά του κουφώματος, **δεν προτείνεται** η χρήση σιλικόνης.

**NOTE:** The table shows some combinations for the gaskets. The calculation has been done for the sash.

There can be many combinations for the total thickness of the glass. Also you can use 2 clips together in order to have the maximum thickness of glass. By the customers requirements, there are glasses at the market that offers very good thermal insulation and sound reduction.

**Attention:** For the sealant of the glasses either inside or outside from the frame, use of silicone **is not recommended**.

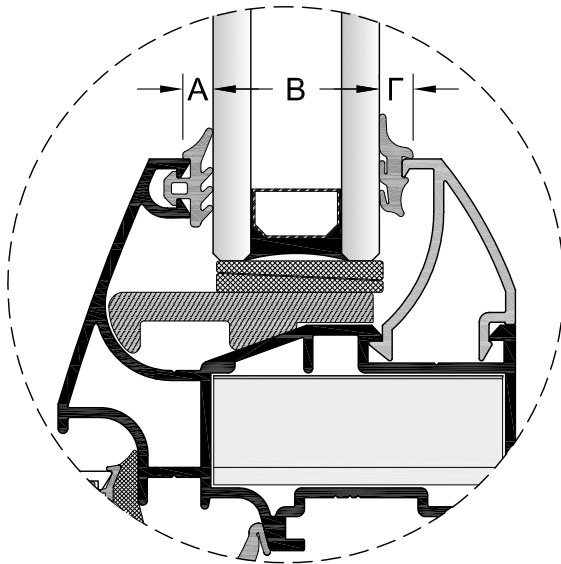

**ΤΑΚΑΚΙΑ ΣΤΗΡΙΞΗΣ ΥΑΛΟΠΙΝΑΚΩΝ**  
SPACERS FOR GLASSES

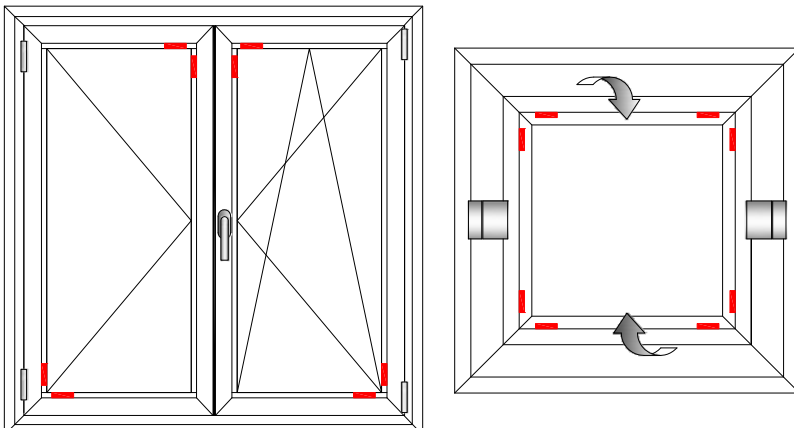

ΣΥΝΟΛΙΚΟ ΚΕΝΟ (mm)	ΕΞΩΤΕΡΙΚΟ ΛΑΣΤΙΧΟ ΚΩΔΙΚΟΣ	Α (mm)	ΥΑΛΟ-ΠΙΝΑΚΑΣ Β (mm)	ΕΣΩΤΕΡΙΚΟ ΛΑΣΤΙΧΟ Γ (mm)	ΚΩΔΙΚΟΣ
10	5L4.1	3	5	2	SF-2
10	5L4.1	3	4	3	SF-3

(mm)	ΚΩΔΙΚΟΣ	A (mm)	B (mm)	Γ (mm)	ΚΩΔΙΚΟΣ
15	5L4.1	3	10	2	SF-2
15	5L4.1	3	9	3	SF-3
15	5L4.1	3	8	4	SF-4
15	5L4.1	3	7	5	SF-5
15	5L4.1	3	6	6	SF-6
15	5L4.1	3	5	7	SF-7
15	5L4.1	3	4	8	SF-8

(mm)	ΚΩΔΙΚΟΣ	A (mm)	B (mm)	Γ (mm)	ΚΩΔΙΚΟΣ
19	5L4.1	3	14	2	SF-2
19	5L4.1	3	13	3	SF-3
19	5L4.1	3	12	4	SF-4
19	5L4.1	3	11	5	SF-5
19	5L4.1	3	10	6	SF-6
19	5L4.1	3	9	7	SF-7
19	5L4.1	3	8	8	SF-8

(mm)	ΚΩΔΙΚΟΣ	A (mm)	B (mm)	Γ (mm)	ΚΩΔΙΚΟΣ
24	5L4.1	3	19	2	SF-2
24	5L4.1	3	18	3	SF-3
24	5L4.1	3	17	4	SF-4
24	5L4.1	3	16	5	SF-5
24	5L4.1	3	15	6	SF-6
24	5L4.1	3	14	7	SF-7
24	5L4.1	3	13	8	SF-8
24	5L4.1	3	11	10	SF-10

(mm)	ΚΩΔΙΚΟΣ	A (mm)	B (mm)	Γ (mm)	ΚΩΔΙΚΟΣ
28	5L4.1	3	23	2	SF-2
28	5L4.1	3	22	3	SF-3
28	5L4.1	3	21	4	SF-4
28	5L4.1	3	20	5	SF-5
28	5L4.1	3	19	6	SF-6
28	5L4.1	3	18	7	SF-7
28	5L4.1	3	17	8	SF-8
28	5L4.1	3	15	10	SF-10

(mm)	ΚΩΔΙΚΟΣ	A (mm)	B (mm)	Γ (mm)	ΚΩΔΙΚΟΣ
40	5L4.1	3	35	2	SF-2
40	5L4.1	3	34	3	SF-3
40	5L4.1	3	33	4	SF-4
40	5L4.1	3	32	5	SF-5
40	5L4.1	3	31	6	SF-6
40	5L4.1	3	30	7	SF-7
40	5L4.1	3	29	8	SF-8
40	5L4.1	3	27	10	SF-10

**ΛΑΣΤΙΧΑ ΣΤΕΓΑΝΟΠΟΙΗΣΗΣ**  
**GASKETS**

ΣΧΗΜΑ SKETCH	ΚΩΔΙΚΟΣ CODE	ΠΕΡΙΓΡΑΦΗ DESCRIPTION
	5L4.1	<b>ΛΑΣΤΙΧΟ ΤΖΑΜΙΟΥ ΚΟΥΜΠΩΤΟ (Ε.Ρ.Δ.Μ)</b> (E.P.D.M.) GLAZING GASKET
	KL-2	<b>ΛΑΣΤΙΧΟ ΚΟΥΜΠΩΤΟ ΑΦΡΩΔΕΣ (Ε.Ρ.Δ.Μ.)</b> RUBBER WEATHERSTRIPS FOAM (E.P.D.M.)
	KL-1	<b>ΚΕΝΤΡΙΚΟ ΛΑΣΤΙΧΟ (Ε.Ρ.Δ.Μ.)</b> CENTRAL GASKET (E.P.D.M.)
	KL-1.G	<b>ΛΑΣΤΙΧΟ ΓΩΝΙΑ ΚΑΣΑΣ (Ε.Ρ.Δ.Μ.)</b> VULCANIZED CORNER (E.P.D.M.)
	OL-1	<b>ΛΑΣΤΙΧΟ ΨΙΛΟ ΦΟΥΣΚΑ (ΠΑΤΖΟΥΡΙΟΥ)</b> THIN RUBBER WEATHERSTRIPS FOR SHUTTER <b>ΝΑ ΜΗΝ ΤΟΠΟΘΕΤΕΙΤΑΙ ΠΟΤΕ ΣΕ ΚΑΣΑ ΚΑΙ ΦΥΛΛΟ ΤΖΑΜΙΟΥ</b> <b>NEVER USE TO FRAME AND GLASS SASH</b>
	OL-3	<b>ΛΑΣΤΙΧΟ ΨΙΛΟ ΚΟΥΜΠΩΤΟ (Ε.Ρ.Δ.Μ.)</b> GLAZING GASKET (E.P.D.M.)
	SF 1εώς10	<b>ΛΑΣΤΙΧΟ ΤΖΑΜΙΟΥ ΣΦΗΝΑ (Ε.Ρ.Δ.Μ)</b> INSIDE GLAZING GASKET (E.P.D.M)
	5L5	<b>ΛΑΣΤΙΧΟ ΚΑΤΩ ΤΑΜΠΛΑ</b> GASKET FOR BOTTOM RAIL
	8mm-5P	<b>ΒΟΥΡΤΣΑΚΙ Νο8</b> BRUSH Νο8
	PB.48700	<b>ΒΟΥΡΤΣΑΚΙ ΚΙΝΗΤΗΣ ΠΕΡΣΙΔΑΣ</b> BRUSH FOR MOVABLE LOUVER
	3202	<b>ΛΑΣΤΙΧΟ ΚΙΝΗΤΗΣ ΠΕΡΣΙΔΑΣ</b> GASKET FOR MOVABLE LOUVER

**ROTO**



**KL-40**  
ΓΩΝΙΑ ΓΩΝΙΑΣΤΡΑΣ ROTO 14.8x32.3  
CRIMPING CORNER ROTO 14.8x32.3

**MAICO**



**KL-41**  
ΓΩΝΙΑ ΓΩΝΙΑΣΤΡΑΣ MAICO 14.8x32.3  
CRIMPING CORNER MAICO 14.8x32.3



**KL-30**  
ΓΩΝΙΑ ΓΩΝΙΑΣΤΡΑΣ ROTO 14.8x38.3  
CRIMPING CORNER ROTO 14.8x38.3



**KL-31**  
ΓΩΝΙΑ ΓΩΝΙΑΣΤΡΑΣ MAICO 14.8x38.3  
CRIMPING CORNER MAICO 14.8x38.3



**KL-36**  
ΓΩΝΙΑ ΓΩΝΙΑΣΤΡΑΣ ROTO 14.8x52.8  
CRIMPING CORNER ROTO 14.8x52.8



**KL-37**  
ΓΩΝΙΑ ΓΩΝΙΑΣΤΡΑΣ MAICO 14.8x52.8  
CRIMPING CORNER MAICO 14.8x52.8

**G.U.**



**KL-38**  
ΓΩΝΙΑ ΓΩΝΙΑΣΤΡΑΣ G.U. 14.8x32.3  
CRIMPING CORNER G.U. 14.8x32.3

**SIEGENIA**



**KL-39**  
ΓΩΝΙΑ ΓΩΝΙΑΣΤΡΑΣ SIEGENIA 14.8x32.3  
CRIMPING CORNER SIEGENIA 14.8x32.3



**KL-24**  
ΓΩΝΙΑ ΓΩΝΙΑΣΤΡΑΣ G.U. 14.8x38.3  
CRIMPING CORNER G.U. 14.8x38.3

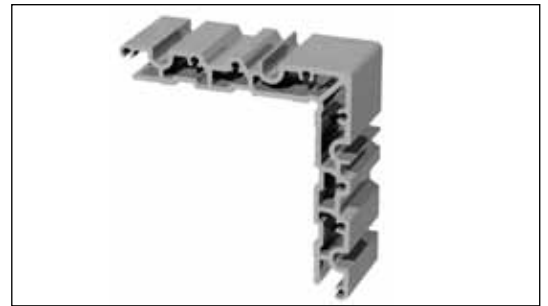

**KL-32**  
ΓΩΝΙΑ ΓΩΝΙΑΣΤΡΑΣ SIEGENIA 14.8x38.3  
CRIMPING CORNER SIEGENIA 14.8x38.3



**KL-34**  
ΓΩΝΙΑ ΓΩΝΙΑΣΤΡΑΣ G.U. 14.8x52.8  
CRIMPING CORNER G.U. 14.8x52.8



**KL-35**  
ΓΩΝΙΑ ΓΩΝΙΑΣΤΡΑΣ SIEGENIA 14.8x52.8  
CRIMPING CORNER SIEGENIA 14.8x52.8

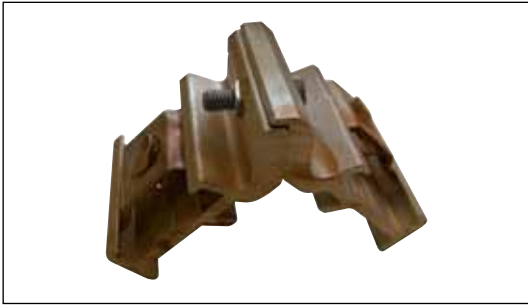

**KL-3**  
ΓΩΝΙΑ ΣΥΝΔΕΣΕΩΣ 13.9x38.2  
CORNER JOINT 13.9x38.2



**KL-33**  
ΓΩΝΙΑ ΣΥΝΔΕΣΕΩΣ 13.9x52.7  
CORNER JOINT 13.9x52.7

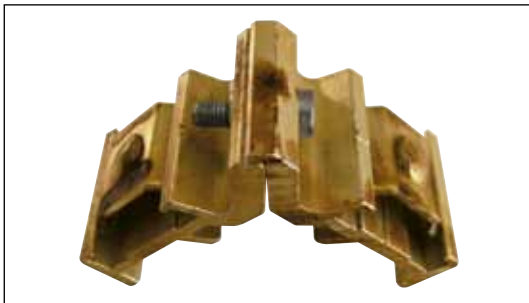

**1022.S**  
ΓΩΝΙΑ ΣΥΝΔΕΣΕΩΣ 13.9x31.8  
CORNER JOINT 13.9x31.8

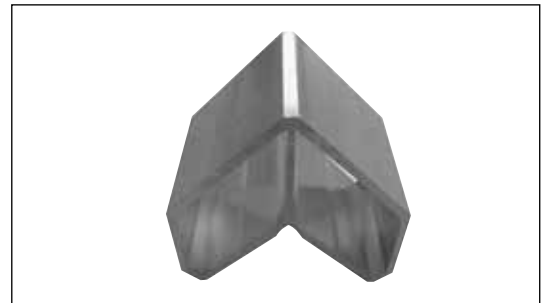

**KL-4**  
ΠΡΟΣΘΗΚΗ ΓΩΝΙΑΣ ΣΥΝΔΕΣΕΩΣ ΜΕΓΑΛΟΥ  
ΘΑΛΑΜΟΥ 23.7x38.2  
ADDITIONAL CORNER JOINT FOR LARGE CHAMBER  
23.7x38.2

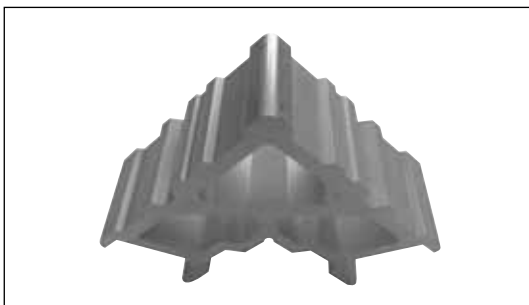

**KL-6**  
ΓΩΝΙΑ ΓΩΝΙΑΣΤΡΑΣ ΜΕΓΑΛΟΥ ΘΑΛΑΜΟΥ 38.4x38.2  
CRIMPING CORNER 38.4x38.2



**KL-15**  
ΓΩΝΙΑ ΕΥΘΥΓΡΑΜΜΙΣΕΩΣ  
ALIGNMENT CORNER



**KL-16**  
ΜΕΤΑΛΛΙΚΟΣ ΣΥΝΔΕΣΜΟΣ ΓΙΑ ΚΑΙΤΙΑ  
METAL MULLION CONNECTOR



**1951**  
ΓΩΝΙΑ ΕΥΘΥΓΡΑΜΜΙΣΕΩΣ  
ALIGNMENT CORNER



**KL-7**  
**ΣΥΝΔΕΣΜΟΣ ΧΩΡΙΣΜΑΤΩΝ ΚΑΣΩΝ**  
MULLION CONNECTOR FOR FRAMES  
B. TV-5024, TV-5025  
Γ. TV-5026



**KL-19**  
**ΣΥΝΔΕΣΜΟΣ ΧΩΡΙΣΜΑΤΩΝ ΦΥΛΛΩΝ**  
MULLION CONNECTOR FOR SASHES  
B. TV-5010, TV-5053  
Γ. TV-5011

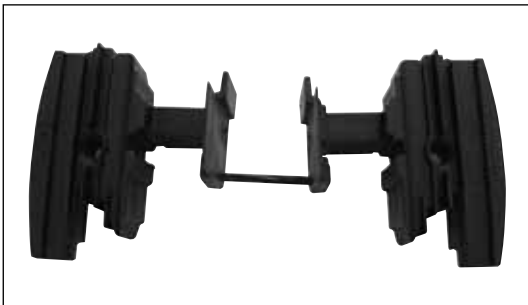

**KL-8**  
**ΤΑΠΑ ΜΠΙΝΙ ΤΖΑΜΙΟΥ ΓΙΑ ΤΟ TV-5008**  
PLUG FOR REBATE MULLION PROFILE TV-5008



**KL-9**  
**ΤΑΠΑ ΜΠΙΝΙ ΓΙΑ ΤΟ TV-5031**  
PLUG FOR REBATE MULLION PROFILE TV-5031



**KL-10**  
**ΤΑΠΑ ΦΛΑΤ ΓΙΑ ΤΟ TV-5030, TV-5031**  
PLUG FOR PROFILE TV-5030, TV-5031

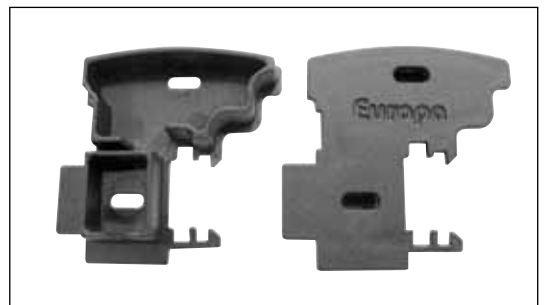

**KL-11**  
**ΤΑΠΑ ΦΛΑΤ ΓΙΑ ΤΟ TV-5031**  
PLUG FOR PROFILE TV-5031



**062.1**  
**ΤΑΠΑ ΟΒΑΛΙΝΑΣ ΣΤΕΝΗ (GIESSE)**  
SHUTTER DOWEL (GIESSE)



**585**  
**ΤΑΠΑ ΝΕΡΟΣΥΛΛΕΚΤΗ**  
PLUG FOR WATER DRAINAGE



**510**  
**ΠΛΑΣΤΙΚΗ ΤΑΠΑ ΤΟΥ ΠΡΟΦΙΛ: TV5 110**  
PLASTIC PLUG FOR: TV5 110



**KL-21**  
**ΤΑΠΑ ΝΕΡΟΣΤΑΛΛΑΚΤΗ TV 5094**  
PLUG FOR PROFILE TV 5094

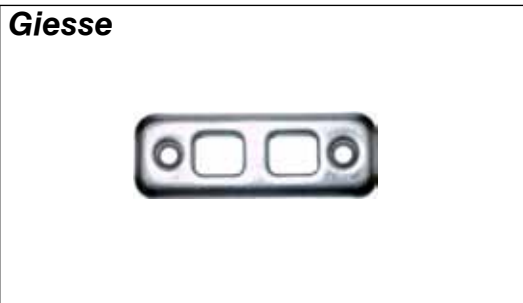

**237**  
**ΦΩΛΙΑ ΔΑΠΕΔΟΥ ΜΕΤΑΛΛΙΚΗ**  
FLOOR STRIKER FOR BOLT ROD



**236.2**  
**ΦΩΛΙΑ ΣΥΡΤΗ ΔΙΠΛΗ ΠΛΑΣΤΙΚΗ**  
STRIKER FOR BOLT ROD

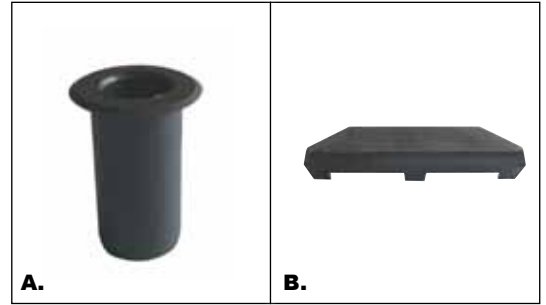

**A. 557**  
**ΦΩΛΙΑ ΝΕΡΟΧΥΤΗ (GIESSE)**  
STRIKER FOR WATER DRAINAGE  
**B. KL-12**  
**ΠΛΑΣΤΙΚΗ ΤΑΠΑ ΝΕΡΟΧΥΤΗ ΚΑΣΑΣ**  
PLASTIC PLUG FOR FRAME WATER DRAINAGE



**01350**  
**ΑΣΦΑΛΕΙΑ**  
SAFETY LOCKING PART



**01314**  
**ΦΩΛΙΑ ΔΑΠΕΔΟΥ ΜΕΤΑΛΛΙΚΗ**  
STRIKER FOR BOLT ROD



**236**  
**ΦΩΛΙΑ ΣΥΡΤΗ ΜΟΝΗ ΠΛΑΣΤΙΚΗ**  
STRIKER FOR BOLT ROD





**916.N**  
**ΜΕΝΤΕΣΕΣ ΔΙΠΛΟΣ NORMAL**  
DOUBLE HINGE NORMAL



**917.S**  
**ΜΕΝΤΕΣΕΣ ΤΡΙΦΥΛΛΟΥ**  
HINGE FOR TRIPLE SASH



**916.S**  
**ΜΕΝΤΕΣΕΣ ΔΙΠΛΟΣ SPECIAL**  
DOUBLE HINGE SPECIAL



**914.S**  
**ΜΕΝΤΕΣΕΣ BRIDGE**  
TRIPLE HINGE BRIDGE



**915.S**  
**ΜΕΝΤΕΣΕΣ ΒΑΡΕΩΣ ΤΥΠΟΥ DOMINA**  
HEAVY TYPE HINGE DOMINA



**ΜΑΣΚΟΥΛΟΜΕΝΤΕΣΕΣ ΠΑΤΖΟΥΡΙΟΥ**  
HINGE FOR SHUTTERS  
**KL-70** (7cm)  
**KL-100** (10cm)  
**KL-140** (14cm)  
**KL-170** (17cm)



**ΜΑΣΚΟΥΛΟ ΡΥΘΜΙΖΟΜΕΝΟ ΠΛΗΡΕΣ**  
ADJUSTABLE HINGE  
**MACO 01** No1 (5.5-8cm)  
**MACO 02** No2 (8.5-12cm)  
**MACO 03** No3 (12.5-17.5cm)  
**MACO 04** No4 (17.5-19cm)  
**MACO 012** (Μεντεσές-Hinge)



**KL-18**  
**ΓΩΝΙΑ ΓΙΑ ΟΒΑΛ ΠΗΧΑΚΙΑ**  
CORNER FOR OVAL CLIPS

**Giesse**



**02040000**  
**ΚΟΥΜΠΑΣΟ ΑΝΑΚΛΙΣΗΣ 250mm**  
LIMIT ARM 250mm FOR TILT WINDOWS

**Giesse**



**942.1 ZINK**  
**942.2 INOX**  
**ΚΟΥΜΠΑΣΟ ΓΙΑ ΠΡΟΒΑΛΛΟΜΕΝΟ ΠΑΡΑΘΥΡΟ**  
LIMIT ARM FOR PROJECTED WINDOWS



**02041000**  
**ΚΟΥΜΠΑΣΟ ΑΝΑΚΛΙΣΗΣ 150mm**  
LIMIT ARM 150mm FOR TILT WINDOWS

**Giesse**



**941.2**  
**ΚΟΥΜΠΑΣΟ ΦΡΕΝΟ-ΣΤΟΠ**  
LIMIT ARM-STOP

**Giesse**



**948**  
**ΚΟΥΜΠΑΣΟΜΕΝΤΕΣΕΣ**  
LIMIT ARM-HINGE

**Giesse**



**02168**  
**ΡΥΘΜΙΖΟΜΕΝΟΣ ΣΥΡΤΗΣ ΔΙΦΥΛΛΟΥ**  
ADJUSTABLE DEADBOLT FOR DOUBLE SASH

**Fapim**



**3217**  
**ΚΛΕΙΔΩΜΑ ΔΕΡΟΠΛΑΝΑΚΙ**  
FINGER LOCK

**Giesse**



**04268**  
**ΡΥΘΜΙΖΟΜΕΝΟΣ ΣΥΡΤΗΣ ΔΙΦΥΛΛΟΥ ΓΙΑ ΑΝΑΚΛΙΣΗ**  
ADJUSTABLE DEADBOLT FOR TILT&TURN DOUBLE SASH

**Giesse**



**02191**  
**ΣΥΡΤΗΣ ΔΙΠΛΗΣ ΕΝΕΡΓΕΙΑΣ**  
DOUBLE ACTION DEAD BOLT

**Giesse**



**02270**  
**ΚΙΤ ΣΠΑΝΙΟΛΕΤΑΣ**  
CREMONE BOTL KIT

**Giesse**



**02168**  
**ΡΥΘΜΙΖΟΜΕΝΟΣ ΣΥΡΤΗΣ ΔΙΦΥΛΛΟΥ**  
ADJUSTABLE DEADBOLT FOR DOUBLE SASH

**Giesse**



**04268**  
**ΡΥΘΜΙΖΟΜΕΝΟΣ ΣΥΡΤΗΣ ΔΙΦΥΛΛΟΥ ΓΙΑ ΑΝΑΚΛΙΣΗ**  
ADJUSTABLE DEADBOLT FOR TILT&TURN DOUBLE SASH



**04274**  
**ΣΥΡΤΗΣ ΜΗΧΑΝΙΣΜΟΥ ΠΑΝΩ-ΚΑΤΩ**  
DEAD BOLT OF MECHANISM UP & DOWN



**236**  
**ΜΟΝΗ ΠΛΑΣΤΙΚΗ ΦΩΛΙΑ ΚΑΣΑΣ**  
PLASTIC STRIKER FOR FRAME



**A. 01029**  
**ΜΗΧΑΝΙΣΜΟΣ ΑΝΑΚΛΙΝΟΜΕΝΟΥ (καρέ)**  
LOCKING MECHANISM FOR TILT WINDOWS (square pin)  
**B. 01020**  
**ΑΠΛΟΣ ΜΗΧΑΝΙΣΜΟΣ (καρέ)**  
LOCKING MECHANISM (square pin)

**Giesse**

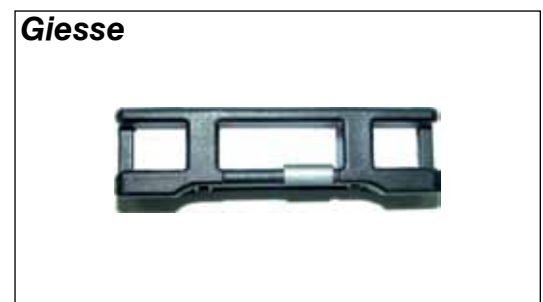

**236.2**  
**ΔΙΠΛΗ ΠΛΑΣΤΙΚΗ ΦΩΛΙΑ ΚΑΣΑΣ**  
DOUBLE PLASTIC STRIKER FOR FRAME

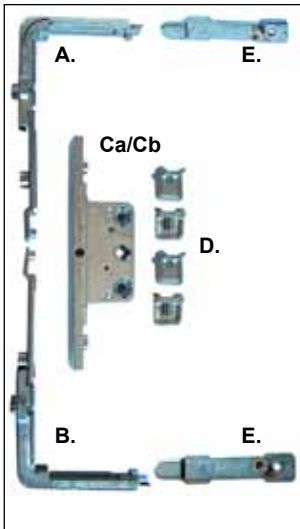

**ΚΙΤ ΠΡΟΒΑΛΛΟΜΕΝΩΝ - ΠΕΡΙΣΤΡΕΦΟΜΕΝΩΝ  
KIT FOR PROJECTED - ROTATING WINDOWS**

**A. R01F** ΕΠΑΝΩ ΓΩΝΙΑ ΜΕΤΑΦΟΡΑΣ ΚΙΝΗΣΗΣ ΡΟΤΟ  
UPPER CORNER PART MOVE TRANSFER ROTO

**B. R03F** ΚΑΤΩ ΓΩΝΙΑ ΜΕΤΑΦΟΡΑΣ ΚΙΝΗΣΗΣ ΡΟΤΟ  
LOWER CORNER PART MOVE TRANSFER ROTO

**Ca. 487489** ΚΛΕΙΔΑΡΙΑ ΡΟΤΟ D30 ΜΕ ΚΙΝΗΣΗ ΜΙΑΣ ΚΑΤΕΥΘΥΝΣΗΣ  
D30 LOCKING MECHANISM ROTO ONE WAY MOVE (17mm)  
FOR PROJECTED WINDOW

**Cb. 487490** ΚΛΕΙΔΑΡΙΑ ΡΟΤΟ D30 ΜΕ ΚΙΝΗΣΗ ΜΙΑΣ ΚΑΤΕΥΘΥΝΣΗΣ ΓΙΑ  
ΠΡΟΒΑΛΟΜΕΝΟ ΠΑΡΑΘΥΡΟ (17mm)

D30 LOCKING MECHANISM ROTO ONE WAY MOVE (17mm) FOR ROTATED WINDOW

**D. 490182** ΑΝΤΙΚΡΥΣΜΑ ΑΣΦΑΛΕΙΑΣ ΚΛΕΙΔΩΜΑΤΟΣ ΡΟΤΟ  
FACING PART FOR SAFETY LOCK ACCESSORY ROTO

**E. R09F** ΑΣΦΑΛΕΙΑ ΚΛΕΙΔΩΜΑΤΟΣ ΡΟΤΟ  
SAFETY LOCK ACCESSORY ROTO

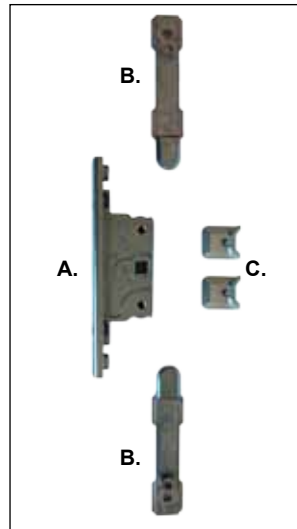

**ΚΙΤ ΚΛΕΙΔΩΜΑΤΟΣ ΠΑΤΖΟΥΡΙΟΥ**

LOCKING KIT FOR SHUTTER SASH

**A. 487491** ΚΛΕΙΔΑΡΙΑ ΡΟΤΟ D22 ΜΕ ΚΙΝΗΣΗ  
ΔΥΟ ΚΑΤΕΥΘΥΝΣΕΩΝ (15mm)  
D22 LOCKING MECHANISM ROTO TWO  
DIRECTION MOVE (15mm)

**B. R09F** ΑΣΦΑΛΕΙΑ ΚΛΕΙΔΩΜΑΤΟΣ ΡΟΤΟ  
SAFETY LOCK ACCESSORY ROTO

**C. 490182** ΑΝΤΙΚΡΥΣΜΑ ΑΣΦΑΛΕΙΑΣ ΚΛΕΙΔΩΜΑΤΟΣ ΡΟΤΟ  
FACING PART FOR SAFETY LOCK ACCESSORY ROTO

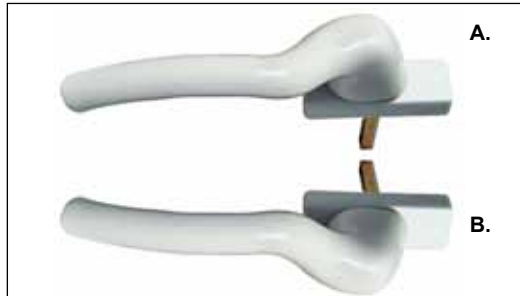

**A. 2239461** ΛΕΥΚΟ ΠΟΜΟΛΟ ΗΟΡΡΕ ΔΕΞΙ ΜΕ ΡΟΖΕΤΑ 24mm.  
WHITE RIGHT HANDLE OF HOPPE WITH 24mm BASE.

**B. 2239470** ΛΕΥΚΟ ΠΟΜΟΛΟ ΗΟΡΡΕ ΑΡΙΣΤΕΡΟ ΜΕ ΡΟΖΕΤΑ 24mm.  
WHITE LEFT HANDLE OF HOPPE WITH 24mm BASE.

**A. 3189363** ΜΑΥΡΟ (F8707) ΠΟΜΟΛΟ ΗΟΡΡΕ ΔΕΞΙ ΜΕ ΡΟΖΕΤΑ 24mm.  
BROWN (F8707) RIGHT HANDLE OF HOPPE WITH 24mm BASE.

**B. 3189371** ΜΑΥΡΟ (F8707) ΠΟΜΟΛΟ ΗΟΡΡΕ ΑΡΙΣΤΕΡΟ ΜΕ ΡΟΖΕΤΑ 24mm.  
BROWN (F8707) LEFT HANDLE OF HOPPE WITH 24mm BASE.



**ΜΗΧΑΝΙΣΜΟΣ ΑΝΟΙΓΟΜΕΝΟΥ - ΑΝΑΚΛΙΝΟΜΕΝΟΥ (GIESSE)  
MECHANISM FOR TILT AND TURN OPENING (GIESSE)**

**04742**

ΚΙΤ ΜΗΧΑΝΙΣΜΟΥ 999-80 (ΣΚΕΤΟ)  
KIT MECHANISM 999-80

**04760**

ΨΑΛΙΔΙ ΜΗΧΑΝΙΣΜΟΥ Νο1 (Π.Φ. 390 - 544)  
ARM No1

**04761**

ΨΑΛΙΔΙ ΜΗΧΑΝΙΣΜΟΥ Νο2 (Π.Φ. 545 - 1700)  
ARM No2

**04770**

ΑΣΦΑΛΕΙΑ ΜΗΧΑΝΙΣΜΟΥ ΠΕΡΙΜΕΤΡΙΚΗ (ΣΤΟ ΛΑΜΑΚΙ)  
VERTICAL ADDITIONAL LOCK

**01090**

ΣΠΑΝΙΟΛΕΤΑ ΜΗΧΑΝΙΣΜΟΥ (EURO)  
CREMONE BOLT (EURO)

**Giesse**



**01416**  
**ΜΥΛΟΣ ΠΕΡΙΣΤΡΕΦΟΜΕΝΩΝ**  
CLUTCH FOR PIVOTING WINDOW



**500S xxx**  
**ΠΟΜΟΛΟ ΠΟΡΤΑΣ Europa**  
DOOR LEVER HANDLE Europa



**520**  
**ΠΟΜΟΛΟ ΠΟΡΤΑΣ Europa**  
DOOR LEVER HANDLE Europa



**510 S xxx**  
**ΣΠΑΝΙΟΛΕΤΑ Europa**  
CREMONE BOLT Europa



**04099**  
**ΚΙΤ ΣΠΑΝΙΟΛΕΤΑΣ**  
CREMONE BOLT KIT

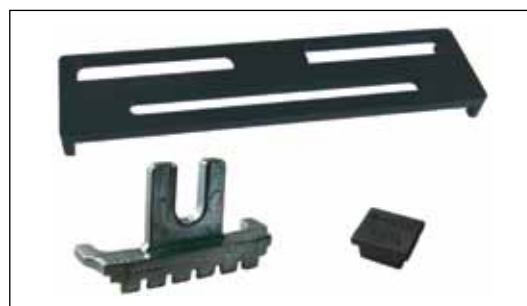

**02408**  
**ΕΞΑΡΤΗΜΑ ΣΠΑΝΙΟΛΕΤΑΣ UNICA (ΠΑΤΖΟΥΡΙΟΥ)**  
UNICA CREMONE BOLT ACCESSORY (FOR SHUTTER)



**KL-14**  
**ΤΑΚΑΚΙ ΤΖΑΜΙΟΥ**  
GLASS SUPPORTIVE

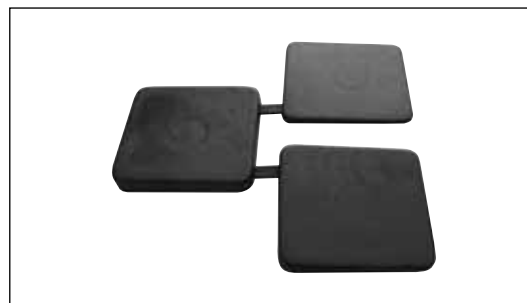

**KL-17**  
**ΑΠΟΣΤΑΤΙΚΗ ΣΦΗΝΑ ΤΖΑΜΙΟΥ**  
SPACER WEDGES FOR GLASS

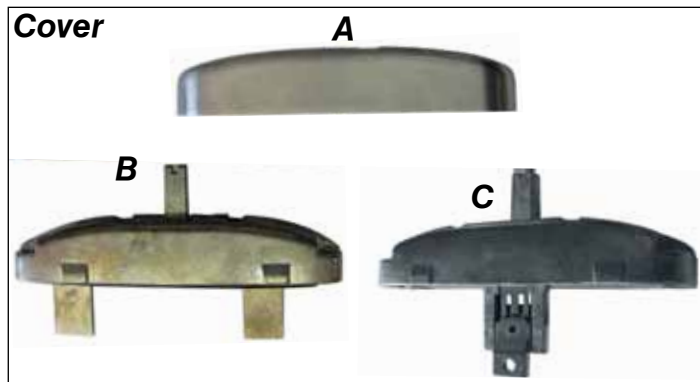

**A. 04135xxx**  
ΚΑΠΑΚΙ ΣΠΑΝΙΟΛΕΤΑΣ COVER  
CAP FOR COVER CREMON BOLT

**B. 04100**  
ΒΑΣΗ ΣΠΑΝΙΟΛΕΤΑΣ COVER  
BASE OF COVER CREMON BOLT

**C. 04110**  
ΒΑΣΗ ΜΗΧΑΝΙΣΜΟΥ ΣΠΑΝΙΟΛΕΤΑΣ COVER  
MECHANIC BASE OF COVER CREMON BOLT



**300 S**  
ΛΑΒΗ EUROPA  
LEVER HANDLE EUROPA



**400 S**  
ΛΑΒΗ EUROPA  
LEVER HANDLE EUROPA



**041xx**  
ΛΑΒΗ ΣΠΑΝΙΟΛΕΤΑΣ COVER  
LEVER HANDLE FOR COVER CREMON BOLT



**01150**  
ΣΠΑΝΙΟΛΕΤΑΣ UNICA  
CREMON BOLT UNICA



**NEPTUNE 350**  
ΠΟΜΟΛΟ EUROPA  
LEVER HANDLE EUROPA

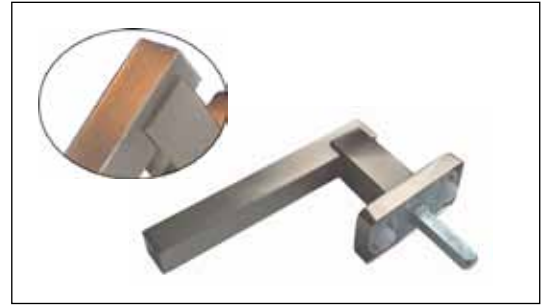

**895 CW/325**  
ΠΟΜΟΛΟ EUROPA  
LEVER HANDLE EUROPA



**NEPTUNE 325 MAT**  
ΠΟΜΟΛΟ EUROPA  
LEVER HANDLE EUROPA



**895 CW/350**  
ΠΟΜΟΛΟ EUROPA  
LEVER HANDLE EUROPA



**NEPTUNE 325**  
ΠΟΜΟΛΟ EUROPA  
LEVER HANDLE EUROPA



**1325 CW/325**  
ΠΟΜΟΛΟ EUROPA  
LEVER HANDLE EUROPA



**02462**  
ΔΙΠΛΟ ΠΟΜΟΛΟ ΠΟΡΤΑΣ  
PAIR OF LEVER HANDLES

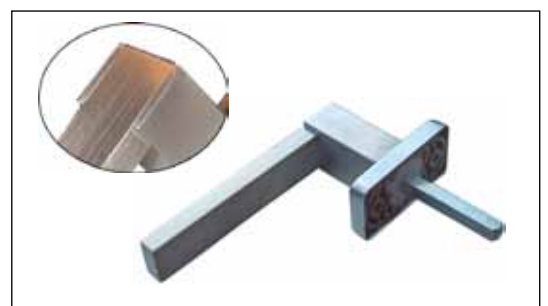

**1325 CW/350**  
ΠΟΜΟΛΟ EUROPA  
LEVER HANDLE EUROPA



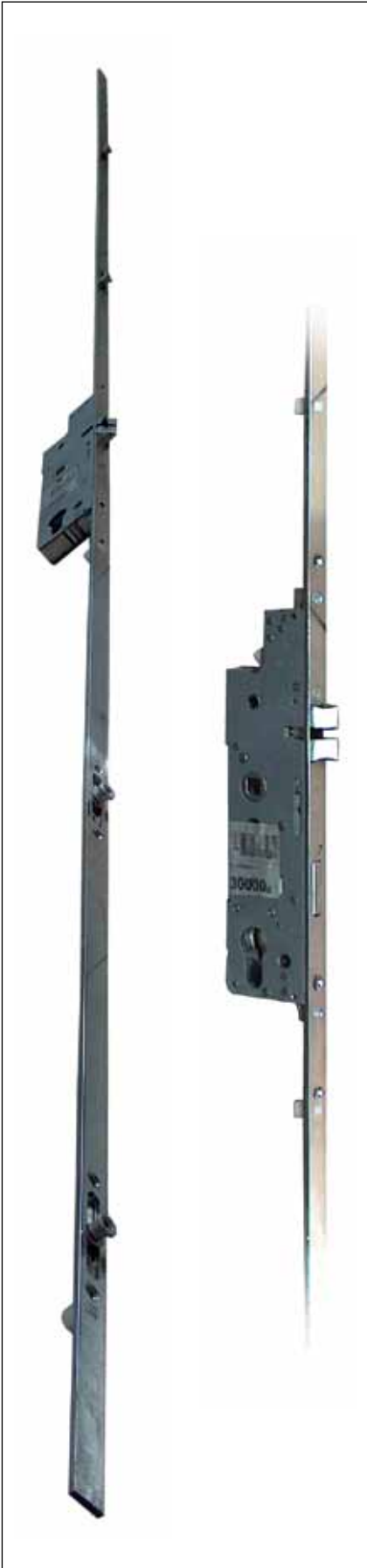

**230240**  
**ΚΛΕΙΔΑΡΙΑ MACO ΠΟΛΛΑΠΛΩΝ ΣΗΜΕΙΩΝ ΓΙΑ ΠΟΡΤΑ**  
MACO MULTILOCKING SYSTEM FOR DOOR



**208338**  
**ΑΝΤΙΚΡΙΣΜΑ ΚΛΕΙΔΑΡΙΑΣ MACO (ΑΡΙΣΤΕΡΗ)**  
MACO LOCKING NEST (LEFT)

**208337**  
**ΑΝΤΙΚΡΙΣΜΑ ΚΛΕΙΔΑΡΙΑΣ MACO (ΔΕΞΙΑ)**  
MACO LOCKING NEST (RIGHT)



**356362**  
**ΑΝΤΙΚΡΙΣΜΑ MACO ΓΙΑ ΤΑ ΚΛΕΙΔΩΜΑΤΑ**  
SAFETY NEST MACO FOR THE LOCKINGS



**356361**  
**ΑΝΤΙΚΡΙΣΜΑ ΑΣΦΑΛΕΙΑΣ MACO**  
**ΓΙΑ ΤΑ ΚΛΕΙΔΩΜΑΤΑ**  
SAFETY NEST MACO FOR THE LOCKINGS



**ΚΛΕΙΔΑΡΙΑ ΠΟΡΤΑΣ 35/74**  
LOCK 35/74





**ΞΕΛΟΥΡΙΣΤΙΚΟΣ ΔΙΣΚΟΣ ΚΑΣΑΣ**  
MILLING COMPONENT FOR FRAME



**ΞΕΛΟΥΡΙΣΤΙΚΟΣ ΔΙΣΚΟΣ ΦΥΛΛΟΥ**  
MILLING COMPONENT FOR SASH



**ΞΕΛΟΥΡΙΣΤΙΚΟΣ ΔΙΣΚΟΣ ΠΑΤΖΟΥΡΙΟΥ**  
MILLING COMPONENT FOR SHUTTER



**ΚΛ-44**  
ΒΑΣΗ ΣΤΗΡΙΞΗΣ ΟΒΑΛΙΝΑΣ  
(ΣΚΑΛΙΕΡΑ) (4,7m)  
BASE FOR FIXED LOUVER (4.7m)



**Giesse**

**GS AP100**  
ΜΠΑΡΑ ΠΑΝΙΚΟΥ ΜΕ ΕΣΩΤΕΡΙΚΗ ΚΛΕΙΔΑΡΙΑ  
PANIC BAR WITH INTERNAL LOCK



**PL 800**  
ΣΕΤ ΠΑΤΖΟΥΡΟΒΕΡΓΑΣ  
SET OF OUTSIDE BOLT FOR SHUTTER  
(ΥΨΟΣ - HEIGHT 140cm) **PL 800 ΠΑΡΑΘΥΡΟΥ (WINDOW)**  
(ΥΨΟΣ - HEIGHT 220cm) **PL 800 ΠΟΡΤΑΣ (DOOR)**  
(ΚΛΕΙΣΤΡΟ ΑΥΤΟΜΑΤΟ - AUTOMATIC BOLT)

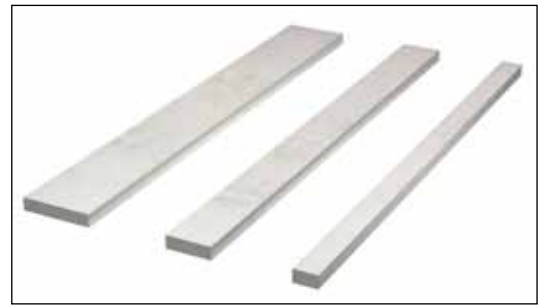

**ΑΠΟΣΤΑΤΙΚΑ ΤΑΚΑΚΙΑ-SPACER**  
**FL-23** 18mm x 10mm x 3m  
**FL-24** 34mm x 10mm x 3m  
**FL-25** 54mm x 10mm x 3m



**ΑΠΟΣΤΑΤΙΚΑ ΤΑΚΑΚΙΑ-SPACER**  
**FL-31** 14mm x 8mm x 2m  
**FL-32** 30mm x 8mm x 2m  
**FL-33** 45mm x 8mm x 2m



**ΜΗΧΑΝΙΣΜΟΣ ΣΥΡΟΜΕΝΟΥ - ΑΝΑΚΛΙΝΟΜΕΝΟΥ GS 1000  
MECHANISM FOR TILT AND SLIDING OPENING GS 1000**

- 209.1 **ΜΗΧΑΝΙΣΜΟΣ ΠΛΗΡΗΣ (ΓΙΑ ΦΥΛΛΟ 630mm - 930mm)**  
COMPLETED MACHANISM (WIDTH 630mm - 930mm)
- 209.2 **ΜΗΧΑΝΙΣΜΟΣ ΠΛΗΡΗΣ (ΓΙΑ ΦΥΛΛΟ 931mm - 1280mm)**  
COMPLETED MECHANISM (WIDTH 931mm - 1280mm)
- 209.3 **ΜΗΧΑΝΙΣΜΟΣ ΠΛΗΡΗΣ (ΓΙΑ ΦΥΛΛΟ 1281mm - 1700mm)COMPLETED**  
MECHANISM (WIDTH 1281mm - 1700mm)
- 009.1 **ΕΞΑΡΤΗΜΑ 2ου ΦΥΛΛΟΥ (ΑΝΟΙΓΟΜΕΝΟ)**  
LOCK FOR SECOND LEAF FRAME

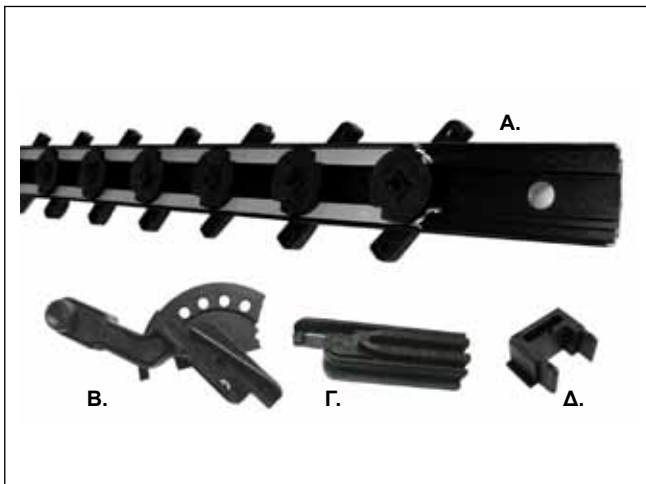

**ΜΗΧΑΝΙΣΜΟΙ ΚΙΝΗΤΗΣ ΠΕΡΣΙΔΑΣ  
MECHANISM FOR MOVABLE LOUVER**

- A. VIP 18 - VE 18 **ΜΗΧΑΝΙΣΜΟΣ ΚΙΝΗΤΗΣ ΠΕΡΣΙΔΑΣ (1150mm)**  
MECHANISM FOR MOVABLE LOUVER (1150mm)
- VIP 35 - VE 35 **ΜΗΧΑΝΙΣΜΟΣ ΚΙΝΗΤΗΣ ΠΕΡΣΙΔΑΣ (2040mm)**  
MECHANISM FOR MOVABLE LOUVER (2040mm)
- VE 27 **ΜΗΧΑΝΙΣΜΟΣ ΚΙΝΗΤΗΣ ΠΕΡΣΙΔΑΣ (1600mm)**  
MECHANISM FOR MOVABLE LOUVER (1600mm)
- VE 21 **ΜΗΧΑΝΙΣΜΟΣ ΚΙΝΗΤΗΣ ΠΕΡΣΙΔΑΣ (1270mm)**  
MECHANISM FOR MOVABLE LOUVER (1270mm)
- B. 3410 **ΧΕΙΡΙΣΤΗΡΙΟ ΜΗΧΑΝΙΣΜΟΥ VE (standard)**  
ROTATING HANDLE MECHANISM VE (standard)
- Γ. 1412 **ΤΕΛΕΙΩΜΑ ΜΗΧΑΝΙΣΜΟΥ**  
MECHANISM FINISH
- Δ. 1413 **ΤΑΠΑ ΜΗΧΑΝΙΣΜΟΥ**  
PLUG FOR MECHANISM

**Σημείωση:** Για μπαλκονόπορτα ο μηχανισμός χρειάζεται δύο χειριστήρια.  
**Note:** For french window the mechanism needs two rotating handle mechanisms.

## ΜΕΘΟΔΟΙ ΕΛΕΓΧΟΥ ΠΟΙΟΤΗΤΑΣ ΠΡΟΪΟΝΤΩΝ ΔΙΕΛΑΣΗΣ ΚΑΙ ΗΛΕΚΤΡΟΣΤΑΤΙΚΗΣ ΒΑΦΗΣ

### QUALITY CONTROL METHODS FOR ELECTROSTATIC COATING FINISH AND EXTRUDED PRODUCTS

#### ΓΕΩΜΕΤΡΙΚΑ ΧΑΡΑΚΤΗΡΙΣΤΙΚΑ

---

##### ΔΙΑΣΤΑΣΕΙΣ

Για μια κρίσιμη ονομαστική διάσταση 50mm δίνεται ανοχή (+/-)0.40 mm που σημαίνει ότι η διάσταση αυτή μπορεί να κυμανθεί από 49.60 έως 50.40 mm.

##### ΕΥΘΥΤΗΤΑ

Για μια βέργα μήκους 6 m δίνεται επιτρεπόμενο βέλος 3 mm. Ο έλεγχος μπορεί να γίνει στηρίζοντας τη βέργα στις δύο άκρες της επάνω σε ένα επίπεδο πάγκο, έτσι ώστε η απόκλιση να περιοριστεί λόγω του βάρους της. Τότε, το βέλος στη μέση της βέργας δεν πρέπει να ξεπερνά τα 3 mm.

##### ΣΤΡΕΒΛΩΣΗ (ΠΕΤΣΙΚΟ)

Για ένα προφίλ μεσαίων διαστάσεων δίνεται ανοχή στρέβλωσης 2mm στην άκρη βέργας μήκους 5-6m. Για να ελεγχθεί η στρέβλωση, πρέπει η βέργα να τοποθετηθεί σε επίπεδο πάγκο, να κρατηθεί εφαπτόμενη η πλευρά του προφίλ στη μια άκρη και να μετρηθεί η απόκλιση του πάγκου στην άλλη άκρη της βέργας.

##### ΒΑΡΟΣ ΤΩΝ ΠΡΟΦΙΛ

Το βάρος των προφίλ είναι θεωρητικό και βασίζεται στις διαστάσεις των προφίλ με τις ανοχές σύμφωνα με EN12020-2. Επίσης στο αναγραφόμενο βάρος των προφίλ δεν περιλαμβάνεται το βάρος της βαφής.

#### ΗΛΕΚΤΡΟΣΤΑΤΙΚΗ ΒΑΦΗ

---

##### ΟΨΗ - ΕΜΦΑΝΙΣΗ

Η επικάλυψη των σημαντικών επιφανειών πρέπει να εξετάζεται από σωστή οπτική γωνία, από απόσταση 2m (οι προδιαγραφές της QUALICOAT αναφέρουν απόσταση 3m). Διάφορα ελαττώματα στην επιφάνεια, δεν πρέπει να είναι ορατά από αυτή την απόσταση.

#### GEOMETRICAL CHARACTERISTICS

---

##### DIMENSIONS

For a critical dimension of 50 mm there is a tolerance of (+/-) 0.40 mm, which means that the dimension varies from, 49.60 to 50.40 mm.

##### STRAIGHTNESS

For a piece of metal 6 m length the maximum swept allowed is 3 mm. The check can be done by supporting the piece of metal on its two edges on a stable plane table, in a way that its variation will be restricted by its weight. Then, the maximum swept in the middle of the piece should not exceed 3 mm.

##### BENDING

For the medium dimensions profile the bending tolerance is 2 mm at the edge of a 5-6 m long piece of metal. To check the bending, the piece of metal has to be put on a stable level table, one edge of the profile must be kept attached to the table's edge and the variation must be measured, from the table's level at the other end of the profile.

##### PROFILES WEIGHT

Weight of the profiles is theoretical and it is based on the dimensions of the profiles with tolerances according to EN 12020-20. Also the profile's weight as shown, it does not include the weight of paint.

#### ELECTROSTATIC PAINT

---

##### LOOK APPEARANCE

The covering of important surfaces must be examined under the correct visual angle from 2 m distance (The QUALICOAT'S specifications rebates 3 m distance). Various defects in the surface should not be visible from that distance.

## ΧΡΗΣΙΜΕΣ ΟΔΗΓΙΕΣ ΓΙΑ ΤΗΝ ΚΑΤΑΣΚΕΥΗ ΤΩΝ ΚΟΥΦΩΜΑΤΩΝ

1. Ο αλουμινοκατασκευαστής θα πρέπει πάντοτε να γνωρίζει όλη την γκάμα των προφίλ, καθώς και τις δυνατότητες αυτών.
2. Ο αλουμινοκατασκευαστής θα πρέπει να δίνει λύσεις και να προτείνει την κατάλληλη κατασκευή για κάθε περίπτωση.
3. Οι κατεργασίες στα προφίλ (νεροχύτες, οπές γωνιών σύνδεσης, χαντρώματα χωρισμάτων κλπ) θα πρέπει να γίνονται με τα ανάλογα κοπτικά διάτρησης πρέσσας, παντογράφου κλπ.
4. Οι οπές νεροχυτών σε κάσες, φύλλα τζαμιών - πατζουριών, πρέπει να ανοίγονται στα προβλεπόμενα σημεία των προφίλ, ανάλογα με την περιοχή και τη θέση του κουφώματος.
5. Η χρήση των κατάλληλων εξαρτημάτων και μηχανισμών που προτείνονται από την εταιρεία, συνεισφέρει στη σωστή λειτουργία των κουφωμάτων.
6. Τα ελαστικά στεγάνωσης πρέπει να είναι από υλικό EPDM και να τοποθετούνται στα προφίλ με τη σωστή φορά και να κολλούνται στις ενώσεις τους.
7. Στα ανοιγόμενα τζάμια (κάσες, φύλλα και μπινί διφύλλων) είναι απαραίτητο να τοποθετούνται κουμπωτά ελαστικά στεγάνωσης, τα οποία αντικαθίστανται εύκολα.
8. Στα φύλλα τζαμιών, το ψιλό ελαστικό στεγάνωσης στα σημεία των μεντεσέδων πρέπει να χαντρώνεται χωρίς να αφαιρείτε ολόκληρο τμήμα.
9. Στα φύλλα τζαμιών, σταθερών πλαισίων κλπ, πρέπει να τοποθετούνται ελαστικά στεγάνωσης και στις δύο πλευρές (εσωτερική και εξωτερική) του υαλοπίνακα.
10. Είναι απαραίτητη η στήριξη (τακάρισμα) του υαλοπίνακα μέσα στο πλαίσιο αλουμινίου, για τη σωστή λειτουργία των κινητών φύλλων.
11. Στα σημεία τομής και ένωσης των προφίλ, είναι απαραίτητη η εφαρμογή αρμόκολλας προκειμένου να σφραγίζονται από τυχόν διαρροή νερών και αέρα. Η τοποθέτηση αρμόκολλας στα προφίλ, πρέπει να γίνεται κατά τη διαδικασία μονταρίσματος των πλαισίων αλουμινίου.
12. Στα σημεία τομής και ένωσης των προφίλ, είναι απαραίτητη η εφαρμογή προστατευτικών υλικών για την αποφυγή εμφάνισης ηλεκτρόλυσης.
13. Στην κατασκευή και τοποθέτηση του κουφώματος, είναι απαραίτητο να χρησιμοποιούνται ανοξειδωτες βίδες για την αποφυγή εμφάνισης οξειδωσης.
14. Η στήριξη των κουφωμάτων με βίδες στην τοιχοποιία, γίνεται σε προβλεπόμενα σημεία και όχι σε μέρη που πιθανόν να προκαλέσουν πρόβλημα υδατοστεγάνωσης.
15. Για τη σωστή στήριξη του κουφώματος στην τοιχοποιία, είναι απαραίτητο να τοποθετείται η κατάλληλη ψευδόκασα ανάλογα με τον τύπο της κατασκευής.
16. Κατά την τοποθέτηση του κουφώματος θα πρέπει να λαμβάνονται υπόψη τα υλικά στεγανοποίησης. Επίσης, είναι απαραίτητο οι επιφάνειες συγκόλλησης (μαρμαροποδιά και τοιχοποιία) να είναι στεγνές και καθαρές, προκειμένου να επιτευχθεί η κατάλληλη πρόσφυση των στεγανοποιητικών υλικών. Η ουδέτερη σιλικόνη, τοποθετείται μεταξύ κάτω κάσας και μαρμαροποδιάς. Ο ακρυλικός στόκος, τοποθετείται μεταξύ των πλευρικών και άνω πλευρών του κουφώματος και της τοιχοποιίας (σοβά). Ο ακρυλικός στόκος επιδέχεται βάψιμο. Επίσης, εναλλακτικά αντί σιλικόνης και ακρυλικού στόκου, περιμετρικά μεταξύ κουφώματος και τοιχοποιίας-μαρμαροποδιάς, μπορεί να χρησιμοποιηθεί πολυουρεθανική αρμόκολλα.
17. Για τη σωστή τοποθέτηση του κουφώματος, είναι απαραίτητο να υπολογίζεται ένας αρμός μεταξύ ψευδόκασας και κουφώματος, της τάξεως 2,5-3 mm από κάθε πλευρά.

## INSTRUCTIONS FOR THE CASEMENT'S CONSTRUCTIONS

1. The aluminum-constructor should always be familiar with the product range, as well as their capabilities.
2. The aluminum-constructor should be able to provide the appropriate solution for each occasion.
3. The machining (sinks, threading etc) should always be made by the suitable piercing or drilling machine.
4. Drainage in sashes and frames, should be made by piercing at the planned points depending on the profiles's position
5. The use of suitable accessories and mechanisms, as shown to the manuals contributes to the correct function of the systems.
6. Weatherstrips rubbers should be made of EPDM, placed on the right direction and glued in connections.
7. Is necessary to use gaskets at opening glasses, are easy replaced.
8. In glass sashes, the rubber weatherstrips should be cut only on the top and never remove entire piece .
9. In glass frames, steady frames, etc use rubbers at both sides of glass.
10. Is necessary to use plastic wedge edges for glass support inside the frame.
11. Is necessary to use sealant adhesive in connections to protect from leaking and air. The sealant adhesive takes place by the time of joining the profiles.
12. Is necessary to use insulation at connections to avoid electrolysis.
13. Is necessary to use stainless bolts at construction and installation to avoid oxidization.
14. The joining of aluminium systems and walls should be take place at the planned places, to avoid problems with watertightness.
15. For the right support of aluminium systems in walls, is necessary to use the suitable metal frame.
16. At mounting, sealing materials should be considered. Is necessary that the welding surfaces be dry for the right adhesion. Neutral silicone take place between lower sash and marble. Acrylic stucco take place between side, upper sash and wall. Acrylic stucco can be paint. Instead of silicone and acrylic stucco polyurethane sealant adhesive can be used.
17. For the right mounting, is necessary to estimate a tolerance between metal frame and aluminium system about 2.5-3 mm each side.

## ΟΔΗΓΙΕΣ ΣΥΝΤΗΡΗΣΗΣ ΤΩΝ ΚΟΥΦΩΜΑΤΩΝ

- Ο τακτικός καθαρισμός των βαμμένων προφίλ θα διατηρήσει τη βαφή σε ικανοποιητική κατάσταση.
- Ο καθαρισμός είναι αναγκαίος όταν οι επικαθίσεις σκόνης ή άλλων ρύπων είναι εμφανείς στην επιφάνεια τους και θα πρέπει να γίνεται με νερό και ελαφρύ απορρυπαντικό, το pH των οποίων θα πρέπει να είναι **5,5 - 8**.
- Το **περιοδικό** καθάρισμα θα πρέπει να γίνεται με σφουγγάρι και νερό που περιέχει ουδέτερο διαβρωτικό παράγοντα, ακολουθούμενο από ξέβγαλμα με καθαρό νερό.
- Τα προϊόντα καθαρισμού πρέπει να μην προσβάλουν την επιφάνεια ούτε να αλλάζουν την εμφάνισή της. Σκληρό σφουγγάρι σύρμα ή διαλυτικά καθαριστικά βλάπτουν την εμφάνιση, ενώ σημαντικό παράγοντα αποτελεί και η περιοχή στην οποία βρίσκεται η οικοδομή.
- Ειδικά στις βιομηχανικές και παραθαλάσσιες περιοχές η συχνότητα καθαρισμού πρέπει να είναι αντίστοιχη της συχνότητας επικαθίσης των διαφόρων ρύπων ή αλάτων αντίστοιχα, λόγω της έντονης διαβρωτικής επίδρασής τους. Επισημαίνεται ότι οικοδομικά αλκαλικά υλικά, όπως τσιμέντο, άσβεστος και γύψος, δεν θα πρέπει να μένουν προσκολλημένα στη βαφή.
- Επίσης, πρέπει να αποφεύγεται η επικόλληση διαφόρων μη εγκεκριμένων σελοτέιπ κατευθείαν στη βαφή.
- Το φιλμ προστασίας που τοποθετείται στο εργοστάσιο είναι κατάλληλο για χρήση. Προσοχή όμως: αμέσως μετά την τοποθέτηση του συστήματος πρέπει να αφαιρείται, γιατί η έκθεση του στον ήλιο θα δημιουργήσει πρόβλημα.
- Εκτός από το καθαρισμό της εξωτερικής επιφάνειας, πολύ σημαντικό ρόλο για την διασφάλιση σωστής λειτουργίας της κατασκευής παίζει και ο καθαρισμός των εσωτερικών στοιχείων του, όπως ελαστικά, βουρτσάκια, μηχανισμοί κλπ.
- Ιδιαίτερα τα κινητά μέρη των μηχανισμών της κατασκευής θα πρέπει να λιπαίνονται σε τακτά χρονικά διαστήματα για σωστή λειτουργία καθ' όλη την διάρκεια.
- Η τήρηση όλων των παραπάνω καθώς και η χρήση της ειδικής κόλλας στα σημεία που η βαφή, λόγω της κατεργασίας των προφίλ, έχει καταστραφεί, θα βοηθήσουν στο να διατηρηθεί η αρχική στιλπνότητα της βαφής και να αποφευχθούν πιθανά προβλήματα διάβρωσης.

## INSTRUCTIONS CONCERNING THE CASEMENT'S MAINTENANCE

- Regular cleaning of painted profiles will keep the painting in a satisfactory condition.
- Cleaning is necessary when the deposits of dust or other pollution contaminants are visible on the surface and should be cleaned with water mild detergent. The **pH** of detergents must be **5.5 - 8**.
- The **periodic** cleaning should be done with a sponge and water containing wetting agent-neutral factor, followed by washing out with clean water.
- All cleaners should not damage the surface or change its appearance. Hard wire sponge or cleaning solvents affect the appearance, while important factor is also the area where the building is located.
- In industrial and coastal areas, the frequency of cleaning should be proportional to the frequency of deposits of dirt or salt, because of strong corrosive. Noted that alkaline materials such as cement, lime and plaster, it should not remain on the surface.
- Also, avoid pasting various unauthorized tapes directly to the surface.
- The protective film placed in the factory is suitable for use. But, beware: just after the installation of the system must be removed because its exposure to the sun could cause problems.
- Besides cleaning the exterior, very important role in ensuring proper functioning plays the cleaning of internal components, such as rubber weather-strips, brushes, mechanisms etc.
- Especially the moving parts of the construction mechanisms should be lubricated often enough in order to function properly.
- Compliance with all the above and the use of special glue to the points the paint during the treatment, has been removed, it will help to maintain the original gloss of the paint and avoid potential erosion problems.



**ΠΡΕΣΣΑ EUROPA 5000**  
**PUNCHING MACHINE EUROPA 5000**

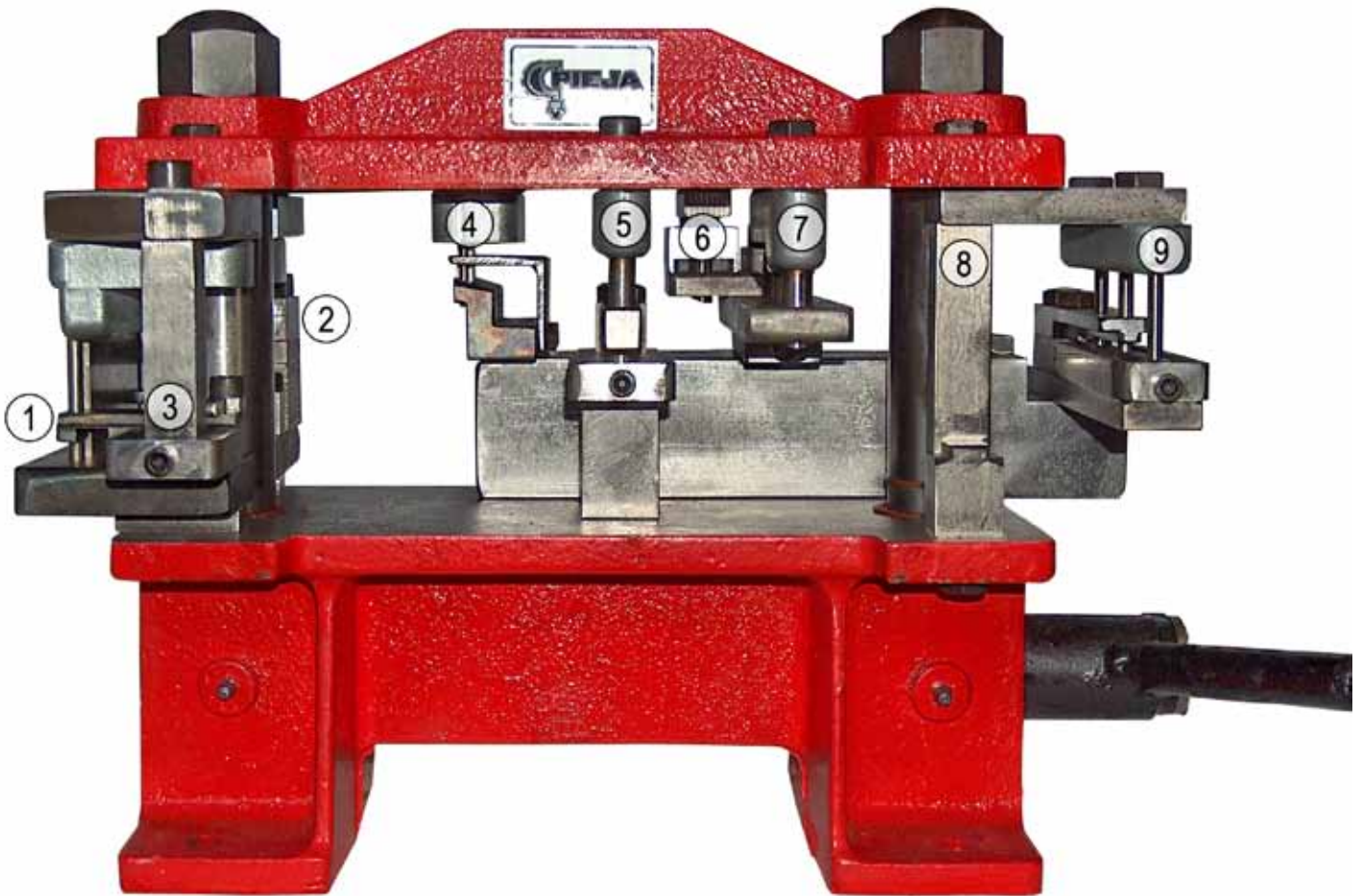

**ΦΑΣΕΙΣ ΚΑΤΕΡΓΑΣΙΑΣ**  
**PIERCING STAGES**

1. **Χάντρωμα σπανιολέτας.**  
Piercing tool for chromone bolt.
2. **Χάντρωμα χωρισμάτων.**  
Piercing tool for transom/mullion.
3. **Κοπτικό χαντρώματος κάσας (χωρίς πεταλάκι για τις κάσες TV 5014-5015).**  
Piercing tool for frame (without addition for frames TV 5014-5015).
4. **Χάντρωμα για χάντρωμα νεροχύτη**  
Piercing tool for water drainage.
5. **Κοπτικό χαντρώματος φύλλων (με φαρδύ πεταλάκι και κάσες με γωνία KL-33).**  
Piercing tool for sash (with large addition and frames with corner joint KL-33).
6. **Κοπτικό ντίζας.**  
Piercing tool for rod.
7. **Κοπτικό για χάντρωμα ταμπλά (1η φάση).**  
Piercing tool for bottom rail (1st step).
8. **Κοπτικό για ξενύχιασμα φύλλων (για τους μηχανισμούς και ντίζες).**  
Piercing tool for sash corner teeth (for rods and mechanism).
9. **Κοπτικό για χάντρωμα ταμπλά (2η φάση).**  
Piercing tool for bottom rail (2nd step).

